

# EVOPWR EVOPWR CD

Automatische kleurendispenser / Machine à teinter  
automatique

Gebruikershandleiding  
Manuel d'utilisation

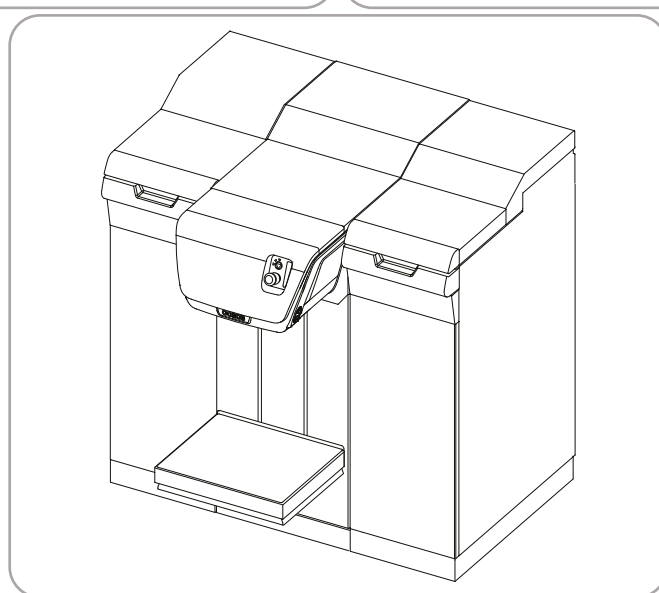
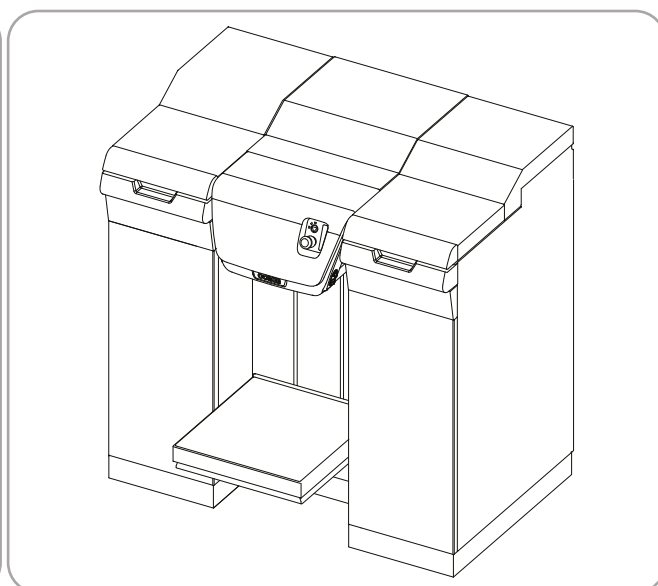
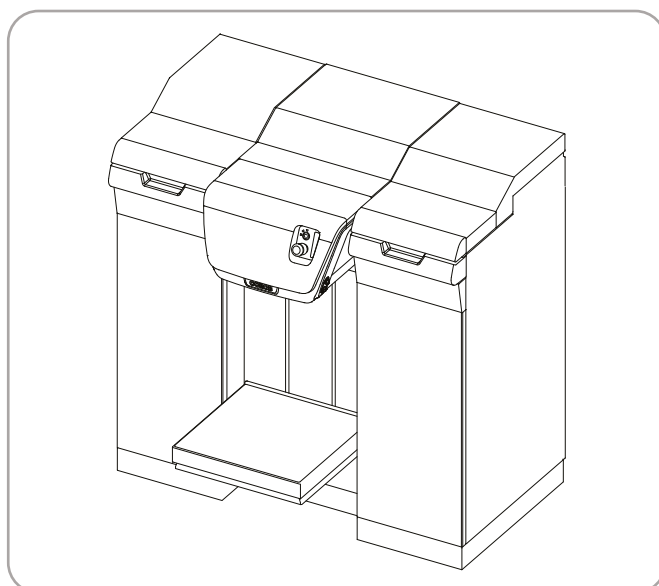

Gebruikershandleiding  
Automatische kleurendispenser  
**EVOPWR**  
V4.0 - R2 (01/2023)  
VERTALING VAN DE ORIGINELE INSTRUCTIES

© COPYRIGHT 2023, COROB S.p.A.  
Alle rechten voorbehouden in alle landen  
Voor het aanvragen van meer exemplaren van dit product en technische informatie over dit product kunt u zich wenden tot:

**COROB S.p.A.**  
Via Agricoltura 103 • 41038 San Felice s/P • Modena • Italy  
Phone: +39-0535-663111 • Fax: +39-0535-663285  
[www.corob.com](http://www.corob.com)

#### INTELLECTUELE-EIGENDOMSRECHTEN EN DISCLAIMER

Niets uit deze handleiding mag worden vertaald in een andere taal en/of worden bewerkt en/of worden veelevoudigd in enige vorm of op enige wijze, hetzij mechanisch, elektronisch, door fotokopieën, opnamen of op enige andere manier, zonder voorafgaande schriftelijke toestemming van COROB S.p.A.

COROB is een commercieel en/of wettelijk gedeponereerd handelsmerk dat uitsluitend mag worden gebruikt door COROB S.p.A. en zijn dochterondernemingen (hierna te noemen: "COROB").

Het niet voorkomen van andere handels- of ingeschreven merken in deze verklaring betekent niet dat COROB afziet van de uitoefening van de met de bovengenoemde merken verbonden intellectuele-eigendomsrechten.

De inhoud van deze handleiding heeft betrekking op knowhow, tekeningen en technologische toepassingen, die exclusief worden gebruikt door COROB, waarop een octrooi is afgegeven of een octrooiaanvraag is gedaan, en dus worden beschermd door nationale en internationale wetten op het intellectuele eigendom.

Elke verwijzing naar namen, gegevens en adressen van andere vennootschappen dan COROB en zijn dochterondernemingen berust op toeval; dergelijke gegevens dienen zuiver als voorbeeld, tenzij anders vermeld, met het doel om het gebruik van de COROB-producten beter te illustreren.

Hoewel de tekst en afbeeldingen uiterst zorgvuldig zijn samengesteld, behoudt COROB zich het recht voor de informatie in deze handleiding zonder waarschuwing vooraf en zonder enige verplichting te wijzigen en/of bij te werken om drukfouten en/of onnauwkeurigheden te corrigeren.

Deze handleiding bevat alle informatie die nodig is voor het normale en gangbare gebruik van de producten van COROB door de eindgebruiker.

Deze handleiding bevat geen richtlijnen en/of informatie voor reparatie van het product. Uit veiligheidsoverwegingen mogen die werkzaamheden uitsluitend worden uitgevoerd door bevoegd en bekwaam technisch personeel. Het niet opvolgen van dit voorschrift kan lichamelijk letsel voor de gebruiker of productschade tot gevolg hebben.

COROB heeft daarom bevoegde monteurs aangewezen voor het verrichten van de bovengenoemde werkzaamheden.

Met bevoegde technici wordt technisch personeel bedoeld dat heeft deelgenomen aan trainingscursussen die georganiseerd zijn door COROB en/of zijn dochterondernemingen.

Reparaties waarvoor geen toestemming is verleend kunnen tot gevolg hebben dat de garantie op het COROB-product komt te vervallen, zoals is vastgelegd in de verkoopovereenkomst of de algemene verkoopvoorwaarden, binnen de grenzen waarvan COROB aansprakelijkheid aanvaardt.

Deze bepaling is niet bedoeld om COROB's aansprakelijkheid in strijd met dwingende wetsbepalingen te beperken of uit te sluiten. De bovengenoemde beperking of uitsluiting van aansprakelijkheid is dus mogelijk niet van toepassing.

Om erachter te komen waar zich het dichtstbijzijnde technische assistentiedienst bevindt, kan de eindgebruiker contact opnemen met COROB of de website [www.corob.com](http://www.corob.com) raadplegen.

Manuel d'utilisation  
Machine à teinter automatique  
**EVOPWR**  
V4.0 - R2 (01/2023)  
TRADUCTION DES INSTRUCTIONS ORIGINALES

© COPYRIGHT 2023, COROB S.p.A.  
Tous droits réservés dans tous les pays  
Pour toute demande ultérieure d'exemplaires ou pour toute information technique, s'adresser à :

#### DROITS DE PROPRIÉTÉ INTELLECTUELLE ET CLAUSE DE NON RESPONSABILITÉ

Aucune partie du présent manuel ne peut être traduite dans une autre langue ou adaptée et reproduite sous une forme ou une autre – mécanique, électronique, par photocopie, enregistrement ou autre – sans autorisation écrite préalable de la part de COROB S.p.A.

COROB est une marque commerciale et/ou déposée exclusivement utilisée par COROB S.p.A. et ses filiales (ci-après «COROB»).

La non mention des autres marques, commerciales ou déposées, dans la présente déclaration n'implique en rien une renonciation, de la part de COROB, à l'exercice des droits de propriété intellectuelle attachés auxdites marques.

Le contenu du présent manuel est issu de savoir-faire, dessins et applications technologiques utilisés de façon exclusive par COROB et fréquemment couverts par des brevets ou demandes de brevet et, dans ce cas, protégés par les lois nationales et internationales en matière de propriété intellectuelle.

Toute référence aux noms, détails et adresses d'autres sociétés diverses de COROB et ses filiales est purement casuelle et, sauf indication spécifique, donnée à titre purement indicatif afin de mieux expliquer l'utilisation des produits COROB.

L'élaboration du texte et des images a été menée avec le plus grand soin : COROB se réserve néanmoins le droit de modifier ou mettre à jour les informations ici contenues afin de corriger, le cas échéant, des erreurs typographiques ou autres imprécisions, sans préavis ou sans engagement aucun de la part de COROB.

Le présent manuel contient toutes les informations nécessaires à l'utilisation normale et prévisible des produits COROB par l'utilisateur final.

Le présent manuel ne contient aucune directive ou information relativement à la réparation du produit. Pour des raisons de sécurité, de telles interventions ne peuvent être exécutées que par des techniciens dûment formés et agréés. La non observation de cette condition peut comporter des risques de dommages physiques aux personnes ou au produit même.

Par conséquent, COROB a désigné des techniciens agréés aux fins de l'exécution des interventions susmentionnées.

Par techniciens agréés, on entend le personnel technique qui a participé à des cours de formation organisés par COROB et/ou ses sociétés liées.

Des actions non autorisées pourraient annuler la garantie du produit COROB, telle que réglemmentée dans le contrat de vente ou dans les Conditions Générales de Vente, dans les limites desquelles COROB est responsable.

La présente clause n'a pas pour but de restreindre ou exclure la responsabilité de COROB, en violation des dispositions légales de caractère impératif. La limitation ou exclusion de responsabilité ci-dessus pourrait donc ne pas être applicable.

Pour savoir quel est le service d'assistance après-vente le plus proche de chez lui, l'utilisateur final peut contacter COROB ou visiter le site Web [www.corob.com](http://www.corob.com).

## BEKNOPTE GIDS

### Bij het begin van de werkdag

- Controleer of de spuitmonden moet worden gereinigd.
- (Met bevochtiger op basis van oplosmiddel of zonder bevochtiger) Controleer of de spons moet worden gereinigd of bevochtigd; indien de spons moet worden bevochtigd, moet de correcte vloeistof worden gebruikt (welke vloeistof dat is, hangt af van de gebruikte kleurstoffen en wordt uitdrukkelijk bepaald door de fabrikant van de gebruikte producten).
- (Met bevochtiger op basis van water) Controleer of het waterpeil in de tank zich nog boven het minimumpeil bevindt.
- (Met Autopad) Controleer de reinigingsomstandigheden van het kussen.
- (Met Perforator) Controleer de reinigingsomstandigheden van het mes.
- Voer een systeemreiniging uit (niet nodig als de kleurendispenser is toegerust met een spuitmondensysteem met geïntegreerde INV klep).

### Niet vergeten

- De machine nooit uitgeschakeld laten.
- Het roeren van elke kleurstof in de canisters gebeurt automatisch (tijden kunnen worden aangepast).
- Let erop dat er niet te veel kleurstof in de canisters komt. Ga te werk volgens de aanwijzingen in de gebruikershandleiding, als de tanks te veel gevuld zijn.
- De kleurstof die in de canisters moet worden gegoten, moet met de hand goed worden geschud. Niet automatisch laten schudden.
- De canisters onmiddellijk na het vullen afsluiten met deksels.
- Eraan denken de vulniveaus van de canisters bij te werken in de besturingssoftware.
- (Met bevochtiger op basis van oplosmiddel of zonder bevochtiger) De spons moet minstens tweemaal per week worden bevochtigd (dit interval geldt bij benadering, aangezien dit afhangt van het kleurstoftype en de omgevingsomstandigheden).
- (Met bevochtiger op basis van water) Het water in de fles moet worden bijgevuld zodra het minimumpeil is bereikt. Overschrijd nooit het maximumniveau.
- (Met Autopad) Maak het kussen schoon.

### Aan het einde van de werkdag

- De canisters vullen.
- Het vulniveau bijwerken in de besturingssoftware.
- De computer uitschakelen. De machine niet uitschakelen.

**Geadviseerd wordt de gebruikershandleiding aandachtig te lezen.**

## GUIDE RAPIDE

### Au début de la journée de travail

- Contrôler que le centre des buses soit propre.
- (Avec humidificateur à solvant ou sans humidificateur) Contrôler que l'éponge du bouchon humidificateur soit propre et bien saturée ; s'il faut saturer, utiliser le liquide approprié (le choix du liquide dépend de la nature des colorants et doit être fait directement par le fabricant des produits employés).
- (Avec humidificateur à l'eau) Contrôler que le niveau d'eau dans la bouteille ne soit pas au dessous du minimum.
- (Avec Autopad) Contrôler les conditions de nettoyage du tampon.
- (Avec on Perforateur) Contrôler les conditions de nettoyage de la lame.
- Effectuer la purge du système (qui n'est pas nécessaire si la machine à teinter est équipée d'un Système buses avec vanne intégrée INV).

### Toujours se rappeler

- Ne jamais laisser la machine éteinte.
- Dans les réservoirs, l'agitation de chaque colorant a lieu de façon automatique (les temps peuvent être personnalisés).
- Faire attention à ne pas trop remplir les réservoirs avec le colorant. En cas de remplissage excessif, suivre les indications fournies dans le manuel d'utilisation.
- Agiter manuellement le colorant à verser dans les réservoirs. Ne pas utiliser d'agitateurs automatiques.
- Refermer les réservoirs avec leurs couvercles immédiatement après le remplissage.
- Se rappeler de mettre à jour de façon correcte les niveaux de remplissage des réservoirs, à travers le logiciel de gestion.
- (Avec humidificateur à solvant ou sans humidificateur) L'éponge doit être saturée au moins deux fois par semaine (la fréquence d'intervention est indicative, car elle dépend de la nature des colorants et des conditions ambiantes).
- (Avec humidificateur à l'eau) Parfaire le niveau d'eau dans la bouteille dès que le niveau mini est atteint. Ne pas dépasser le niveau maxi.
- (Avec Autopad) Nettoyer le tampon.

### A la fin de la journée de travail

- Remplir les réservoirs.
- Mettre à jour les niveaux de remplissage des réservoirs à travers le logiciel de gestion.
- Éteindre l'ordinateur. Ne pas éteindre la machine.

**Il est recommandé de lire attentivement le manuel d'utilisation.**

## INHOUDSOPGAVE

<b>1</b>	<b>ALGEMENE INFORMATIE</b>	<b>5</b>
1.1	Doel en gebruik van de handleiding.....	5
1.1.1	<i>Grafische afspraken</i> .....	5
1.2	Definities .....	5
<b>2</b>	<b>KENMERKEN</b>	<b>7</b>
2.1	Machinebeschrijving .....	7
2.2	Beschrijving van de onderdelen .....	8
2.3	Te verwerken bussen.....	11
2.4	Beoogd gebruik en redelijkerwijs te verwachten verkeerd gebruik.....	12
2.5	Typeplaatje.....	12
<b>3</b>	<b>VEILIGHEID</b>	<b>13</b>
3.1	Veiligheidswaarschuwingen en niet-toegestaan gebruik ...	13
3.2	Waarschuwingen bij het gebruik van kleurstoffen .....	14
3.3	Overige risico's .....	15
3.4	Plaatsing etiketten.....	17
3.5	Veiligheidsvoorzieningen .....	18
3.6	Noodstop.....	18
3.7	Eisen aan de installatieruimte .....	19
<b>4</b>	<b>TRANSPORT EN VERPLAATSING</b>	<b>21</b>
4.1	Algemene waarschuwingen .....	21
4.2	Uitpakken en opstellen .....	21
4.2.1	<i>Toebehoren bij levering</i> .....	24
4.3	Plaatsing van de doseertafel .....	25
4.4	Installatie van de rollenbaan (optie) .....	26
4.4.1	<i>Uitpakken</i> .....	27
4.4.2	<i>Montage</i> .....	27
4.4.3	<i>Afstelling</i> .....	27
4.5	Opslag .....	27
4.6	Verwerking als afval en recycling .....	27
<b>5</b>	<b>IN GEBRUIK NEMEN</b>	<b>29</b>
5.1	Algemene waarschuwingen .....	29
5.2	Instructies voor aarding (uitsluitend ETL-uitvoering).....	29
5.3	Besturingscomputer .....	31
5.4	Bediening en aansluiting .....	32
5.5	Knoppen en controlelampjes .....	33
5.6	Offlineknop en WIT controlelampje.....	34
5.7	“Easy-On”-functie computer (optioneel) .....	34
5.8	Elektrische aansluiting en ingebruikname .....	35
5.9	Afsluiten .....	36
<b>6</b>	<b>GEBRUIK VAN DE KLEURENDISPENSER</b>	<b>37</b>
6.1	Algemene waarschuwingen .....	37
6.2	Bij het begin van de werkdag .....	37
6.3	Gebruik van de machine .....	37
6.3.1	<i>Laden van de bus - Semi-automatische doseertafel</i> .....	38
6.3.2	<i>Laden van de bus - Automatische doseertafel</i> .....	39
6.3.3	<i>Laden van de bus - Rollenbaan</i> .....	40
6.3.4	<i>Gebruik van de buscentreervoorziening en van de Bung Hole Locator</i> .....	41
6.3.5	<i>Perforatie van de bus</i> .....	42
6.3.6	<i>Dosering</i> .....	42
6.4	Automatische processen .....	42
6.5	Canisters opnieuw vullen .....	43
6.6	Onregelmatigheden .....	46
<b>7</b>	<b>NORMAAL ONDERHOUD</b>	<b>49</b>
7.1	Algemene waarschuwingen .....	49
7.2	Onderhoudstabel .....	49
7.3	Te gebruiken producten .....	49
7.4	Reiniging van de buitenzijde .....	50
7.5	Sputmonden schoonmaken (Autocap).....	50
7.6	Sputmonden schoonmaken (Autocap met INV).....	51
7.7	Reiniging en bevochtiging van de spons (Autocap).....	52
7.8	Reiniging van de Autopad .....	54
7.9	Controle en vervanging van de pons van de perforator .....	55
7.10	Bijvullen van de tank met bevochtigingsmiddel.....	56
<b>8</b>	<b>TECHNISCHE GEGEVENS</b>	<b>57</b>
8.1	Technische gegevens .....	57
8.2	Afmetingen en gewicht .....	58
8.3	Conformiteitsverklaring .....	63
8.4	Garantie.....	63

## SOMMAIRE

<b>1</b>	<b>INFORMATIONS GÉNÉRALES</b>	<b>5</b>
1.1	Objectif et utilisation du manuel.....	5
1.1.1	<i>Conventions graphiques</i> .....	5
1.2	Définitions .....	5
<b>2</b>	<b>CARACTÉRISTIQUES</b>	<b>7</b>
2.1	Description de la machine.....	7
2.2	Description des parties .....	8
2.3	Boîtes admissibles.....	11
2.4	Usage prévu et mauvais usage raisonnablement prévisible... ..	12
2.5	Données d'identification .....	12
<b>3</b>	<b>SÉCURITÉ</b>	<b>13</b>
3.1	Avertissements de sécurité et usages non autorisés .....	13
3.2	Avertissements sur l'utilisation des colorants .....	14
3.3	Risques résiduels.....	16
3.4	Positionnement des étiquettes .....	17
3.5	Dispositifs de sécurité .....	18
3.6	Arrêt d'urgence .....	18
3.7	Conditions exigées pour l'emplacement .....	19
<b>4</b>	<b>TRANSPORT ET MANUTENTION</b>	<b>21</b>
4.1	Avertissements généraux.....	21
4.2	Déballage et positionnement.....	21
4.2.1	<i>Matériel en dotation</i> .....	24
4.3	Prédisposition du plateau mobile .....	25
4.4	Installation du convoyeur (option) .....	26
4.4.1	<i>Déballage</i> .....	27
4.4.2	<i>Montage</i> .....	27
4.4.3	<i>Réglage</i> .....	27
4.5	Stockage .....	27
4.6	Élimination et recyclage .....	27
<b>5</b>	<b>MISE EN SERVICE</b>	<b>29</b>
5.1	Avertissements généraux.....	29
5.2	Instructions pour la mise à la terre (version ETL seulement).. ..	29
5.3	Ordinateur de gestion .....	31
5.4	Commandes et connexions.....	32
5.5	Boutons et voyants .....	33
5.6	Bouton hors-ligne et voyant BLANC .....	34
5.7	Fonction ordinateur « Easy-On » (en option) .....	34
5.8	Raccordement électrique et mise sous tension .....	35
5.9	Désactivation.....	36
<b>6</b>	<b>UTILISATION DE LA MACHINE À TEINTER</b>	<b>37</b>
6.1	Avertissements généraux.....	37
6.2	Au début de la journée de travail.....	37
6.3	Conduite.....	37
6.3.1	<i>Chargement boîte – Plateau mobile semi-automatique</i> .....	38
6.3.2	<i>Chargement boîte – Plateau mobile automatique</i> .. ..	39
6.3.3	<i>Chargement boîte - Convoyeur</i> .....	40
6.3.4	<i>Utilisation du centreur de boîtes et du Bung Hole Locator</i> .....	41
6.3.5	<i>Perforation de la boîte</i> .....	42
6.3.6	<i>Distribution</i> .....	42
6.4	Processus automatiques .....	42
6.5	Appoint des réservoirs .....	43
6.6	Anomalies .....	47
<b>7</b>	<b>ENTRETIEN ORDINAIRE</b>	<b>49</b>
7.1	Avertissements généraux.....	49
7.2	Tableau d'entretien .....	49
7.3	Produits à utiliser .....	49
7.4	Nettoyage externe.....	50
7.5	Nettoyage du centre buses (Autocap).....	50
7.6	Nettoyage du centre buses (Autopad avec INV).....	51
7.7	Nettoyage et humidification de l'éponge (Autocap) .....	52
7.8	Nettoyage de l'Autopad.....	54
7.9	Contrôle et remplacement du poinçon du perforateur .....	55
7.10	Remplissage bouteille humidificateur.....	56
<b>8</b>	<b>CARACTÉRISTIQUES TECHNIQUES</b>	<b>57</b>
8.1	Caractéristiques techniques .....	57
8.2	Dimensions et poids.....	58
8.3	Déclaration de conformité .....	63
8.4	Garantie.....	63

# 1 ALGEMENE INFORMATIE

## 1.1 Doel en gebruik van de handleiding

Lees deze handleiding aandachtig voordat u de machine in gebruik neemt.

Deze handleiding, die zich in de productverpakking bevindt, bevat aanwijzingen voor het gebruik en de periodiek onderhoudswerkzaamheden die zijn vereist om het correct functioneren van de machine gedurende langere tijd te waarborgen. Zij bevat alle informatie die vereist is voor een correct gebruik van de machine en voor het voorkomen van ongelukken.

De handleiding maakt integraal deel uit van de machine en moet worden bewaard tot de machine wordt gesloopt.

Zij bevat alle informatie met betrekking tot de machine en eventuele toebehoren die beschikbaar was op het moment dat de handleiding gemaakt werd; voor de toebehoren worden de varianten of wijzigingen weergegeven die samenhangen met verschillende bedrijfsmodi.

Als deze handleiding zoek- of beschadigd raakt en daardoor niet meer in haar geheel leesbaar is, moet bij de bouwer een nieuwe worden aangevraagd.

Als deze handleiding afbeeldingen bevat waarop de machine zonder afschermingen en/of de medewerkers zonder persoonlijke beschermingsmiddelen worden weergegeven, is dat slechts bedoeld ter verduidelijking van een bepaald onderwerp.

Een aantal afbeeldingen in deze handleiding is ontleend aan prototypes, de standaardmachines kunnen op sommige punten afwijken.

### 1.1.1 Grafische afspraken

Belangrijke opmerkingen of aanwijzingen zijn **vet** gedrukt.



#### GEVAAR

Wijst op gevaar voor lichamelijk letsel.



#### WAARSCHUWING

Wijst op gevaar voor schade aan de machine die ten koste zou kunnen gaan van haar werking.



Wijst op belangrijke aanwijzingen met betrekking tot veiligheidsvoorschriften en/of te nemen maatregelen.



Wijst op situaties en/of handelingen waarvoor de op de computer geïnstalleerde besturingssoftware nodig is.



Geeft aan dat de beschreven handeling moet worden uitgevoerd met de aangegeven werktuigen.

## 1.2 Definities

### BEDIENER

Iemand die kennis heeft van de methoden voor het maken van verven, lakken en soortgelijke producten en die getraind en bevoegd is om de machine te bedienen en te gebruiken door het hanteren van de bedieningsorganen en het in de machine plaatsen en uit de machine nemen van de productiematerialen met geïnstalleerde en actieve afschermingen. De bediener mag alleen in veilige omstandigheden werken en mag periodiek onderhoud plegen.

### ONDERHOUDSMONTEUR/INSTALLATEUR

Vakkundig persoon, die is opgeleid in een technisch beroep (mechanisch en elektrisch) en door de fabrikant is aangewezen om de machine te installeren of om haar in te stellen, storingen te verhelpen en hieraan onderhoudswerkzaamheden uit te voeren.

# 1 INFORMATIONS GÉNÉRALES

## 1.1 Objectif et utilisation du manuel

Lire attentivement ce manuel avant d'utiliser la machine.

Le présent manuel, qui se trouve dans l'emballage du produit, contient les instructions relatives à l'utilisation et l'entretien ordinaire nécessaire afin de maintenir les performances de la machine dans le temps. Il contient toutes les informations nécessaires à une bonne utilisation de la machine et à la prévention des accidents.

Le manuel fait partie intégrante de la machine et doit être conservé jusqu'à sa dépose finale.

Il contient toutes les informations disponibles relatives à la machine et à ses accessoires au moment de la rédaction du document en question. En ce qui concerne les accessoires, les variations ou modifications impliquant des modes de fonctionnement différents sont également indiquées.

Dans le cas où le manuel serait perdu ou partiellement détruit de sorte qu'il deviendrait impossible de lire l'intégralité du document, l'utilisateur devra impérativement demander un nouveau manuel au fabricant.

Les illustrations du présent manuel montrant la machine sans protections et/ou les opérateurs sans équipements de protection individuelle n'ont pour but que de rendre le traitement des sujets plus clair.

Certaines des illustrations dans le présent manuel ont été obtenues à partir de prototypes : les machines de production standard peuvent présenter de légères différences au niveau des détails.

### 1.1.1 Conventions graphiques

Le style en caractère **gras** est utilisé pour mettre en évidence des remarques ou indications particulièrement importantes.



#### DANGER

Signale le risque de dommages aux personnes.



#### MISE EN GARDE

Signale le risque de dommages à la machine susceptibles de compromettre son fonctionnement.



Indique des instructions importantes relatives à des normes et/ou précautions à adopter.



Indique les situations et/ou opérations concernant le logiciel de gestion installé sur l'ordinateur.



Indique que, pour mener à bien l'intervention décrite, l'utilisation des équipements indiqués est requise.

## 1.2 Définitions

### OPÉRATEUR

Personne qui possède des connaissances appropriées relativement aux méthodes pour l'obtention des peintures, vernis ou produits similaires, formée et habilitée à conduire et utiliser la machine en exploitant les commandes et exécuter les opérations de chargement et déchargement des matériaux de production avec les protections installées et actives. L'opérateur ne doit travailler que dans l'observance des conditions de sécurité et il est autorisé à effectuer des opérations d'entretien ordinaire.

### CHARGE D'ENTRETIEN ET CHARGE DE L'INSTALLATION

Spécialiste préparé et formé en matière technique (mécanique et électrique), chargé par le fabricant pour intervenir sur la machine aux fins de son installation, de réglage, de réparations des pannes ou d'interventions d'entretien.



## 2 KENMERKEN

### 2.1 Machinebeschrijving

De automatische kleurendispenser is een apparaat voor het automatisch doseren (of verdelen) van vloeibare kleurstofproducten in verpakkingen (bussen, blikken of potten van metaal of kunststof) van de in deze handleiding beschreven afmetingen, vooraf gevuld met basismateriaal, voor de productie van afgewerkte producten als verf, lak, vernis en drukinkt van elke gewenste kleur, die met de besturingssoftware van deze machine kan worden aangemaakt.

De kleurendispenser biedt de mogelijkheid de onderbroken formule te herstellen, mits deze gebruikt wordt met firmware en doseerprogramma's die deze functie ondersteunen.

## 2 CARACTÉRISTIQUES

### 2.1 Description de la machine

La machine à teinter automatique est un dispositif pour le dosage (ou la distribution) automatique de produits fluides colorants dans des conteneurs (boîtes, seaux ou bidons en métal ou en plastique) ayant les dimensions spécifiées dans le présent manuel, pré-remplis avec du produit de base, afin d'obtenir des produits finis du type vernis, peintures, laques encre ayant la teinte demandée, sélectionnée grâce à un logiciel de gestion installé sur la machine.

La machine à teinter offre la possibilité de récupérer la formule interrompue, si elle est utilisée avec un firmware et des programmes qui supportent cette fonctionnalité.

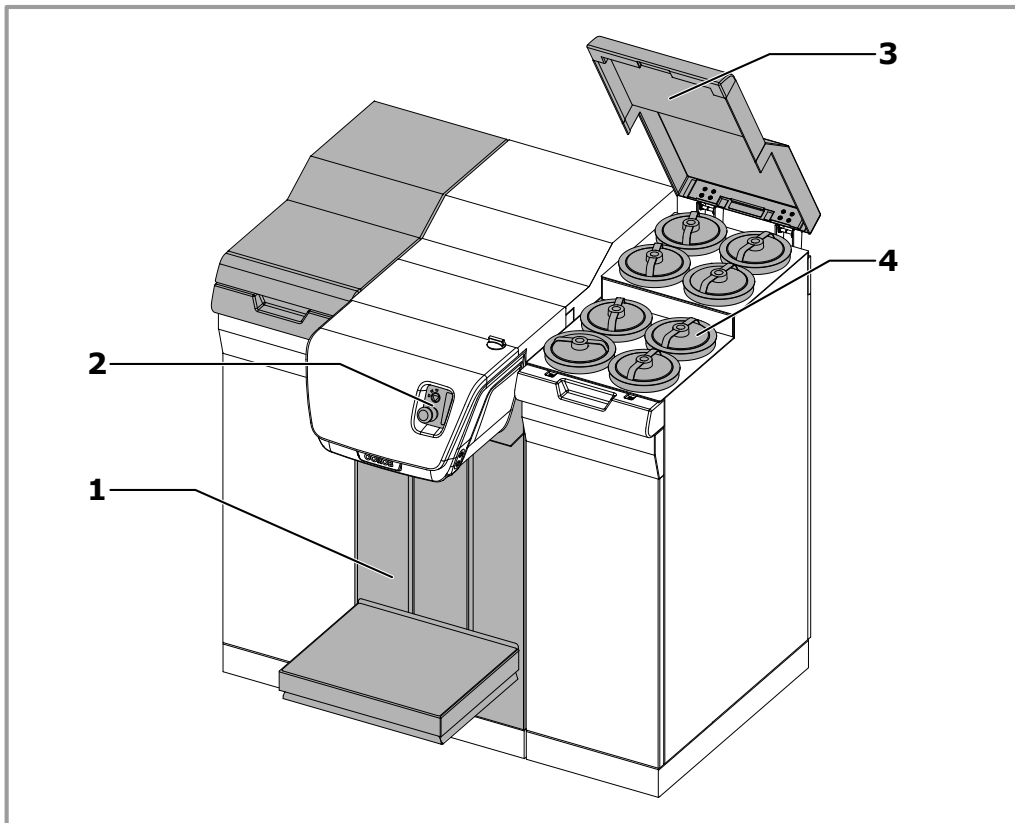

De machine is verkrijgbaar in de uitvoering [CX] (compact), [SX] (small) en [LX] (large).

La machine est disponible dans la version [CX] (compact), [SX] (small) et dans la version [LX] (large).

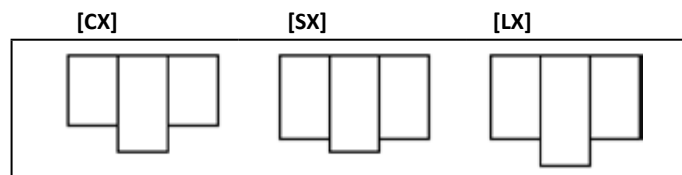

De modellen onderscheiden zich door de doseerkopmodule:

- small, voor uitvoeringen [CX] en [SX]
- large, voor uitvoering [LX]

De uitvoeringen [SX] en [LX] hebben dezelfde canistermodules. De canistermodules van de uitvoering [CX] zijn minder diep.

De dispenser kan zijn voorzien van een afzonderlijke aandrijving [Single Drive] waarmee individuele circuits kunnen worden geactiveerd, of kan een enkele centrale aandrijving hebben die alle pompen van de machine activeert [Central Drive].

De kleurendispenser bestaat uit:

1. Doseergebied en busbehandelingssysteem.
2. Bedieningspaneel.
3. Bovenste afdekplaten.
4. Vulzone van de canisters.

La différence entre les différents modèles réside dans le module tête de distribution :

- small, pour versions [CX] et [SX]
- large, pour version [LX]

Les modules réservoirs des versions [SX] et [LX] sont communs. Les modules réservoirs de la version [CX] ont une profondeur réduite.

La machine à teinter peut être dotée d'une motorisation simple [Single Drive], qui permet l'activation des circuits individuels ou d'une unique motorisation centrale qui active toutes les pompes de la machine [Central Drive].

La machine à teinter est composée de :

1. Zone de dosage et dispositif de positionnement des boîtes.
2. Panneau de commandes.
3. Couverts supérieurs.
4. Zone de remplissage des réservoirs.

De besturingscomputer zorgt voor de besturing van de dispenser. De fabrikant levert een ruime keuze aan softwaretoepassingen voor het beheren van alle functies van de machine.

Als de computer zich in een zone bevindt die niet gemakkelijk te bereiken is door de bediener, kan de optionele functie Easy-On worden besteld waarmee het mogelijk is de computer direct vanaf het bedieningspaneel van de machine in te schakelen met de offlineknop (hoofdstuk 5.6).

Als de machine geleverd wordt met de optie **COROB Connect**, kan zij worden bestuurd door middel van een apparaat met Android of Windows en de speciale bijbehorende doseersoftware. De verbinding tussen het apparaat met de doseersoftware en de machine komt automatisch tot stand.

## 2.2 Beschrijving van de onderdelen

### Canisters

De inhoud van de canisters van de machine kan variëren; de canisters zijn afgestemd op het te doseren product.

Aan de bovenzijde van de machine bevinden zich twee afdekplaten die voor het vullen van de canisters kunnen worden geopend.

Elke canister heeft een afsluitdeksel.

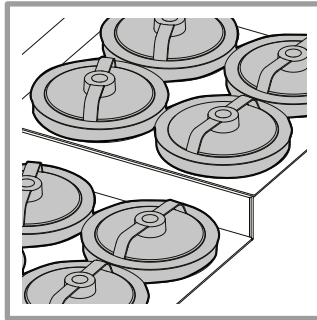

### Spuitmondten

De einden van de doseercircuits komen samen en zijn bevestigd aan de spuitmondten waaruit het product stroomt waarmee de bus wordt gevuld.

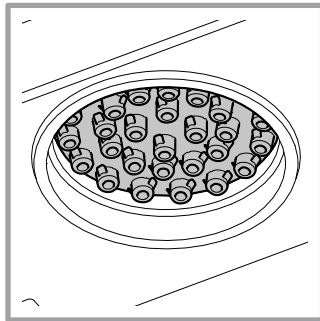

### Spuitmondensysteem met ingebouwde klep (INV)

Het INV-systeem omvat de doseerspuitmond en de klep voor elk circuit in één afzonderlijke patroon.

De patronen zijn op de speciale doseerkop gemonteerd. De klep wordt elektrisch, aangestuurd door de bedieningslogica van de machine, geopend (doseren) en gesloten (recirculeren).

Dankzij de dichtheid van het INV-systeem droogt de kleurstof niet uit.

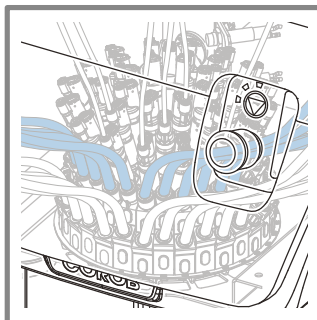

### Doseertafel

Op de doseertafel wordt de bus op de juiste positie in verhouding tot de spuitmondten gebracht.

*Semi-automatische doseertafel* - De doseertafel wordt door de operator bediend met behulp van activeringsknoppen (bediening met twee handen); de doseertafel komt tot stilstand zodra de fotocel de bus waarneemt.

*Automatische doseertafel* - De doseertafel wordt aangestuurd door de computer die de verplaatsing ervan bestuurt en controleert of de bus die op de tafel geplaatst is, inderdaad de geselecteerde bus is. Een fotocel controleert of de bus aanwezig is en of de doseertafel in de juiste stand staat.

La gestion de la machine à teinter est confiée à l'ordinateur de gestion. Le fabricant met à disposition une vaste gamme de logiciels d'application pour la gestion de toutes les fonctions de la machine.

Si l'ordinateur est situé dans une zone difficilement accessible par l'opérateur, il est possible de demander la fonction en option Easy-On qui permet d'allumer l'ordinateur directement depuis le panneau de commande de la machine, via le bouton hors ligne (chapitre 5.6).

Si la machine est fournie avec l'option **COROB Connect**, il sera possible de la piloter à l'aide d'un dispositif Android ou Windows et du logiciel de distribution dédié. La connexion entre le dispositif où est installé le logiciel de distribution et la machine est automatique.

## 2.2 Description des parties

### Réservoirs

Les réservoirs de la machine peuvent être de différentes capacités et sont adaptés à contenir le produit à doser.

Dans la partie supérieure de la machine, les couvercles permettent d'accéder à la zone de remplissage des réservoirs.

Chaque réservoir est fermé par un couvercle.

### Centre buses

Les terminaisons des tuyaux de dosage provenant des réservoirs convergent et sont fixées au centre des buses, duquel sort le produit pour le remplissage de la boîte.

### Système buses avec vanne intégrée (INV)

Le système INV intègre la buse de distribution et la vanne de chaque circuit dans une seule cartouche.

Les cartouches sont montées sur la tête de distribution spéciale. L'ouverture (dosage) et la fermeture (recirculation) de la vanne sont effectuées électriquement, par la logique de commande de la machine.

Système étanche, l'INV empêche le séchage du colorant.

### Plateau

Le plateau permet de placer correctement la boîte en correspondance du centre des buses de distribution.

*Plateau mobile semi-automatique* - Le plateau est commandé par l'opérateur au moyen des boutons d'activation (commande à deux mains) ; il s'arrête lorsque la boîte est interceptée par la photocellule.

*Plateau mobile automatique* - Le plateau est géré par l'ordinateur qui commande ses mouvements et qui contrôle que la boîte posée sur le plateau correspond effectivement à celle choisie pour le dosage. Une photocellule contrôle la présence de la boîte ainsi que le positionnement correct du plateau mobile.



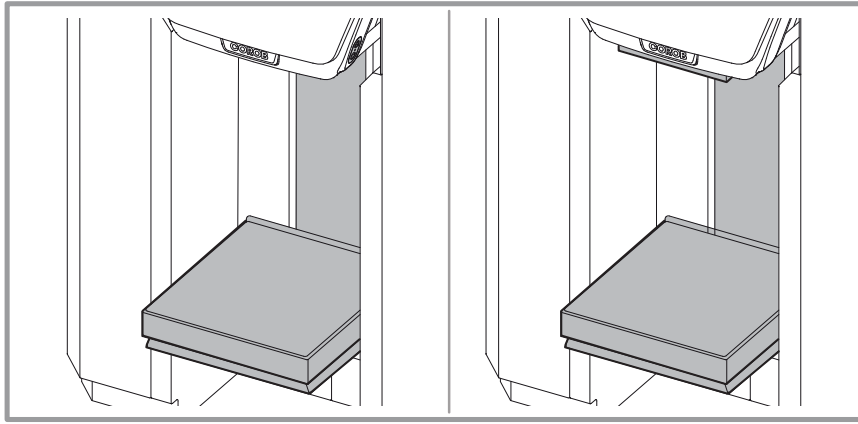

#### Rollenbaan - alleen voor [CX] en [SX] uitvoeringen

De inklapbare rollenbaan wordt aan de voorzijde van de canistermodule bevestigd en helpt bij het laden van de zware verpakkingen op de doseertafel. Het glijvlak bestaat uit rollen of een roestvrijstalen plaat. Er is ook een opstapje zodat de operator de canisters gemakkelijker kan vullen. De rollenbaan kan op verschillende hoogten worden gezet.

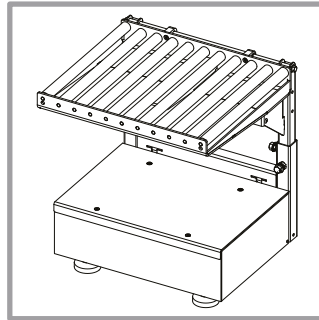

#### Conveyeur - versions [CX] et [LX] seulement

Le convoyeur est fixé face au module réservoirs et facilite le chargement des boîtes lourdes sur le plateau. Le plan de roulement peut être soit par rouleaux ou soit par une tôle en acier inox. Il est équipé d'une marche, ce qui facilite les opérations de remplissage des réservoirs. Le convoyeur dispose de différentes hauteurs de réglage.

#### Buscentreevoorziening

In de standaardconfiguratie is de doseertafel voorzien van een plaat met centreerringen, die handig is om bussen met voorgeperforeerde deksels onder de doseerspuitmond te plaatsen. Als optional kan een plaat met centreerringen met aanpasbare diameter worden besteld.

#### Centreur de boîtes

En configuration standard, le plateau mobile est doté d'une tôle avec anneaux de centrage, utile pour placer les boîtes avec les couvercles préalablement perforés sous la buse de distribution. En option, une tôle avec anneaux de centrage d'un diamètre personnalisable peut être demandée.

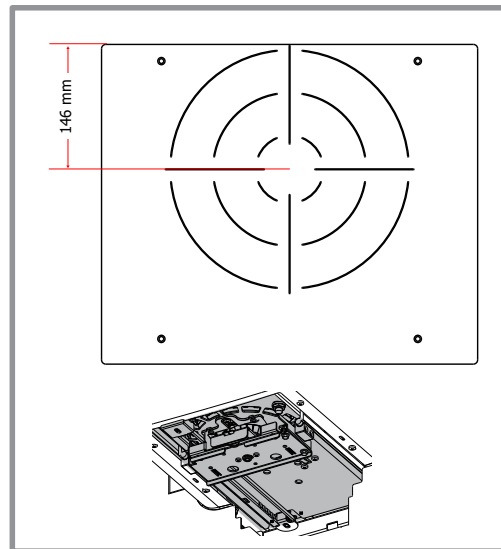
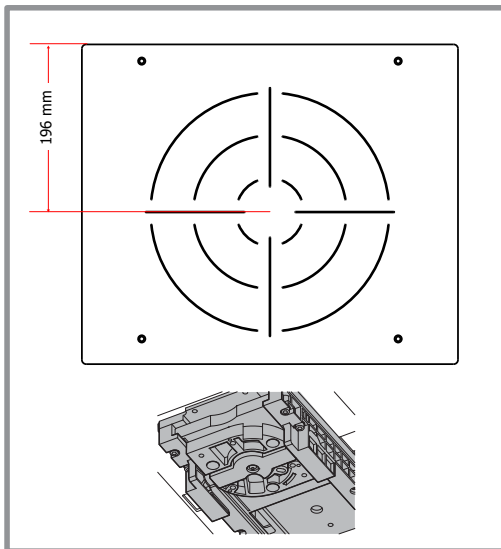

#### Bung Hole Locator (B.H.L.)

De Bung Hole Locator is een systeem dat gebruik maakt van laserstralen. De voorgeperforeerde bussen worden zo gepositioneerd dat de opening in lijn is met de spuitmonden.

Als de B.H.L. aanwezig is in combinatie met de automatische doseertafel, heeft de machine een **extra drukknop op de rechterkant van de kop, waarmee de laserstralen kunnen worden ingeschakeld voordat de doseeropdracht wordt gegeven** en dus voordat de doseertafel gaat bewegen. Zodoende kan de voorgeperforeerde bus optimaal worden geplaatst.

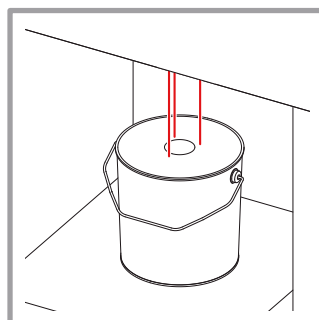

#### Bung Hole Locator (B.H.L.)

Il s'agit d'un système émettant un rayon laser qui permet de positionner les boîtes pré-percées de sorte que l'orifice soit en axe avec le centre des buses de distribution.

Si le B.H.L. est présent en combinaison avec l'étagère automatique, la machine est équipée d'un **bouton supplémentaire sur le côté droit de la tête, qui permet d'allumer les rayons laser avant de commander le dosage** et donc, avant le mouvement du plateau. Cela permet un positionnement optimal de la boîte pré-perforée.

## AUTOCAP en AUTOPAD

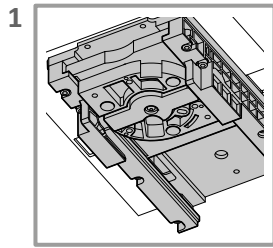

Om te verhinderen dat de kleurstoffen in de spuitmonden gaan uitdrogen, is de machine uitgerust met een bevochtigingsklep of een spuitmondenreinigingssysteem.

**De Autocap (1)** is een automatische klep die de dispenser hermetisch afsluit; hij wordt aangestuurd door software die ervoor zorgt dat de klep zich voor een dosering automatisch opent en zich ogenblikkelijk daarna weer sluit. Hij bevat een bevochtigingsspons.

**De Autopad (2)** is een automatisch systeem dat de spuitmonden na de dosering reinigt. De Autopad (welke normaal gesproken tijdens de werking van de machine geopend is) sluit en verricht een reinigingscyclus wanneer de bus aan het einde van de dosering verwijderd wordt en de busdetectiefotocel weer vrijgegeven wordt. De reiniging bestaat uit een of meer passages over de circuituiteinden van het kussen van de Autopad, zodat verfresten van de spuitmonden worden verwijderd.

De Autopad kan ook geconfigureerd worden om in de gesloten stand te blijven staan. In dit geval blijft de zone van de spuitmonden afgedekt, met uitzondering van de doseerfase.

De Autopad is uitsluitend verkrijgbaar in combinatie met het INV-systeem (geïntegreerde elektrische kleppen)

## Perforator

De perforator is een apparaat waarmee het deksel van de bus kan worden doorboord.

Met de *semi-automatische perforator* voert de operator de perforatie uit door (met twee handen) gelijktijdig de startknoppen van de semi-automatische doseertafel in te drukken.

Door de beweging omhoog van de tafel wordt de bus die op de doseertafel staat tegen de punt van de perforator geduwd, waarna de tafel weer omlaag beweegt om de bus in de juiste positie voor de dosering te brengen.

Bij de perforator wordt ook een handmatig te bedienen afsluitapparaat meegeleverd waarmee de plastic dop in de aangebrachte opening kan worden geplaatst.

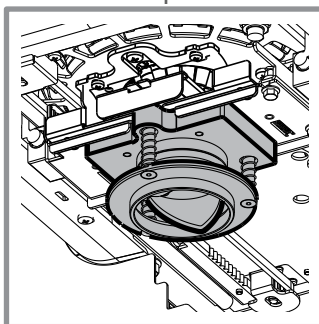
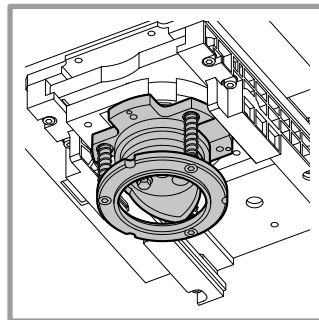

## Bevochtiger No-Dry-Nozzle

De bevochtiger voor kleurstoffen op waterbasis zorgt ervoor dat de spuitmonden constant bevochtigd blijven. De lucht die wordt bevochtigd door het water uit de tank wordt naar de spuitmonden overgebracht. Het systeem wordt automatisch in- of uitgeschakeld op basis van de relatieve vochtigheidsgraad.

De bevochtiger voor kleurstoffen op basis van oplosmiddel maakt bevochtiging van de spuitmonden mogelijk wanneer de dop gesloten is. De spuitmonden worden op een constant vochtigheidsniveau gehouden door het oplosmiddel dat uit een klein reservoir binnen in de dop wordt overgebracht.

Afhankelijk van het kleurmengsysteem kunnen de twee bevochtigingssystemen tegelijk of afzonderlijk worden gebruikt.

EVOPWR

## AUTOCAP et AUTOPAD

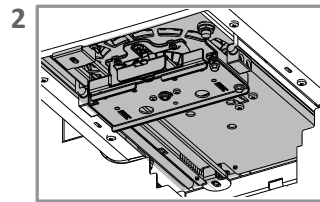

Pour éviter que les colorants ne sèchent dans le centre de distribution, la machine est équipée d'un bouchon humidificateur ou d'un dispositif de nettoyage des buses.

**L'Autocap (1)** est un bouchon automatique qui garantit la fermeture hermétique du centre de distribution; il est géré par le logiciel qui l'ouvre automatiquement avant la distribution et le referme tout de suite après. Contient une éponge humidificatrice.

**L'Autopad (2)** est un dispositif automatique qui effectue le nettoyage du centre des buses après la distribution. Lorsque le dosage est terminé, quand la boîte est retirée et qu'est ainsi découverte la cellule photoélectrique de détection de la boîte, l'Autopad (normalement ouvert pendant le fonctionnement de la machine) se ferme et effectue un cycle de nettoyage. Le nettoyage consiste à effectuer un ou plusieurs passages sur les terminaisons des circuits du tampon ou de la brosse contenues dans l'Autopad, dans le but d'éliminer les résidus de colorant des buses.

L'Autopad peut aussi être configuré pour rester en position fermée ou pour maintenir couverte l'aire des buses, sauf pendant la phase de dosage.

L'Autopad est disponible uniquement en combinaison avec le système INV (Valves intégrées électriques).

## Perforateur

Le perforateur est un dispositif qui permet de percer le couvercle de la boîte.

Avec le *perforateur semi-automatique*, la perforation est effectuée par l'opérateur qui active simultanément les boutons d'actionnement du plateau semi-automatique (commande à deux mains).

Le mouvement en montée du plateau pousse la boîte posée sur celui-ci contre le poinçon du perforateur et avec un mouvement de descente le reconduit dans la bonne position pour la distribution.

Le perforateur est également fourni avec un place-bouchon manuel qui permet d'insérer le bouchon en plastique dans le trou réalisé.

## Humidificateur No-Dry-Nozzle

L'humidificateur pour colorants à l'eau garantit une humidification constante des buses. L'air humidifié par l'eau contenue dans la bouteille est transféré à la zone des buses de dosage. Selon le niveau d'humidité détecté, le système s'active ou se désactive automatiquement au besoin.













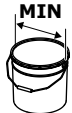
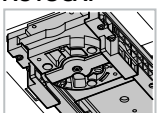
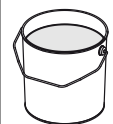
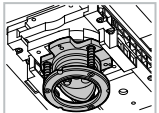

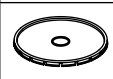
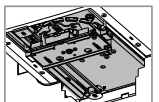

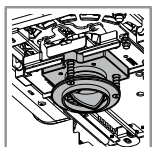
L'humidificateur pour colorants à solvant permet l'humidification des buses quand le bouchon est fermé. Le solvant, présent dans un petit réservoir à l'intérieur du bouchon, maintient la zone des buses constamment saturée.

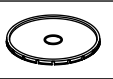
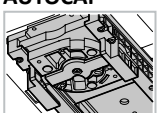
Les deux systèmes peuvent être présents individuellement ou ensemble, en fonction du système teintométrique utilisé sur la machine.

## 2.3 Te verwerken bussen

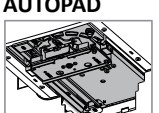
## 2.3 Boîtes admissibles

	35 kg 77 lb
---	----------------

Doseertafel / Plateau	Dop / Bouchon / Autopad Spuitsmondensysteem / Système buses				
Semiautomatisch / Semi-automatique	<b>AUTOCAP</b> 	500 mm [19.7"]	80 mm [3"]	 415 mm [16.3"]	70 mm [2.8"]
	<b>AUTOCAP + PUNCHER</b> 	460 mm [17.7"]	90 mm [3.5"]	 275 mm [10.8"]  390 mm [15.4"]	110 mm [4.3"]
	<b>AUTOPAD</b> 	510 mm [20.1"]	80 mm [3"] 60 mm [2.4"] met speciale doseertafel voor monsterblikken / avec plateau spécial pour pot échantillon	 415 mm [16.3"]	70 mm [2.8"]
	<b>AUTOPAD + PUNCHER</b> 	435 mm [17.1"]	90 mm [2.4"]	 275 mm [10.8"]  290 mm [11.4"]	110 mm [4.3"]
Automatisch / Automatique	<b>AUTOCAP</b> 	485 mm [19.1"]	80 mm [3"] 60 mm [2.4"] met speciale doseertafel voor monsterblikken / avec plateau spécial pour pot échantillon	 415 mm [16.3"]  275 mm [10.8"]  390 mm [15.4"]	70 mm [2.8"]
	<b>AUTOPAD</b> 	473 mm [18.6"]		 415 mm [16.3"]  275 mm [10.8"]  290 mm [11.4"]	

Vanwege het hoge afvulniveau van de blikken van 0,5 liter en 1 liter [een Pinta en een Quarto], raadt COROB perforatie hiervan af.  
Etant donné le haut niveau de remplissage des boîtes de 0,5 et de 1 litre [une pinte et quart], COROB déconseille de les perforer.

## 2.4 Beoogd gebruik en redelijkerwijs te verwachten verkeerd gebruik

De machine is bedoeld voor professioneel gebruik voor het doseren van kleurstoffen op kleine, middelgrote en grote verkooppunten of bij professionele centra voor de bereiding van gekleurde lak en verf.

De machine moet worden gebruikt binnen de grenzen die zijn vermeld in hoofdstuk 2.3 (Te verwerken bussen) met kleurstoffen die worden aangegeven in de tabel van hoofdstuk 8.1 (Technische gegevens) en op de manieren die in deze handleiding worden beschreven.

Ieder ander gebruik van de machine dat afwijkt van het verklaarde gebruik, dat niet inbegrepen of afgeleid kan worden uit deze handleiding, wordt oneigenlijk en onbedoeld gebruik geacht, en heeft derhalve tot gevolg dat iedere verantwoordelijkheid van de fabrikant voor gevolgen van het niet in acht nemen van deze voorschriften komt te vervallen.

## 2.5 Typeplaatje

De machine is voorzien van een identificatieplaatje (hoofdstuk 3.4) met de volgende gegevens:

1. Naam van de fabrikant.
2. Markeringen.
3. Model van de machine.
4. Bouwmaand en -jaar.
5. Registratienummer.
6. Elektrische eigenschappen.



*Het typeplaatje mag niet worden verwijderd of op enigerlei wijze worden gewijzigd.*

## 2.4 Usage prévu et mauvais usage raisonnablement prévisible

La machine est destinée à un usage professionnel pour le dosage de colorants dans des points de vente de petite, moyenne et grande dimension ou des centres professionnels pour la préparation de peintures et de vernis colorés.

La machine doit être utilisée avec les boîtes dont les limites sont indiquées 2.3 (Boîtes admissibles), avec les colorants indiqués dans le tableau 8.1 (Caractéristiques techniques) et suivant les modalités spécifiées dans le présent manuel.

Tout autre usage de la machine, différent de l'usage déclaré, non indiqué dans ce manuel ou non déductible de ce manuel, est considéré comme impropre et non prévu ; il dégage par conséquent le fabricant de toute responsabilité pour non-observation de ces spécifications.

## 2.5 Données d'identification

La machine est munie d'une plaquette d'identification (chapitre 3.4) indiquant :

1. Nom du fabricant.
2. Marquages.
3. Modèle de la machine.
4. Mois et année de fabrication.
5. Numéro de série.
6. Spécifications électriques.



*Ne pas enlever ni endommager, de quelque manière que ce soit, la plaquette d'identification.*

## 3 VEILIGHEID

### 3.1 Veiligheidswaarschuwingen en niet-toegestaan gebruik



#### VERPLICHT

- Lees de handleiding aandachtig door voordat u de machine in gebruik neemt.
- De machine mag alleen worden gebruikt voor de gebruiksbestemming waarvoor zij is gebouwd.
- Let op de waarschuwingen die op de machine zijn aangebracht.
- Gebruik de persoonlijke beschermingsmiddelen wanneer dat wordt voorgeschreven.
- Alleen gekwalificeerd en naar behoren opgeleid personeel (ONDERHOUDSMONTEUR) is bevoegd zich toegang tot de met panelen beschermde machineonderdelen te verschaffen voor het verrichten van onderhouds- en reparatiewerkzaamheden.
- Al het gewone onderhoud door de bediener dient te worden uitgevoerd terwijl de machine uit is en de voedingskabel uit het stopcontact is genomen.
- De machine mag slechts door **één bediener** worden gebruikt; behalve de bediener mogen er geen andere medewerkers aanwezig zijn die machineonderdelen tijdens het gebruik zouden kunnen aanraken.
- De machine dient te worden gebruikt door een meerderjarige bediener met een lichamelijke en geestelijke gesteldheid die door een arboarts geschikt is bevonden.
- De te verwerken stoffen - verven, lakken, oplosmiddelen, smeermiddelen en reinigingsmiddelen - zijn mogelijk schadelijk voor uw gezondheid; verwerk, bewaar en vernietig dergelijke stoffen daarom in overeenstemming met de geldende regelgeving en met de instructies op de verpakking.



#### VERBODEN

- De machine mag niet worden gebruikt voor verpakkingen die buiten de grenzen liggen die vermeld staan in hoofdstuk 2.3 (Te verwerken bussen) en met andere kleurstoffen dan die in de tabel met technische gegevens worden aangegeven.
- **DE MACHINE BIEDT GEEN BESCHERMING TEGEN EXPLOSIES EN MAG NIET GEBRUIKT WORDEN IN AANGEMERKTE ZONES (OMGEVINGEN MET EXPLOSIEGEVAAR).**
- **Giet geen sterk ontvlambare vloeistoffen in de machine. Als de machine wordt gebruikt met kleurstoffen die vluchtige oplosmiddelen bevatten, dienen de specifieke aanwijzingen te worden opgevolgd die te vinden zijn in hoofdstuk 3.7.**
- Roken in de buurt van de machine is verboden.
- Gebruik geen open vuur en gebruik geen materiaal dat vonken kan afgeven en brand kan veroorzaken.
- De machine mag niet worden gebruikt voor levensmiddelen.
- De BEDIENER mag geen handelingen verrichten die zijn voorbehouden aan de ONDERHOUDSMONTEUR of INSTALLATEUR. De fabrikant is NIET aansprakelijk voor schade als gevolg van het niet naleven van dit verbod.
- Het is verboden de machine zonder afschermingen te gebruiken, of terwijl eventuele veiligheidsvoorzieningen op de machine uitgeschakeld of defect zijn of ontbreken. De panelen moeten absoluut gesloten blijven.
- Kijk nooit recht in de lichtbron van de Bung Hole Locator laser (laserproduct Klasse II).
- Bij machinebrand **nooit water gebruiken**. Maak uitsluitend gebruik van blusapparaten met poeder of koolstofdioxide, met inachtneming van de aanwijzingen en waarschuwingen die de producent op de brandblusser heeft aangebracht.

## 3 SÉCURITÉ

### 3.1 Avertissements de sécurité et usages non autorisés



#### OBLIGATOIRE

- **Lire attentivement le manuel avant d'effectuer toute opérations sur la machine.**
- La machine doit être employée exclusivement aux fins pour lesquelles elle est conçue.
- Prendre en compte les avertissements placés sur la machine.
- Lorsque le manuel l'indique, utiliser les équipements de protection individuelle.
- Seul le personnel qualifié et dûment formé (CHARGÉ D'ENTRETIEN) est autorisé à accéder aux parties de la machine protégées par des panneaux aux fins d'entretien extraordinaire et de réparation.
- Toute intervention d'entretien ordinaire de la part de l'opérateur doit être effectuée avec la machine hors tension et avec le câble d'alimentation débranché de la prise électrique.
- La machine doit être utilisée par **un seul opérateur**; la présence de travailleurs outre celle de l'opérateur, pouvant atteindre et toucher les pièces de la machine pendant l'utilisation est interdite.
- La machine doit être utilisée par un opérateur majeur, en conditions physico-psychiques estimées correctes par le médecin du travail.
- Les substances qui peuvent être utilisées sur la machine telles que colorants, peintures, solvants, lubrifiants et détergents peuvent être dangereuses pour la santé; manipuler, stocker et éliminer ces substances dans le respect des normes de loi en vigueur en la matière et des instructions fournies avec le produit.



#### INTERDIT

- La machine ne doit pas être utilisée avec des boîtes dépassant les limites indiquées dans le chapitre 2.3 (Boîtes admissibles) et avec des colorants autres que ceux indiqués dans le tableau des caractéristiques techniques.
- **LA MACHINE N'EST PAS ANTIDÉFLAGRANTE ET NE DOIT PAS ÊTRE UTILISÉE DANS DES ZONES CLASSÉES (LOCAUX PRÉSENTANT DES DANGERS D'EXPLOSION).**
- **Ne pas verser de liquides hautement inflammables à l'intérieur de la machine. En cas d'utilisation avec des colorants contenant des solvants volatiles, suivre les indications spécifiques au chapitre 3.7.**
- Il est interdit de fumer à proximité de la machine.
- Ne pas utiliser de flammes nues ni de matériau pouvant générer des étincelles et déclencher un incendie.
- La machine ne doit pas être destinée à un usage alimentaire.
- L'OPÉRATEUR ne doit pas exécuter les opérations réservées au CHARGE D'ENTRETIEN ou au CHARGE DE L'INSTALLATION. Le fabricant REJETTE toute responsabilité en cas de dommages résultant de la non observation de cette interdiction.
- L'utilisation de la machine sans protections ou avec les éventuels dispositifs de sécurité désactivés, en panne ou manquants est interdite. Les panneaux doivent être maintenus strictement fermés.
- Ne jamais diriger le regard directement sur la source lumineuse du Bung Hole Locator Laser (produit laser de catégorie II).
- Au cas où la machine prendrait feu **ne jamais utiliser d'eau**. Utiliser exclusivement des extincteurs à poudre sèche ou à l'anhydride carbonique conformément aux modalités d'utilisation et aux avertissements indiqués par le fabricant et signalés sur l'extincteur.



## ELEKTROCUTIEGEVAAR

- De gebruiker moet de machine verbinden met een TN- of TT-voedingsinstallatie, voorzien van een aardlekschakelaar (RCD - Residual Current Device) die automatisch ingrijpt in het geval van een defect.
- **DE MACHINE MOET ALTIJD WORDEN GEVOED DOOR EEN GEAARD STOPCONTACT.** De lijn moet beveiligd zijn tegen overbelasting, kortsluiting en rechtstreeks contact, conform de plaatselijk geldende voorschriften. Een onjuiste aarding kan leiden tot gevaar voor elektrische schokken.
- De machine mag niet van stroom worden voorzien door een stroombron met specificaties die afwijken van de op het typeplaatje vermelde gegevens.
- Na een stroomstoring wordt de machine bij het terugkeren van de stroom automatisch weer ingeschakeld, zodat de automatische processen voorkomen dat producten uitdrogen.
- Om gevaar op elektrische schokken of letsels te vermijden, mag de machine enkel binnen gebruikt worden. Het is verboden de machine in de open lucht te bedienen, waar zijn kan blootstaan aan regen of een hoge vochtigheid.
- Trek altijd vóór het uitvoeren van onderhoudswerkzaamheden de stekker uit de contactdoos.
- Wanneer de stekker uit de contactdoos is getrokken, is de machine niet meer aangesloten op de stroomvoorziening. De machine moet daarom in de buurt van een goed bereikbaar stopcontact worden geïnstalleerd.
- Gebruik geen verlengkabels om de machine van stroom te voorzien.
- Gebruik geen verdeelcontactdozen om andere apparatuur aan te sluiten op hetzelfde wandcontact als de machine. Verzekert u ervan dat de elektrische voeding van apparatuur die via een seriële aansluiting verbonden is met de machine, zoals de computer, equipotentiaal is (één aardingspunt heeft), aangezien potentiaalverschillen storingen en/of schade aan seriële poorten veroorzaken.
- Controleer regelmatig de toestand van de voedingskabel; vervang deze in geval van beschadiging door een nieuwe door de fabrikant te leveren kabel.

## 3.2 Waarschuwingen bij het gebruik van kleurstoffen



### GEVAAR

De machine is geschikt voor het gebruik van kleurstoffen in het algemeen; houdt u zich strikt aan de gebruiksaanwijzingen op de verpakking van de kleurstof en lees aandachtig het **VEILIGHEIDSGEGEVINGENBLAD (MSDS - Material Safety Data Sheet)** dat de verkoper of fabrikant van het product dient te verstrekken.

Houdt u zich aan alle vermelde veiligheidsvoorschriften en gebruik de geleverde beschermende uitrusting wanneer dat verplicht is.

Hieronder staan enkele van de meest gebruikelijke waarschuwingen en veiligheidsvoorschriften van fabrikanten van kleurstoffen.

1. Gevaarlijk bij inslikken.
2. Aanraking met de huid en de ogen vermijden. In geval van aanraking met de huid en de ogen, deze uit- of afspoelen met ruim water.
3. Buiten het bereik van kinderen houden.
4. Gebruik de aangegeven beschermende uitrusting wanneer dat verplicht is.
5. Bij morsen of omstoten van product de ruimte goed ventileren en de aanwijzingen in deze handleiding en in de aanwijzingen bij het product volgen.
6. Geen kleurstof via de riolering lozen. Houdt u zich voor het lozen van afval aan de lokale wetgeving op dit gebied.



## DANGER ÉLECTRIQUE

- L'utilisateur doit connecter la machine à un système d'alimentation TN ou TT, équipé d'un dispositif de protection RCD (Residual Current Devices) qui intervient automatiquement en cas de panne.
- **LA MACHINE DOIT TOUJOURS ÊTRE ALIMENTÉE PAR UNE PRISE GARANTISSANT LA MISE À LA TERRE.** La ligne doit être protégée contre les surcharges, courts-circuits et contacts directs, dans le respect des normes en vigueur en matière de prévention des accidents. Une mauvaise mise à la terre peut entraîner un risque de décharges électriques.
- La machine ne doit pas être alimentée électriquement par une source d'énergie présentant des spécifications autres que celles indiquées sur la plaquette d'identification.
- Dans le cas d'une coupure de courant, le retour de l'électricité provoque la remise sous tension automatique de la machine pour permettre l'exécution automatique des processus qui évitent le séchage des produits.
- Pour éviter tout risque d'électrocution ou blessures, utiliser la machine seulement dans des environnements intérieurs. L'utilisation de la machine en plein air, exposée à la pluie ou à une forte humidité est interdite.
- Débrancher toujours le câble d'alimentation électrique de la prise de courant avant d'effectuer toute opération d'entretien.
- Pour isoler la machine du réseau d'alimentation électrique, débrancher la fiche d'alimentation, par conséquent, il est nécessaire d'installer la machine à proximité d'une prise de courant facilement accessible.
- Ne pas utiliser de câbles de rallonge pour alimenter la machine.
- Ne pas utiliser de prises multiples pour brancher d'autres appareils à la prise qui alimente la machine. S'assurer que l'alimentation électrique des appareils connectés à la machine via liaison série comme l'ordinateur est equipotentielle (avec une seule référence de mise à la terre) puisque des différences de potentiel causent des perturbations et/ou des dommages aux ports série.
- Contrôler périodiquement l'état du câble d'alimentation, en cas d'endommagement, le remplacer par un nouveau câble fourni par le fabricant.

## 3.2 Avertissements sur l'utilisation des colorants



### DANGER





















La machine est prévue pour l'utilisation de produits colorants en général, respecter scrupuleusement les instructions d'utilisation figurant sur l'emballage du colorant et lire attentivement les **FICHES de SÉCURITÉ (MSDS - Material Safety Data Sheet)** que le vendeur ou le fabricant du produit est tenu de fournir.

Respecter toutes les dispositions de sécurité indiquées et utiliser l'équipement de protection de protection lorsqu'il est obligatoire.



















Ci-après figurent quelques avertissements et précautions de sécurité les plus courantes fournis par les fabricants de colorants.

1. Nocif en cas d'ingestion.
2. Éviter le contact avec la peau et les yeux. En cas de contact avec la peau et avec les yeux, rincer abondamment à l'eau.
3. Tenir hors de portée des enfants.
4. Utiliser l'équipement de protection indiqué lorsqu'il est obligatoire.
5. En cas de fuite ou de renversement accidentel du produit, aérer soigneusement la zone et procéder de la façon indiquée dans le présent manuel et dans les instructions fournies avec le produit.
6. Ne pas jeter le colorant dans les égouts. Pour éliminer les résidus, respecter les dispositions légales locales en la matière.

### 3.3 Overige risico's

Gevaar	Voorzorgsmaatregel	PBM	Ref. in de handleiding
 <p><b>Elektrocuciegevaar</b> - Risico van elektrische schokken als de machine wordt gevoed door een niet-geaard stopcontact.</p>	Voed de machine met een geaard stopcontact.	\	Hoofdst. 5
 <p><b>Elektrocuciegevaar</b> - Risico voor een stroomschok als een van de door panelen beschermde machinedelen wordt betreden zonder eerst de elektrische spanning te hebben uitgeschakeld.</p>	De bediener is niet bevoegd de door panelen beschermde machinedelen te betreden. Voor de onderhoudsmonteur: schakel de machine uit en trek de stekker uit de contactdoos voordat u met het onderhoud begint.	\	
 <p><b>Rugletsel</b> - Het verplaatsen van zware lasten tijdens het verplaatsen van de machine en het laden van de bussen op de doseertafel kan letsel veroorzaken.</p>	Blijf binnen de door de geldende regelgeving zijn bepaalde gewichtslimieten (20 kg voor vrouwen, 25 kg voor mannen). Gebruik indien nodig geschikte hefmiddelen.	 	Hoofdst. 4 - 6
 <p><b>Gevaar voor vallende voorwerpen / Beknelling</b> - Tijdens het plaatsen van een bus op de doseertafel kan de bus kantelen en op de operator vallen.</p>	De machine moet worden bediend door één operator.	 	hoofdst. 6
 <p><b>Gevaar voor beknelling / verstrikt raken</b> - De automatische bediening van de bevochtigingsklep van de Autopad en van de doseertafel kan verwondingen veroorzaken.</p>	De machine mag slechts door één operator worden bediend. Houd de handen altijd uit de buurt van het doseergebied terwijl de machine in werking is.	 	hoofdst. 6
 <p><b>Gevaar voor beknelling / verstrikt raken</b> - Tijdens het bijvullen met kleurstof kan het roerwerk in de canister automatisch starten.</p>	Druk voor het bijvullen op de offlineknop.		hoofdst. 6.5
 <p><b>Gevaar voor snijwonden</b> - Tijdens het stansen of verrichten van onderhoud op de perforator, kan aanraking van het mes van de pons verwondingen veroorzaken.</p>	De machine mag slechts door één operator worden bediend. Houd de handen altijd uit de buurt van het doseergebied terwijl de machine in werking is. Gebruik het speciale werktuig om de pons te demonteren.		Hoofdst. 6 - 7
 <p><b>Gevaar voor uitglijden / vallen</b> - Het onjuiste gebruik van de doseertafel kan verwondingen veroorzaken.</p>	Ga niet op de doseertafel staan en/of zitten. Gebruik de doseertafel niet als trap.	 	hoofdst. 6
 <p><b>Explosiegevaar</b></p>	Gebruik de machine niet in aangemerkte zones (omgevingen met explosiegevaar). Neem de voorwaarden voor de bedrijfsomstandigheden in acht die staan vermeld in hoofdstuk 3.7.	\	hoofdst. 3.7
 <p><b>Gevaar voor blootstelling aan laserstralen</b> - De Bung Hole Locator (B.H.L.) gebruikt rode laserlichtbronnen die mogelijk gevaarlijk zijn voor de ogen.</p>	Kijk nooit recht in de lichtbron.	\	hoofdst. 6
 <p><b>Gevaar voor vergiftiging en sensibilisatie</b> - De dampen die worden gegenereerd door de gebruikte kleurstoffen, kunnen vergiftiging en/of sensibilisatie veroorzaken tijdens het bijvullen van de canisters, het schoonmaken en het verwerken als afval van de machine.</p>	Lees de aanwijzingen op de veiligheidsinformatiebladen (MSDS Material Safety Data Sheet) van de gebruikte kleurstoffen die verplicht moeten worden geleverd door de fabrikant van de kleurstoffen. Zorg voor voldoende ventilatie in de ruimte.	Persoonlijke veiligheidsuitrusting die wordt aanbevolen in de veiligheidsinformatiebladen (MSDS).	Hoofdst. 3.2 - 4 - 6 - 7

### 3.3 Risques résiduels

Risque	Mesure de prévention	E.P.I.	Réf. dans le manuel	
	<b>Risque d'électrocution</b> - Risque de décharge électrique en cas d'alimentation de la machine par une prise de courant électrique sans mise à la terre.		chap. 5	
	<b>Risque d'électrocution</b> - Risque de secousse électrique si l'on accède aux composants de la machine protégés par des panneaux sans avoir préalablement coupé le courant électrique.	L'opérateur n'est pas autorisé à accéder aux composants de la machine protégés par des panneaux. Pour l'agent de maintenance : avant d'exécuter toute opération d'entretien, éteindre la machine et débrancher le câble d'alimentation de la prise de courant.		
	<b>Lésions dorsolombaires</b> - Le transport de charges lourdes au cours du levage de la machine et du chargement des boîtes sur le plateau mobile peut provoquer des lésions.	 	chap. 4 - 6	
	<b>Risque de chute d'objets / Ecrasement</b> - Un boîte peut basculer et tomber sur l'opérateur au moment du positionnement sur le plateau mobile.	 	chap. 6	
	<b>Risque d'écrasement / Encastrement</b> - Le déplacement automatique du bouchon humidificateur, de l'Autopad et du plateau mobile peut provoquer des lésions.	La machine ne doit être utilisée que par un seul opérateur. Ne pas mettre les mains dans la zone de dosage en cours de conduite de la machine.	 	chap. 6
	<b>Risque d'écrasement / Encastrement</b> - La rotation de l'agitateur dans le réservoir peut démarrer automatiquement au moment de l'appoint en colorant.	Appuyer sur le bouton hors-ligne avant d'intervenir.		chap. 6.5
	<b>Risque de coupures</b> - Pendant les opérations de perforation ou d'entretien au perforateur, le contact avec la lame du poinçon peut provoquer des lésions.		chap. 6 - 7	
	<b>Risque de glissement / Chute</b> - L'utilisation impropre du plateau mobile peut causer des lésions.	 	chap. 6	
	<b>Risque d'explosion</b>		chap. 3.7	
	<b>Risque d'exposition à rayon laser</b> - Le Bung Hole Locator (B.H.L.) utilise des sources lumineuses à laser rouge qui peuvent être potentiellement dangereuses pour les yeux.		chap. 6	
	<b>Risque d'empoisonnement et de sensibilisation</b> - Les vapeurs que les colorants utilisés dégagent peuvent provoquer l'empoisonnement et/ou la sensibilisation durant les opérations de remplissage des réservoirs, de nettoyage et de dépose de la machine.	Équipements de protection individuelle recommandés sur les fiches MSDS.	chap. 3.2 - 4 - 6 - 7	



### 3.4 Plaatsing etiketten

1. Typeplaatje van de machine (hoofdstuk 2.5)
2. Sticker "Algemene waarschuwingen"
3. Sticker "Gevaar voor vastklemmen"
4. Sticker "Gevaar voor snijwonden"
5. Sticker "Gevaar laser"
6. Sticker "Elektrocutiegevaar"
7. Sticker "Max. vermogen hulpaansluitingen" (alleen versie ETL)



Zorg ervoor dat de stickers met waarschuwingen of informatie niet losraken of onleesbaar worden. Indien een sticker onleesbaar wordt of zoek raakt, vervangt u deze door een bij de fabrikant te bestellen reservesticker.

### 3.4 Positionnement des étiquettes

1. Plaquette d'identification (chapitre 2.5)
2. Étiquette « Avertissements généraux »
3. Étiquette « Danger d'écrasement »
4. Étiquette « Danger de coupure »
5. Étiquette « Danger – Laser »
6. Étiquette « Danger électrique »
7. Étiquette « Puissance Max prises auxiliaires » (seulement version ETL)



Ne pas enlever ou rendre illisible les étiquettes de sécurité ou d'instruction. Remplacer toute étiquette qui ne serait plus lisible ou qui serait tombée en en demandant une autre au fabricant.

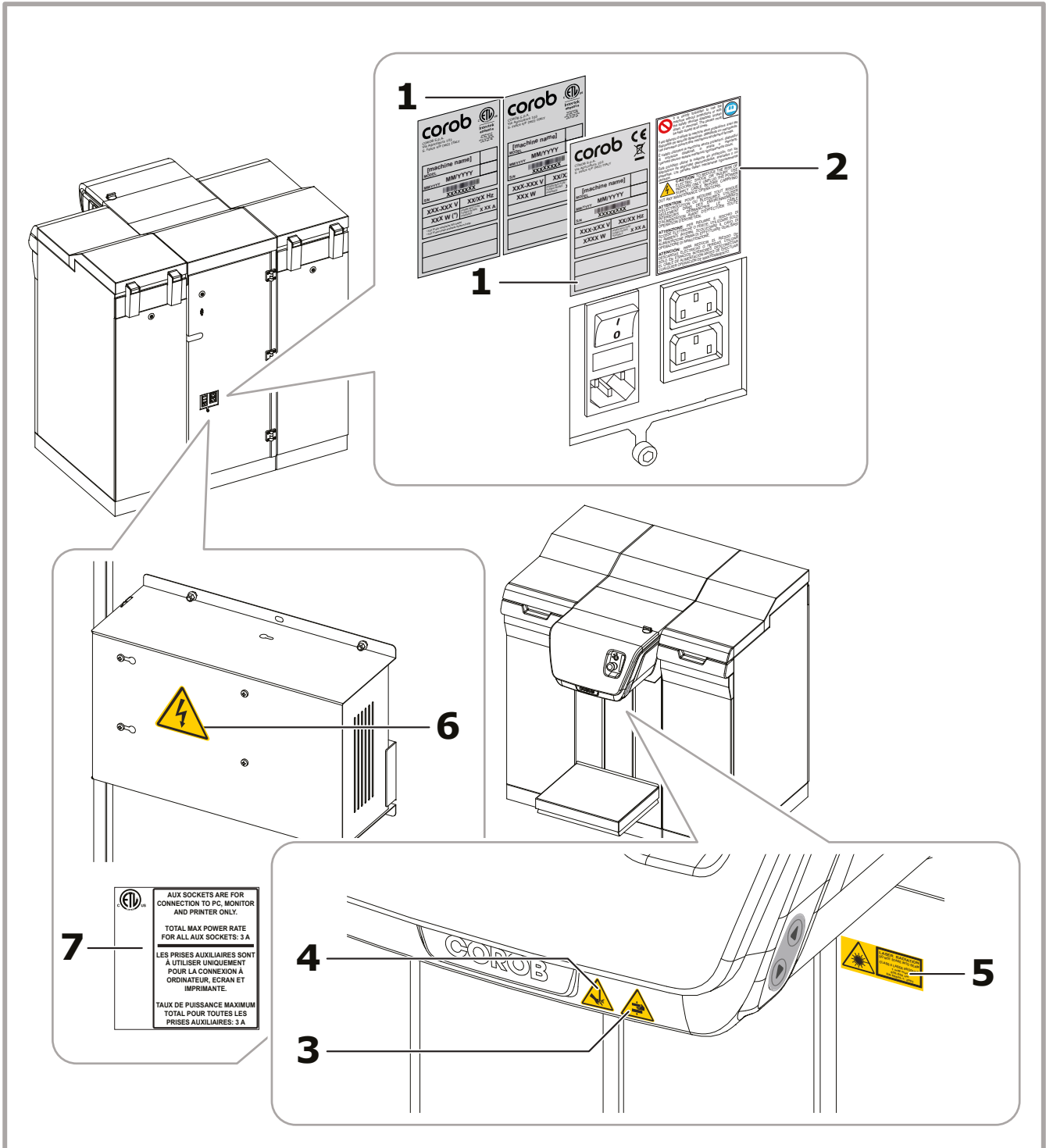

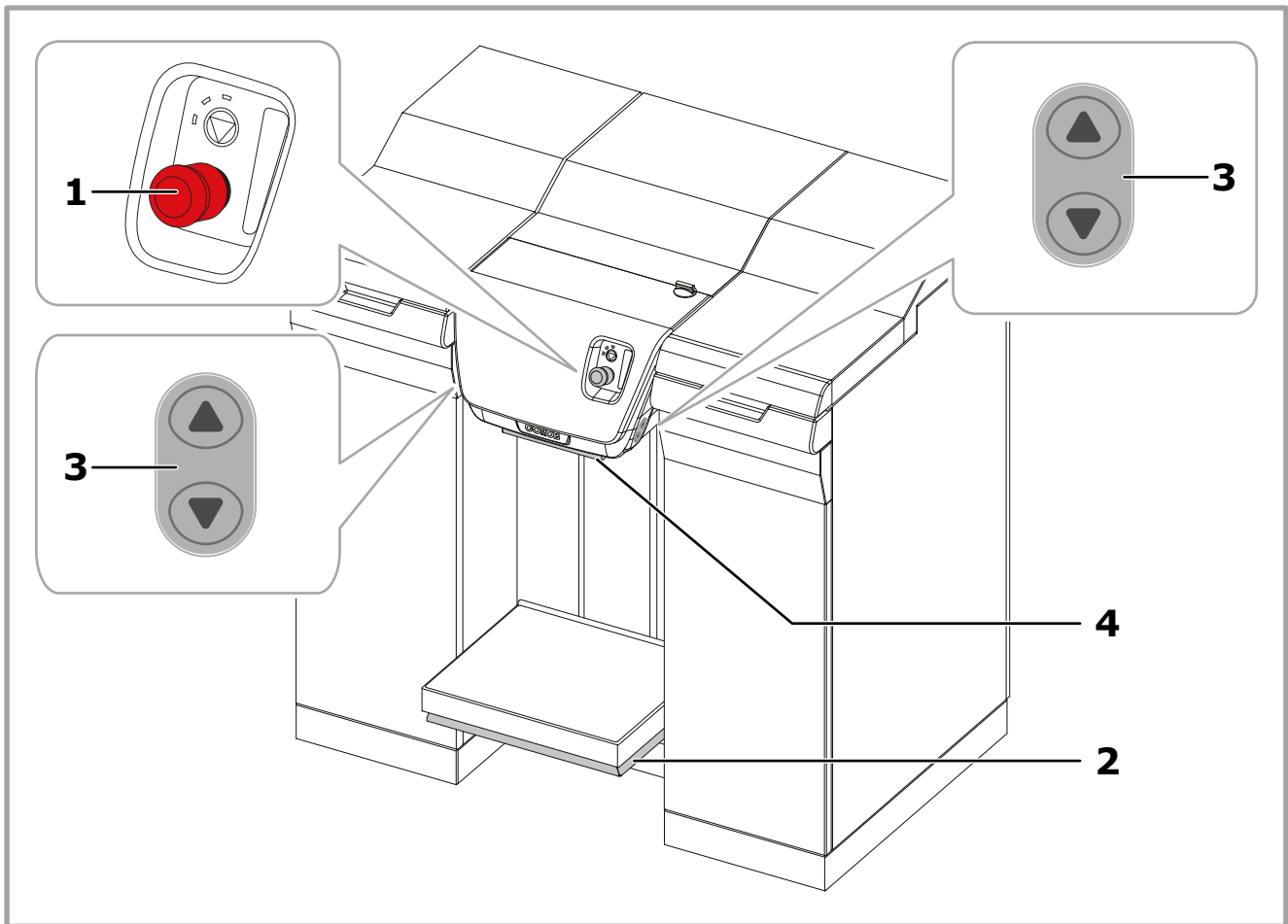

De machine is toegerust met de volgende veiligheidsvoorzieningen:

	met doseertafel:	
	semi-auto	auto
1. Noodknop	✓	✓
2. Veiligheidsplaat onder doseertafel	✓	✓
3. Knoppen voor het vrijgeven en verplaatsen van de doseertafel	✓	--
4. Veiligheidsplaat boven doseertafel	--	✓



**GEVAAR**

Als de veiligheidsvoorzieningen defect zijn, is het verboden onderdelen te gebruiken die niet door de fabrikant zijn geleverd. Wendt u zich in noodgevallen uitsluitend tot de technische assistentiedienst van de fabrikant.

**3.6 Noodstop**

In het geval van een storing of gevaarlijke omstandigheden moet de noodknop worden ingedrukt (hoofdstuk 3.6). Als de knop wordt ingedrukt, komen alle gevaarlijke machinebewegingen tot stilstand doordat alle vermogenscircuits afgeschakeld worden van de voeding. Het rode controlelampje op het bedieningspaneel licht op (hoofdstuk 5.5).

La machine est équipée des dispositifs de sécurité suivants :

	avec plateau:	
	semi-auto	auto
1. Bouton d'arrêt d'urgence	✓	✓
2. Plateau de sécurité inférieur plateau	✓	✓
3. Boutons d'activation et de déplacement plateau mobile	✓	--
4. Plateau de sécurité supérieur plateau mobile	--	✓



**DANGER**

En cas de panne des dispositifs de sécurité, il est interdit d'utiliser des éléments non fournis par le fabricant. En cas de nécessité, s'adresser exclusivement à un service d'assistance agréé par le fabricant.

**3.6 Arrêt d'urgence**

En cas de panne ou en conditions de danger, appuyer sur le bouton d'arrêt d'urgence (chapitre 3.6). La pression de ce bouton provoque l'arrêt de tous les mouvements dangereux de la machine en coupant l'alimentation à tous les circuits de puissance. Le témoin rouge sur le panneau de commandes s'allume (chapitre 5.5).



## GEVAAR

De noodknop schakelt niet de gehele machine af van de voeding. De voedingsbox in de machine blijft voeding ontvangen.

Om de machine volledig te isoleren, moet u hem uitzetten en de voedingskabel uit het stopcontact nemen.



*Met de noodknop wordt de computer niet uitgeschakeld aangezien daarvoor speciale afsluitprocedures nodig zijn (de voeding van de hulpcontacten wordt niet onderbroken).*

Nadat de oorzaak van de storing of de gevaarlijke omstandigheid is weggenomen, reactiveert u de knop door hem weer uit te trekken.



## WAARSCHUWING

De noodstopknop mag alleen in noodsituaties worden gebruikt en is niet bedoeld om de machine in normale omstandigheden tot stilstand te brengen. Dit om te voorkomen dat de machine te veel zou slijten.

### 3.7 Eisen aan de installatieruimte

Eisen aan de omgeving waar de machine gebruikt wordt:

- Schoon en stofvrij.
- Vlakke, stabiele vloer.
- Geaard stopcontact.
- Verlichting die ervoor zorgt dat alle onderdelen van de machine goed zichtbaar zijn (minimale verlichtingswaarde 500 Lux).
- Dankzij een adequate beluchting worden schadelijke dampconcentraties vermeden: voor een ruimte van 4x4 m met een hoogte van 3 m (totaal volume 48 m<sup>3</sup>) is een luchtverversingssnelheid [ac/h] nodig van 3.
- Temperatuur tussen 10 °C (50 °F) en 40 °C (104 °F) en relatieve luchtvochtigheid zonder condensatie tussen 5% en 85%.



## WAARSCHUWING

De omgevingsomstandigheden voor de werking hangen nauw samen met de soort kleurstoffen die gebruikt worden (vraag de fabrikant van de producten om een indicatie). De genoemde eisen zijn uitsluitend van toepassing op de machine.

Plaats de machine niet in de buurt van een warmtebron en stel haar niet bloot aan rechtstreeks zonlicht. Voorkom vochtigheid. Gebruik de machine uitsluitend in binnenruimtes.

Plaatsing in een werkomgeving die niet aan deze vereisten voldoet (hoofdstuk 8.1) kan ernstige schade aan de machine tot gevolg hebben, in het bijzonder aan de elektronische delen.



## GEVAAR

Wanneer er **kleurmiddelen met vluchtige oplosmiddelen** worden gebruikt, moet de machine in een ruime kamer met een goede ventilatie worden opgesteld: bijvoorbeeld, voor een ruimte van 4x4 m met een hoogte van 3 m (totaal volume 48 m<sup>3</sup>) is een luchtverversingssnelheid [ac/h] nodig van 3. Hoop of sla geen materiaal op in de buurt van de machine.

Gebruik geen open vuur en gebruik geen materiaal dat vonken kan afgeven en brand kan veroorzaken.

Roken in de buurt van de machine is verboden.



## DANGER

Le bouton-poussoir d'urgence ne coupe pas l'alimentation en énergie électrique à toute la machine. L'unité d'alimentation à l'intérieur de la machine reste sous tension.

Pour couper complètement la machine de l'alimentation en énergie électrique, l'éteindre puis débrancher le câble de l'alimentation de la prise de courant.



*Le bouton-poussoir d'urgence n'éteint pas l'ordinateur: celui-ci requiert des procédures propres d'arrêt (les prises auxiliaires restent sous tension).*

Après avoir éliminé la cause du dysfonctionnement ou résolu la situation à l'origine du danger, réarmer le bouton en le tirant vers l'extérieur.



## MISE EN GARDE

L'utilisation du bouton d'arrêt d'urgence est à considérer exclusivement comme une manœuvre d'urgence et non comme un système d'arrêt normal, afin d'éviter une dégradation excessive de la machine.

### 3.7 Conditions exigées pour l'emplacement

Réquisits de l'environnement d'utilisation de la machine :

- Propre et sans poussières.
- Sol plat et stable.
- Équipé de prise d'alimentation avec mise à la terre.
- Équipé d'un éclairage garantissant une bonne visibilité en tout point de la machine (valeur d'éclairage d'au moins 500 Lux).
- Doté d'une aération adéquate qui empêche la concentration de vapeurs nuisibles : par exemple, pour un environnement de 4x4 m et d'une hauteur de 3 m (volume total 48 m<sup>3</sup>), un taux de renouvellement de l'air [ac/h] égal à 3 est requis.
- Température de 10 °C (50 °F) à 40 °C (104 °F) et humidité relative de 5 % à 85 % sans condensation.



## MISE EN GARDE

Les conditions d'environnement pour le fonctionnement sont étroitement liées au type de colorants utilisés (informations à demander au fabricant des produits). Ces réquisits s'appliquent exclusivement à la machine.

Ne pas positionner la machine à proximité d'une source de chaleur. Ne pas l'exposer à la lumière directe du soleil. Éviter toute source d'humidité possible. Utiliser la machine uniquement à l'intérieur.

Des conditions ambiantes en dehors des valeurs indiquées (chapitre 8.1) peuvent provoquer de graves dommages à la machine et notamment aux appareillages électroniques.



## DANGER

Quand on utilise des **colorants contenant des solvants volatiles**, installer la machine dans un grand spacieux, avec une bonne ventilation : par exemple, pour un environnement de 4x4 m et d'une hauteur de 3 m (volume total 48 m<sup>3</sup>), un taux de renouvellement de l'air [ac/h] égal à 3 est requis. Ne pas placer ni ne stocker de pièces de types divers à proximité de la machine.

Ne pas utiliser de flammes nues ni de matériau pouvant générer des étincelles et déclencher un incendie.

Il est interdit de fumer à proximité de la machine.



## 4 TRANSPORT EN VERPLAATSING

### 4.1 Algemene waarschuwingen

De medewerkers die deze werkzaamheden uitvoeren, zijn verplicht de onderstaande persoonlijke beschermingsmiddelen te gebruiken.



#### GEVAAR

Om persoonlijk letsel en materiële schade te voorkomen, moet de machine met de grootst mogelijke aandacht en zorg worden verplaatst en moeten de instructies in dit hoofdstuk zorgvuldig worden opgevolgd.

#### WAARSCHUWING

De ingepakte machine dient door deskundig personeel verplaatst te worden met behulp van geschikte laad- en losmiddelen. Verboden andere pakjes op de verpakking te plaatsen.

 *Indien de machine bij een muur wordt geplaatst, dient een afstand van minstens 10 cm (4") te worden bewaard, zodat de afschermingen aan de bovenkant kunnen worden geopend en de kabels niet klem raken.*

### 4.2 Uitpakken en opstellen

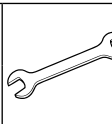
		2 x 10 mm 1 x 13 mm	Verwijdering profielen
		1 x 18 mm 1 x 19 mm	Afstelling voetjes

#### GEVAAR

Voor de uitvoering van de volgende procedure zijn minstens 2 personen nodig.

Bewaar het pakmateriaal voor toekomstig gebruik of verwijder het volgens de geldende normen voor afvalverwerking. Bewaar in elk geval het verpakkingsmateriaal gedurende de garantieperiode.

**Vergewis u ervan, dat de verpakking tijdens het transport geen schade heeft opgelopen en dat hiermee niet is geknoeid – neem anders contact op met het bevoegde servicedienst of met uw dealer.**

1. Snijd de banden door.
2. Verwijder het karton.
3. Verwijder de verpakking van de machine. Neem eventuele accessoires en/of bijgeleverd materiaal weg.

#### GEVAAR

Stel de machine niet in bedrijf als zij door het transport beschadigd lijkt te zijn, maar neem dan contact op met de bevoegde assistentiedienst of de verkoper.

## 4 TRANSPORT ET MANUTENTION

### 4.1 Avertissements généraux

Le personnel chargé de ces opérations doit revêtir les protections individuelles suivantes.



#### DANGER

Afin de prévenir tout dommage aux personnes ou choses, prêter une attention maximum durant la manutention de la machine et suivre attentivement les instructions indiquées dans ce chapitre.

#### MISE EN GARDE

La manutention la machine emballée doit être effectuée par un personnel qualifié à l'aide d'équipements de manutention adéquats. Il est interdit de poser des paquets sur l'emballage.

 *Si la machine doit être installée à proximité d'un mur, conserver un espace d'au moins 10 cm (4") afin d'éviter que les câbles ne soient écrasés.*

### 4.2 Déballage et positionnement

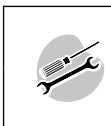
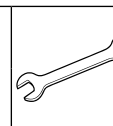
		2 x 10 mm 1 x 13 mm	Retrait des brides
		1 x 18 mm 1 x 19 mm	Réglage des pieds

#### DANGER

La procédure qui suit demande la collaboration d'au moins 2 personnes.

Ranger le matériel d'emballage en cas de besoin éventuel ultérieurement, ou l'éliminer selon les normes en vigueur. Dans tous les cas, il est conseillé de le conserver pendant toute la durée de la garantie de la machine.

**Vérifier que l'emballage n'a pas subi de dommage ou de violation durant le transport ; dans le cas contraire, contacter le Service Après-Vente autorisé ou le vendeur.**

1. Couper les bandes de cerclage.
2. Enlever le carton.
3. Enlever le revêtement qui protège la machine. Prélever les éventuels accessoires et/ou le matériel fournis.

#### DANGER

Vérifier que la machine n'ait pas été endommagée durant le transport ; dans le cas contraire, ne pas essayer de la mettre en service et contacter le service après-vente autorisé ou le vendeur.

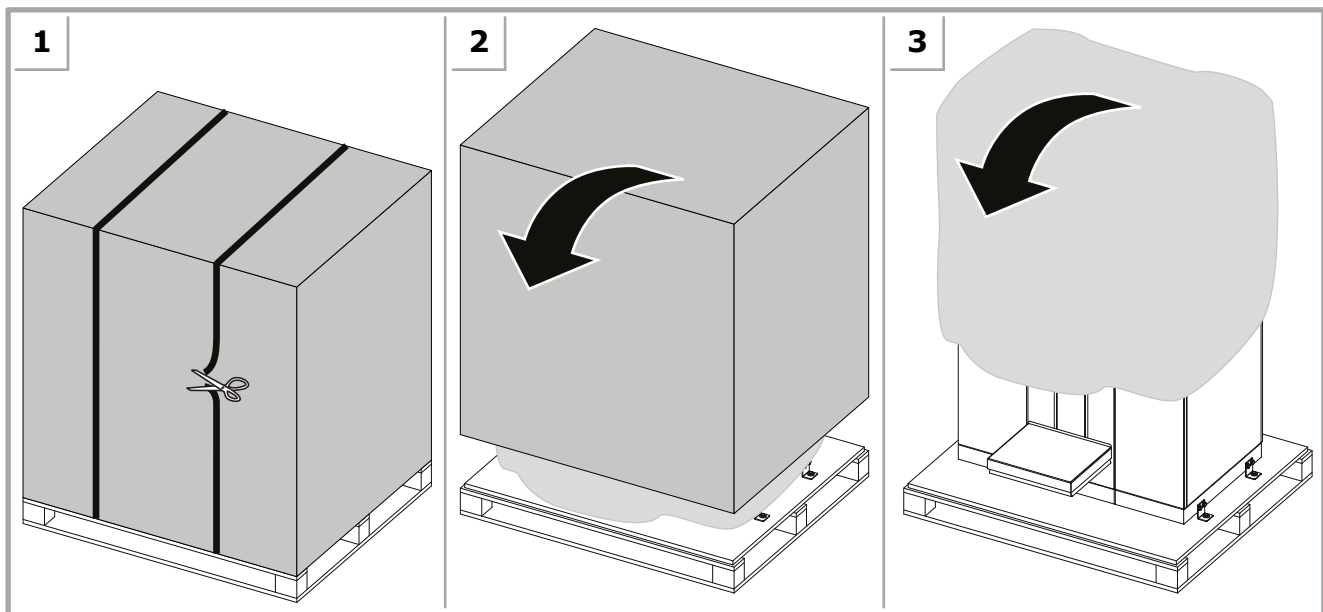

4. Draai de schroeven los waarmee de beugels **A** aan de machine zijn bevestigd.
5. Til de machine op zodat de leggers **B** door een tweede persoon kunnen worden verwijderd.
6. Draai alle schroeven en moeren waarmee iedere beugel aan de pallet is vastgemaakt los en verwijder ze.
7. Breng de voetplank omlaag.
8. Pak de machine aan de zijkanten vast (hiervoor zijn ten minste twee personen nodig) en zet hem op de grond door hem op de voetplanken te schuiven.
9. Breng de pootjes omlaag om de machine waterpas te zetten en controleer of de twee wielen aan de voorkant niet langer op de grond steunen.

Indien het nodig is de machine opnieuw in te pakken, herhaalt u in omgekeerde zin de procedure voor het uitpakken. Het is aan te raden het originele verpakkingsmateriaal te gebruiken wanneer de machine moet worden verplaatst of getransporteerd.

4. Desserrer les vis qui fixent les brides **A** à la machine.
5. Soulever la machine jusqu'à ce que les traverses **B** puissent être libérées par une seconde personne.
6. Dévisser complètement et retirer toutes les vis et les écrous qui fixent chaque bride à la palette.
7. Ouvrir les rampes de chargement.
8. Prendre la machine latéralement (pour cette opération, au moins deux personnes sont indispensables).
9. Abaisser les pieds pour obtenir une mise à niveau correcte de la machine : veiller à ce que les roues se soient pas en appui sur le sol.

Si la machine doit être emballée, répéter dans l'ordre inverse la procédure décrite pour le déballage. Chaque fois que la machine doit être transportée ou expédiée, il est conseillé d'utiliser les emballages d'origine.

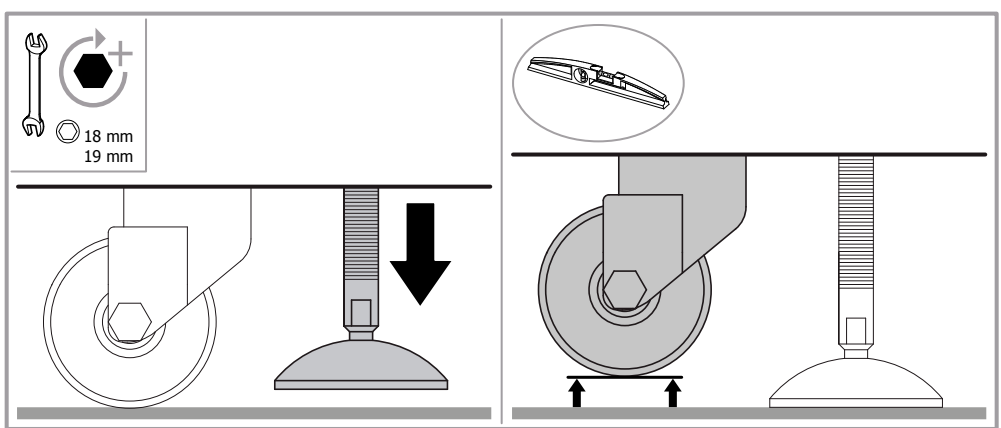
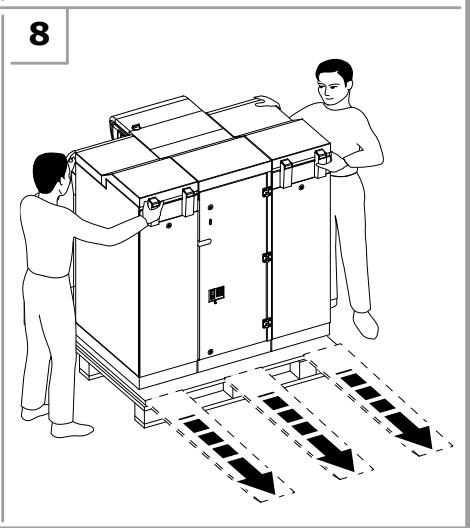
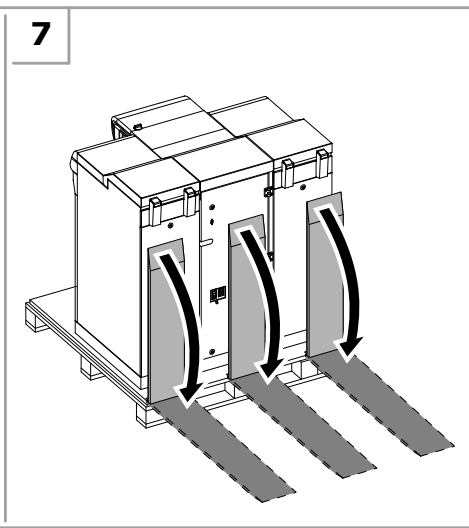
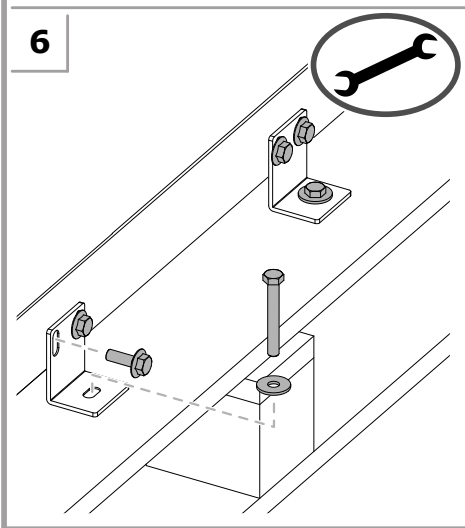
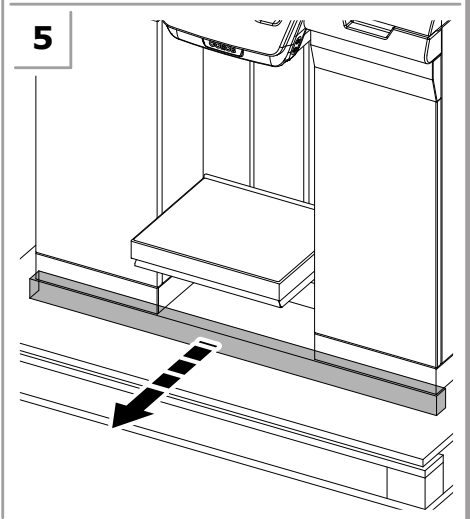
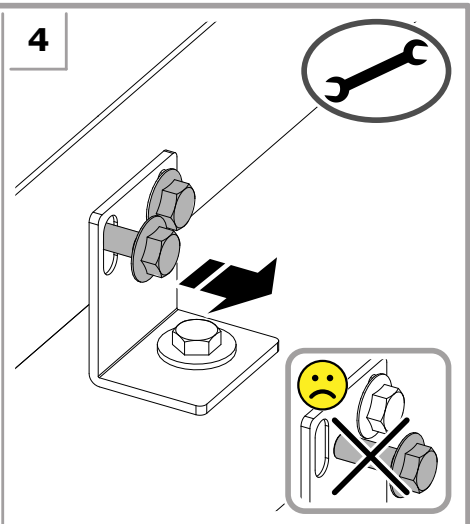
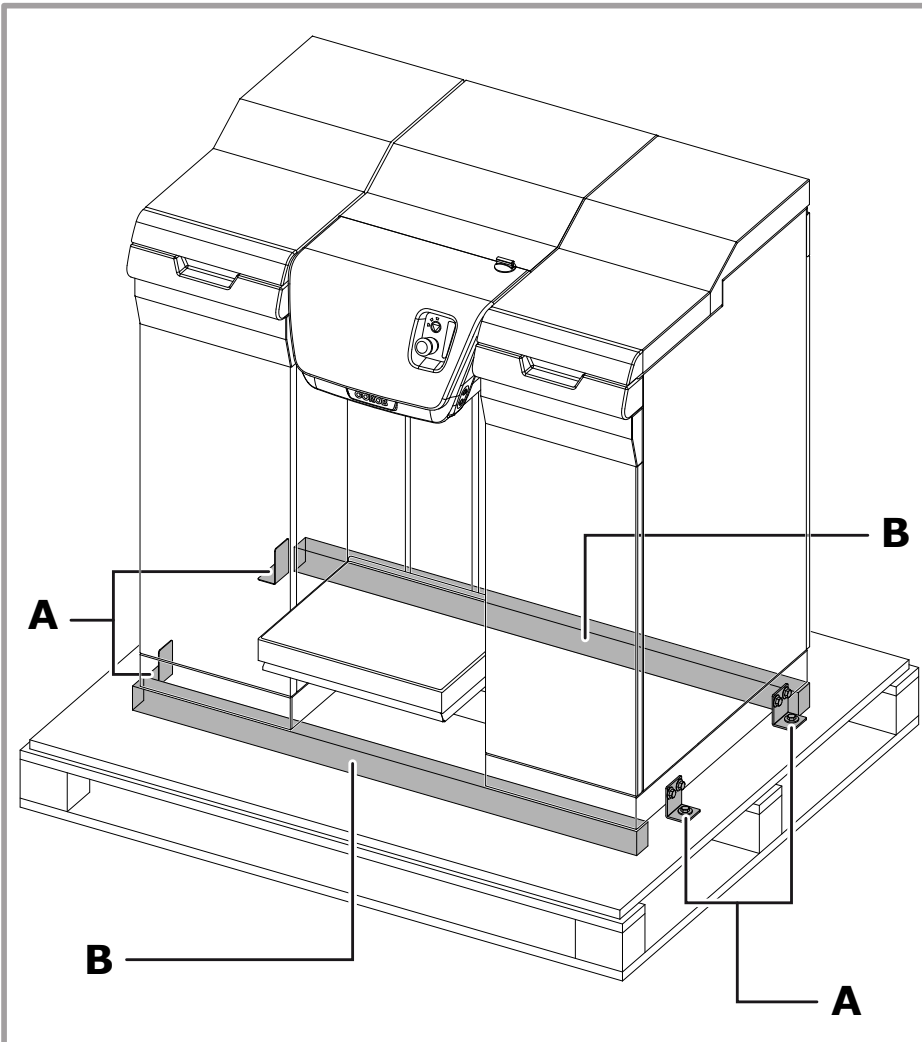

#### 4.2.1 Toebehoren bij levering

Na het uitpakken van de machine moet gecontroleerd worden of het volgende materiaal werd bijgeleverd:

1. Een voedingskabel.
2. Voedingskabels voor de computer.
3. USB-kabel.
4. Sleutel voor panelen.
5. Gebruikershandleiding en productdocumentatie.
6. Vervangingsonderdelen.

*Alleen met perforator:*

7. T-sleutel.
8. Werktuig voor ponsverwijdering.
9. Handmatig te bedienen afsluitapparaat.

Afhankelijk van de gespecificeerde opties op de inkooporder treft u eventueel aan:

- Besturingssoftware.
- Eventuele op de machine te installeren accessoires.

Vergewis u ervan dat alle bovenvermelde voorwerpen aanwezig zijn; neem anders contact op met de fabrikant.

#### 4.2.1 Matériel en dotation

Après avoir déballé la machine, vérifier la présence des équipements suivants :

1. Câble d'alimentation électrique.
2. Câbles d'alimentation de l'ordinateur.
3. Câble USB.
4. Clef pour panneaux.
5. Manuel d'utilisation et documentation de produit.
6. Pièces de rechange.

*Seulement avec perforateur :*

7. Clé à béquille.
8. Outil pour retirer le poinçon.
9. Place-bouchon manuel.

En fonction des indications contenues dans le bon de commande, vous pourriez aussi trouver :

- Logiciel de gestion.
- Éventuels accessoires à installer sur la machine.

Vérifier que les éléments susmentionnés soient présents dans l'emballage ; dans le cas contraire, contacter le fabricant.



### 4.3 Plaatsing van de doseertafel

### 4.3 Pr edisposition du plateau mobile

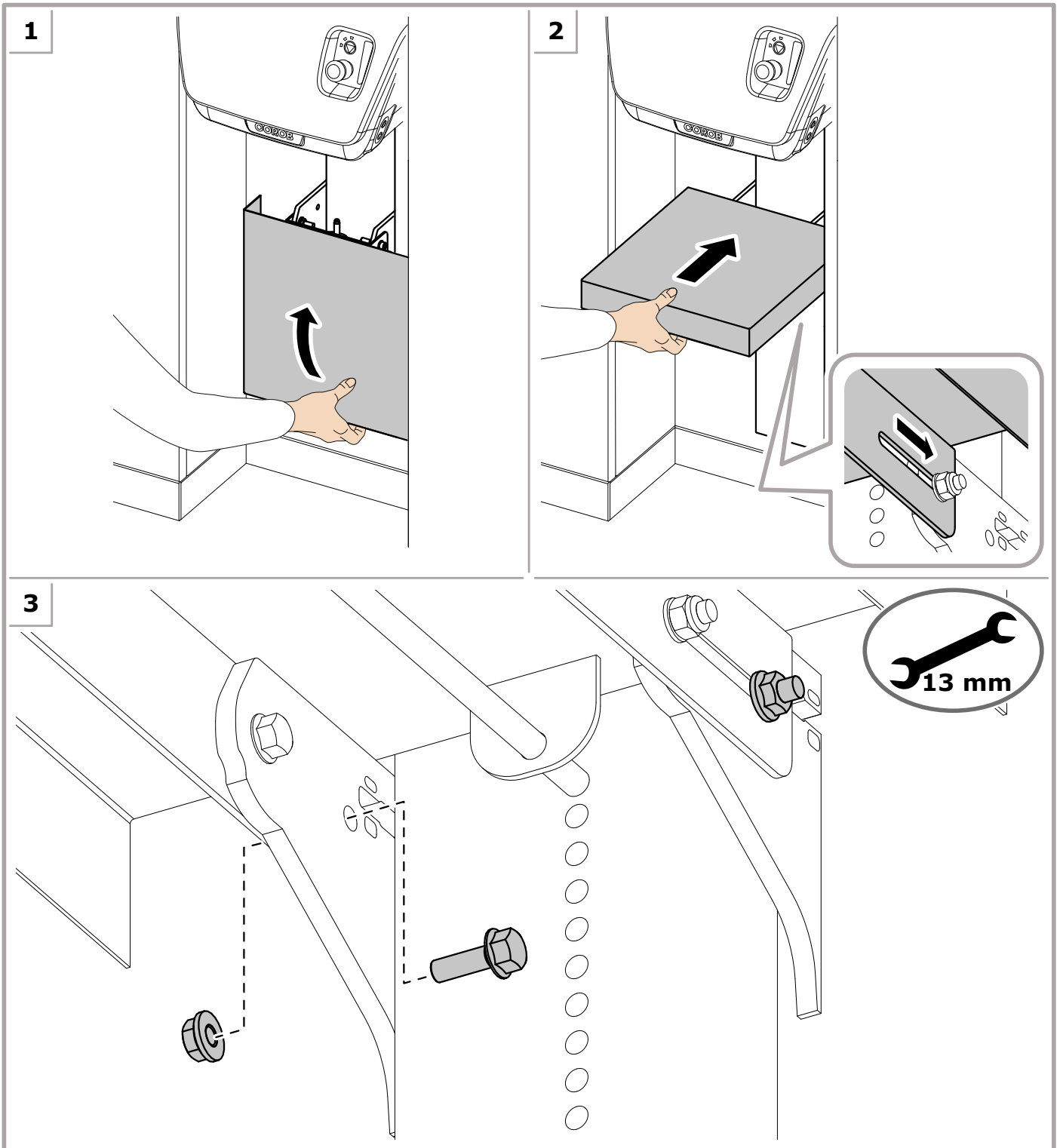

#### 4.4 Installatie van de rollenbaan (optie)



#### WAARSCHUWING

De installatie moet worden uitgevoerd door gekwalificeerd personeel.

		13 mm	Beugels
		15 -17 mm	Afstelling voetjes rollenbaan
			Snelbevestigingsclip
			Bevestigingsstrips

#### 4.4 Installation du convoyeur (option)



#### MISE EN GARDE

L'installation doit être effectuée par du personnel qualifié.

		13 mm	Brides
		15-17 mm	Réglage pieds rouleaux
			Clip fixation rapide
			Colliers de fixation

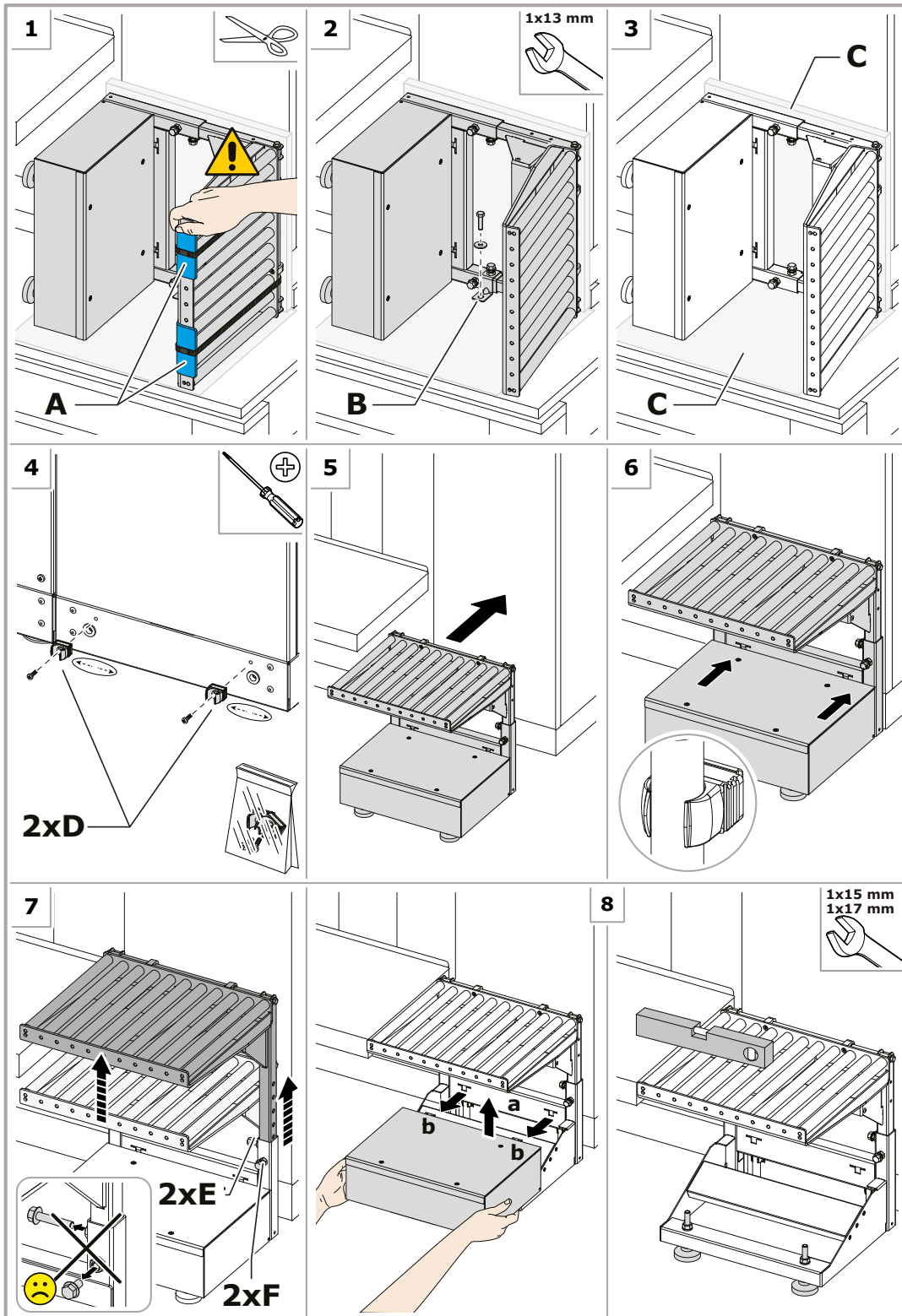

#### 4.4.1 Uitpakken

1. Snijd de strips **A** door en verwijder het verpakkingsmateriaal.



#### GEVAAR

Houd de rollentafel/plaat tijdens de handeling met één hand vast en vergemakkelijk het openen.

2. Verwijder de beugel **B** waarmee de rollenbaan aan de pallet is bevestigd.
3. Verwijder de schuimvellen **C**.

Herhaal de bovengenoemde handelingen voor alle rollenbaanmodules.

#### 4.4.2 Montage

Nadat u de machine van het pallet heeft gehaald en op de grond waterpas heeft gezet, monteert u als volgt de rollenbaan aan de machine:

4. Schroef de bevestigingsclips **D** vast aan de machine. De clips zitten in het zakje met meegeleverd materiaal; er zijn er 2 voor elke rollenbaanmodule. **Zorg er bij het vastzetten van de schroeven voor dat de clips in het midden zitten ten opzichte van de bevestigingsstangen van de rollenbaan (de clip heeft een uitsparing voor de horizontale regeling, waarmee centrering mogelijk is).**
5. Plaats de rollenbaan op de grond, voor de bijbehorende canistermodule.
6. Duw de rollenbaan met kracht naar de machine om haar aan de bevestigingsclips te haken.

#### 4.4.3 Afstelling

De rollenbaan kent diverse hoogtestanden, naargelang de afmetingen van de te bewerken bussen.

7. Kies de gewenste hoogte. Indien nodig stelt u de onderste positie sensor van de doseertafel zo af dat de doseertafel bij zijn neergaande beweging ter hoogte van de rollenbaan tot stilstand komt.
8. Stel de voetjes van de rollenbaan zo af dat het oppervlak van de rollenbaan exact in lijn is met de doseertafel. Hiervoor moet eerst het opstapje van de rollenbaan naar buiten worden getrokken: er zijn geen schroeven, alleen een snelkoppeling in de betreffende uitsparingen.

#### 4.5 Opslag

Als de machine wordt opgeslagen, moet zij op een veilige, beschermde plaats worden gehouden met een geschikte temperatuur en vochtigheid, en beschermd tegen stof.

#### 4.6 Verwerking als afval en recycling

Deze apparatuur mag niet worden meegegeven met het huisvuil. Zij moet gescheiden worden ingezameld.

In overeenstemming met de WEEE-Richtlijn moet de inzameling, verwerking, het hergebruik en de milieuhygiënisch verantwoorde verwijdering van afgedankte elektrische en elektronische apparatuur (AEEA of WEEE = Waste Electrical and Electronic Equipment) plaatsvinden op basis van de nationale bepalingen van elke lidstaat van de Europese Gemeenschap die de Richtlijn kracht van wet geeft.

Sorteer de onderdelen waaruit de machine bestaat naar de verschillende bouwmaterialen (kunststof, ijzer, enz.).

Voor resterende kleurstof in de canisters, voor de machineonderdelen die het meest vervuild zijn met kleurstof, en in het geval er producten gebruikt zijn die bijzondere verwerkingsprocedures behoeven, moeten de plaatselijke wetsvoorschriften op dit gebied in acht worden genomen.

#### 4.4.1 Déballage

1. Couper les colliers **A** et enlever le matériel d'emballage.



#### DANGER

Maintenir fermement d'une main le plan à rouleaux ou à lattes pendant l'opération et faciliter son mouvement d'ouverture.

2. Déposer la bride **B** qui fixe le convoyeur à la palette.
3. Enlever les feuilles d'emballage en mousse **C**.

Répéter les opérations pour tous les modules rouleaux.

#### 4.4.2 Montage

Après avoir déposé la machine de la palette et posée sur son emplacement, après avoir effectué sa mise à niveau, monter le convoyeur à rouleaux en procédant comme suit :

4. Visser les clips de fixation **D** à la machine. Les clips se trouvent dans le sachet du matériel fourni et sont au nombre de 2 pour chaque module du convoyeur. **En fixant les vis, s'assurer que les clips soient centrés par rapport aux ronds de fixation du convoyeur (pour le centrage, le clip a une fente pour le réglage horizontal).**
5. Poser le convoyeur sur le sol, face au module réservoirs.
6. Pousser avec force le convoyeur vers la machine pour l'accrocher aux clips de fixation.

#### 4.4.3 Réglage

Le convoyeur dispose de différentes hauteurs de réglage sur la base des formats de boîtes à traiter.

7. Choisir la hauteur souhaitée. Le cas échéant, régler le capteur de position inférieure plateau de façon à ce que celui-ci arrête sa course vers le bas parallèlement au convoyeur.
8. Régler les pieds du convoyeur pour aligner avec précision le plan des rouleaux sur le plateau. Pour faire cela, il est d'abord nécessaire d'extraire la marche du convoyeur : il n'y a pas de vis, accrochage rapide dans les fentes spécifiques.

#### 4.5 Stockage

Si la machine doit être entreposée, elle doit être conservée dans un lieu sûr et protégé, à une température et une humidité adéquates, et protégée de la poussière.

#### 4.6 Élimination et recyclage

Cet appareil ne peut pas être mis au rebut avec les ordures ménagères. Effectuer une collecte séparée.

Conformément à la Directive WEEE, la collecte, le traitement, la récupération et l'élimination écologiquement correcte des Déchets des Équipements Électriques et Électroniques (DEEE, ou WEEE = Waste Electrical and Electronic Equipment) doivent être conformes aux dispositions nationales de chaque pays membre de l'Union européenne souscrivant à la Directive.

Procéder au tri des pièces qui composent la machine en fonction des types de matériaux de fabrication (plastique, métal, etc.).

Pour les colorant resté dans les réservoirs, les composants de la machine les plus souillés de colorant et si des produits nécessitant des procédures particulières d'élimination ont été utilisés, respecter les dispositions légales locales en la matière.





## 5 IN GEBRUIK NEMEN

### 5.1 Algemene waarschuwingen

De medewerkers die deze werkzaamheden uitvoeren, zijn verplicht de onderstaande persoonlijke beschermingsmiddelen te gebruiken.



#### GEVAAR

De gebruiker moet de machine verbinden met een TN- of TT-voedingsinstallatie, voorzien van een aardlekschakelaar (RCD - Residual Current Device) die automatisch ingrijpt in het geval van een defect.

**DEZE APPARATUUR MOET WORDEN GEAARD.** Controleer of de elektrische voedingsinstallatie correct geaard is voordat u de machine aansluit.

Gebruik geen verlengkabels om de machine van stroom te voorzien.

De computer en eventuele andere apparaten die via een seriële verbinding op de machine worden aangesloten, of die zijn aangesloten op de computer zelf, moeten van stroom worden voorzien door een equipotentiaal elektriciteitsnet of, indien aanwezig, via hulpcontactdozen (opties).

**Op de hulpcontactdozen mogen verder geen andere apparaten dan de computer, de labelprinter of de weegschaal worden aangesloten.**

Maximumwaarde van het opgenomen vermogen op de hulpcontactdozen (opties):

- 3 A voor machines gevoed met 110V of een ETL-gecertificeerde machine gevoed met 230 V.
- 6 A voor machines gevoed met 230 V (uitgezonderd ETL-gecertificeerde machine, zie hierboven)

Gebruik geen verdeelcontactdozen om andere apparatuur aan te sluiten op hetzelfde wandcontact als de machine.



#### WAARSCHUWING

Probeer de machine niet van stroom te voorzien via een voedingsbron met andere eigenschappen dan aangegeven op het identificatieplaatje.

De machine wordt losgemaakt van het elektriciteitsnet door de voedingskabel uit het stopcontact te nemen en dient dus in de buurt van een gemakkelijk bereikbaar stopcontact te worden geïnstalleerd.

De elektrische voeding van apparatuur die via een seriële aansluiting verbonden is met de machine, zoals de computer, moet equipotentiaal zijn (één aardingspunt hebben), aangezien potentiaalverschillen storingen en/of schade aan seriële poorten veroorzaken.

### 5.2 Instructies voor aarding (uitsluitend ETL-uitvoering)

De aders van de meegeleverde voedingskabel hebben de volgende kleurcode:

- GROEN/GEEL = AARDE
- WIT = NEUTRAAL
- ZWART = FASE



#### GEVAAR

Dit product moet worden geaard. Mocht er kortsluiting optreden, dan beperkt de aarding het gevaar van elektrocutie doordat de elektrische stroom wordt afgeleid. In verband met de aarding is dit product toegerust met een kabel met aardleiding en een geschikte stekker. De stekker moet worden aangesloten op een correct, in overeenstemming met alle lokale wet- en regelgeving geïnstalleerde en geaarde contactdoos.

Oneigenlijk gebruik van de aardstekker kan leiden tot elektrocutiegevaar. Mocht het nodig zijn de kabel of stekker te repareren of te vervangen, verbind de aardgeleider dan niet met een van de platte schakelaars. De met groen isolatiemateriaal (met of zonder gele strepen) omwikkelde draad is de aardgeleider.

## 5 MISE EN SERVICE

### 5.1 Avertissements généraux

Le personnel chargé de ces opérations doit revêtir les protections individuelles suivantes.



#### DANGER

**L'utilisateur doit connecter la machine à un système d'alimentation TN ou TT, équipé d'un dispositif de protection RCD (Residual Current Devices) qui intervient automatiquement en cas de panne.**

**CET APPAREIL DOIT ÊTRE MIS À LA TERRE. Vérifier que l'installation électrique est bien mise à la terre avant de brancher la machine.**

Ne pas utiliser de câbles de rallonge pour alimenter la machine.

L'ordinateur et les éventuels dispositifs connectés à la machine par ligne série ou connectés à l'ordinateur même doivent être alimentés par un réseau d'alimentation électrique equipotentiel et, si présentes, par des prises auxiliaires (optionnelles).

**Ne pas brancher sur les prises auxiliaires, dispositifs autres que l'ordinateur, l'imprimante pour étiquettes ou la balance de calibration.**

Absorption maximale admissible sur les prises auxiliaires (optionnelles) :

- 3 A pour machine alimentée à 110V ou pour machine certifiée ETL alimentée à 230 V
- 6 A pour machine alimentée à 230 V (sauf machine certifiée ETL, voir supra)

Ne pas utiliser de prises multiples pour brancher d'autres appareils à la prise qui alimente la machine.



#### MISE EN GARDE

Ne pas essayer d'alimenter la machine depuis une source d'alimentation ayant des caractéristiques différentes de celles indiquées sur la plaquette d'identification.

Pour isoler la machine du réseau d'alimentation, débrancher la fiche d'alimentation : par conséquent, il faut installer la machine à proximité d'une prise de courant facilement accessible.

L'alimentation électrique des appareils connectés à la machine par port série comme l'ordinateur doit être equipotentielle (avec une seule référence de mise à la terre) puisque des différences de potentiel causent des perturbations et/ou des dommages aux ports série.

### 5.2 Instructions pour la mise à la terre (version ETL seulement)

Les conducteurs du câble d'alimentation ont une couleur conforme à la convention suivante :

- VERT/JAUNE = TERRE
- BLANC = NEUTRE
- NOIR = PHASE



#### DANGER

Ce produit doit être mis à la terre. Dans le cas d'un court-circuit électrique, la mise à la terre réduit le risque d'électrocution car elle offre un conducteur de fuite pour le courant électrique. Ce produit est équipé d'un câble de mise à la terre et d'une fiche conforme pour la mise à la terre. La fiche doit être branchée dans une prise d'alimentation en énergie électrique correctement installée et mise à la terre conformément à toutes les lois et règlements locaux.

Un usage impropre de la fiche de mise à la terre peut être à l'origine d'une électrocution. Le cas échéant, réparer ou remplacer le câble ou la fiche, ne pas raccorder le conducteur de terre à aucun des connecteurs plats. Le conducteur avec une gaine de couleur verte (avec ou sans lignes jaunes) est le conducteur de terre.

Als u de instructies voor de aarding niet volledig begrijpt of als u niet precies weet hoe het product geaard moet worden, wendt u dan tot een elektricien of gekwalificeerd technicus. De geleverde stekker mag NIET gewijzigd worden; als deze niet in de contactdoos past, laat dan een gekwalificeerde elektricien een geschikte contactdoos installeren.

### Voedingsspanning tot 120 V

Voor de werking moet dit apparaat worden aangesloten op een nominaal circuit 120-V. Het is uitgerust met een stekker voor de aarding die identiek is aan die afbeelding.

Wanneer er geen geaarde contactdoos beschikbaar is, kan deze stekker door middel van een tijdelijke adapter zoals te zien is op afbeelding (B) worden aangesloten op een 2-polige contactdoos. De tijdelijke adapter moet worden gebruikt tot een gekwalificeerde elektricien een geschikte geaarde contactdoos heeft geïnstalleerd.

Het groene lipje of soortgelijke vorm dat uit de adapter steekt, moet in aanraking zijn met een vaste massa, zoals het klepje van de geaarde contactdoos. Als u gebruik maakt van de adapter, moet dit onderdeel worden vastgezet met een metalen schroef.

Si les instructions pour la mise à la terre ne sont pas tout à fait claires ou en cas de doutes sur l'exécution de la mise à la terre, prière de s'adresser à un électricien ou à un technicien qualifié. NE PAS MODIFIER la fiche de la machine ; s'il est impossible de l'enficher dans la prise d'alimentation en énergie électrique, faire appel à un électricien qualifié pour installer une prise adaptée.

### Tension d'alimentation jusqu'à 120 V

Ce produit doit fonctionner sur un circuit nominal 120-V et est équipé d'une fiche de mise à la terre semblable à celle illustrée.

Un adaptateur temporaire semblable à l'adaptateur illustré (B) peut être utilisé pour brancher cette fiche à une prise murale 2-pôles en l'absence d'une prise d'alimentation avec mise à la terre. L'adaptateur temporaire devra être utilisé uniquement le temps qu'un électricien qualifié ne se charge de l'installation d'une prise d'alimentation appropriée et munie d'une mise à la terre.

L'ailette rigide de couleur verte ou un composant assimilé qui dépasse de l'adaptateur doit être relié à une masse permanente comme le cache de la prise électrique avec mise à la terre. Dans le cas où vous utiliseriez un adaptateur, celui-ci doit être fixé au moyen d'une vis métallique.

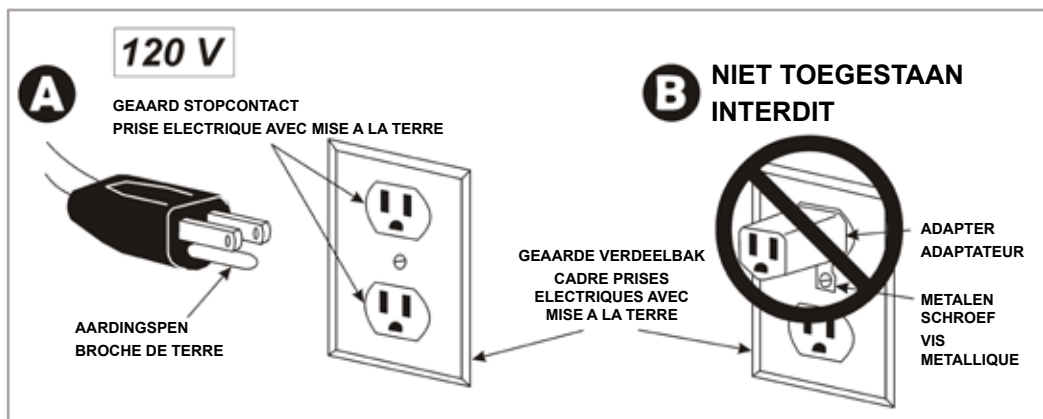

### Voedingsspanning boven 120 V

Voor de werking moet dit product worden aangesloten op een nominaal circuit hoger dan 120-V. Het wordt standaard geleverd met een elektrische kabel en een stekker voor de verbinding met een geschikt elektrisch circuit.

Sluit het product uitsluitend aan op een contactdoos met dezelfde configuratie als de stekker. Gebruik geen adapter voor dit product.

Als het product opnieuw moet worden aangesloten op een andere type elektriciteitsnet, moet dat gedaan worden door een gekwalificeerde technisch medewerker.

### Verlengkabel



#### WAARSCHUWING

De fabrikant raadt het gebruik van een verlengkabel voor deze apparatuur ten zeerste af.

Gebruik uitsluitend een 3-aderige verlengkabel met een geaarde stekker en een contactdoos met 3 aansluitingen waarin de stekker van het product past. Vergewis u ervan dat de verlengkabel niet beschadigd is.

Als u een verlengkabel moet gebruiken, vergewis u er dan van dat u een kabel kiest met een maat die geschikt is voor de stroom die het product opneemt. Gebruik verlengkabels AWG 18 voor een lengte tot 25 feet.

Een te korte kabel zorgt uitval van de lijnspanning, waardoor er vermogen verloren gaat en oververhitting optreedt.

NB: In de onderstaande tabel is te zien wat de juiste maat is naargelang de kabellengte en de nominale stroom uitgedrukt in ampères. Gebruik bij twijfel het volgende diameternummer. Hoe kleiner het diameternummer, hoe groter de kabel.

### Tension d'alimentation supérieure à 120 V

Ce produit doit fonctionner sur un circuit nominal supérieur à 120-V et sort d'usine avec un câble électrique et une fiche pour être raccordé à un circuit électrique conforme.

Raccorder le produit seulement si la prise d'alimentation en énergie électrique a la même configuration que la fiche. N'utiliser aucun adaptateur avec ce produit.

Quand le produit doit être rebranché pour une utilisation sur un autre type de circuit électrique, le raccordement devra être effectué par du personnel d'assistance qualifié.

### Câbles de rallonge



#### MISE EN GARDE

Le fabricant recommande fortement de NE PAS UTILISER un câble de rallonge sur cet appareil.

Utiliser uniquement un câble de rallonge à 3 conducteurs, avec une prise munie d'une mise à la terre et une prise secteur à 3 orifices dans laquelle il est possible enfoncer la fiche du produit. Vérifier si le câble de rallonge est en bon état.

Dans le cas où le câble de rallonge ne peut être évité, s'assurer que le câble choisi ait les dimensions suffisantes pour pouvoir absorber le courant absorbé par le produit. Pour des longueurs inférieures à 7,62 m (25 pieds), l'usage de câbles de rallonge AWG 18 est obligatoire.

Un câble sous-dimensionné provoque une chute de tension de ligne, ce qui provoquerait une perte de puissance et un échauffement.

Remarque : La table suivante montre la dimension à utiliser sur la base de la longueur du câble et de l'intensité nominale (A) indiquée sur la plaquette. Dans le doute, opter pour un diamètre supérieur. Plus le diamètre est grand, plus la dimension du câble est grande.

Stroomsterkte Ampérage	Volt	Kabellengte (ft.) / Longueur câble en pieds (pieds)								
	120 V	25 ft.	50	100	150	200	250	300	400	500
	240 V	50 ft.	100	200	300	400	500	600	800	1000
0 - 2		18	18	18	16	16	14	14	12	12
2 - 3		18	18	16	14	14	12	12	10	10
3 - 4		18	18	16	14	12	12	10	10	8
4 - 5		18	18	14	12	12	10	10	8	8
5 - 6		18	16	14	12	10	10	8	8	6
6 - 8		18	16	12	10	10	8	6	6	6
8 - 10		18	14	12	10	8	8	6	6	4
10 - 12		16	14	10	8	8	6	6	4	4
12 - 14		16	12	10	8	6	6	6	4	2
14 - 16		16	12	10	8	6	6	4	4	2
16 - 18		14	12	8	8	6	4	4	2	2
18 - 20		14	12	8	6	6	4	4	2	2

### 5.3 Besturingscomputer

De besturingscomputer zorgt voor de besturing van de dispenser. De fabrikant levert een ruime keuze aan softwaretoepassingen voor het beheren van alle functies van de machine.

Als de machine geleverd wordt met de optie COROB Connect, kan zij worden bestuurd door middel van een apparaat met Android of Windows en de speciale bijbehorende doseersoftware.

De hele installatie van de machine, met inbegrip van de aansluiting van de computer, de installatie van de besturingssoftware en de configuratie van het systeem, moet worden uitgevoerd door een gespecialiseerd onderhoudsmonteur.

### 5.3 Ordinateur de gestion

La gestion de la machine à teinter est confiée à l'ordinateur de gestion. Le fabricant met à disposition une vaste gamme de logiciels d'application pour la gestion de toutes les fonctions de la machine.

Si la machine est fournie avec l'option COROB Connect, il sera possible de la piloter à l'aide d'un dispositif Android ou Windows et du logiciel de distribution dédié.

La complète installation de la machine, qui comprend également le raccordement à l'ordinateur, l'installation du logiciel de gestion et la configuration du système, doit être effectuée par un chargé d'entretien spécialisé.

## 5.4 Bediening en aansluiting

1. **Hoofdschakelaar van de machine**
2. **Zekeringkastje** - De sterkte van de zekeringen wordt opgegeven in de tabel met technische gegevens (hoofdstuk 8.1).
3. **Stekker voor algemene voeding**
4. **Hulpcontactdozen (opties)** - Voor de voeding van de computer en andere apparatuur (weegschaal of labelprinter)
5. **Seriële USB-poort** - Voor aansluiting van de besturingscomputer.
6. **Bedieningspaneel** - Met offlineknop en controlelampjes.
7. **Verplaatsingsknoppen doseertafel** (bediening met twee handen).
8. **Inschakelknop laser B.H.L** (alleen met BHL + automatische doseertafel) - Om de laserstralen in te schakelen.





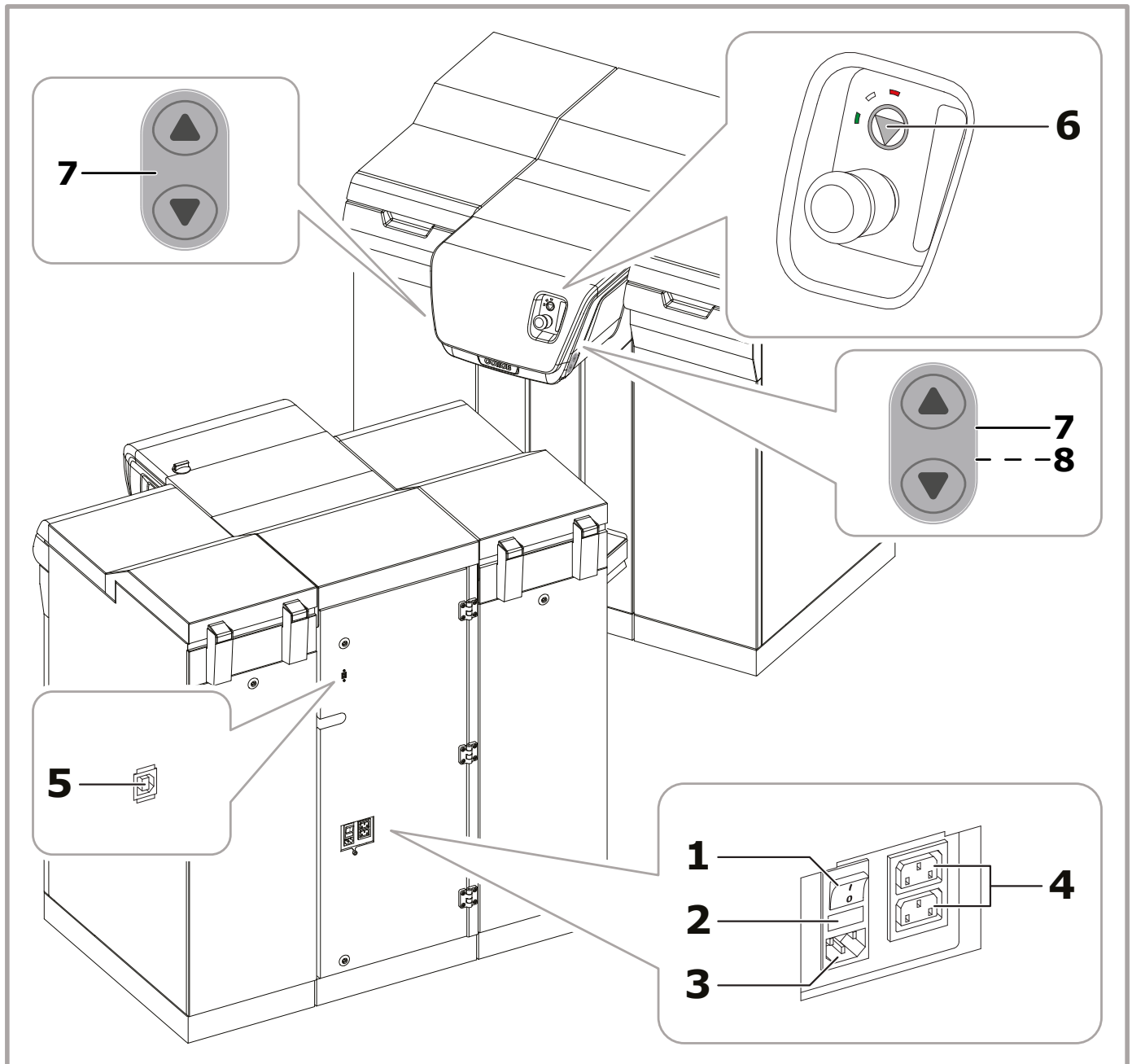

## 5.4 Commandes et connexions

1. **Interrupteur principal de la machine**
2. **Boîte à fusibles** - La valeur des fusibles est indiquée dans le tableau des caractéristiques (chapitre 8.1).
3. **Prise d'alimentation générale**
4. **Prises auxiliaires (optionnelles)** - Pour l'alimentation de l'ordinateur et des autres appareils (balance de calibration ou imprimante d'étiquettes).
5. **Port série USB** - Pour le raccordement avec l'ordinateur de gestion.
6. **Panneau des commandes** - Avec bouton hors-ligne et voyants lumineux.
7. **Boutons d'actionnement plateau** (commande à deux mains).
8. **Bouton d'allumage laser B.H.L** (seulement avec BHL + plateau automatique) - Pour allumer les rayons laser.











## 5.5 Knoppen en controlelampjes

																
Knop/ controlelampje	Beschrijving															
 offlineknop	Om de machine buiten werking te stellen zonder deze uit te zetten. Bovendien kan hiermee de automatisch klep voor reiniging van de spuitmonden worden geopend en gesloten (hoofdstuk 7).															
 WIT controlelampje	<p>Geeft de bedrijfsstand van de machine aan:</p> <table border="1"> <thead> <tr> <th>AAN- controlelampje</th> <th>Toestand</th> <th>Betekenis</th> </tr> </thead> <tbody> <tr> <td>Uit</td> <td>Uit</td> <td>De machine is uitgeschakeld.</td> </tr> <tr> <td>Aan</td> <td>online</td> <td>De machine is ingeschakeld en gereed om opdrachten te ontvangen.</td> </tr> <tr> <td>Knippert traag</td> <td>offline 1</td> <td>De werking van de machine is onderbroken; opdrachten die worden gegeven, worden niet uitgevoerd.</td> </tr> <tr> <td>Knippert snel</td> <td>offline 2</td> <td>De dop is open, de werking van de machine is onderbroken; opdrachten die worden gegeven, worden niet uitgevoerd.</td> </tr> </tbody> </table>	AAN- controlelampje	Toestand	Betekenis	Uit	Uit	De machine is uitgeschakeld.	Aan	online	De machine is ingeschakeld en gereed om opdrachten te ontvangen.	Knippert traag	offline 1	De werking van de machine is onderbroken; opdrachten die worden gegeven, worden niet uitgevoerd.	Knippert snel	offline 2	De dop is open, de werking van de machine is onderbroken; opdrachten die worden gegeven, worden niet uitgevoerd.
AAN- controlelampje	Toestand	Betekenis														
Uit	Uit	De machine is uitgeschakeld.														
Aan	online	De machine is ingeschakeld en gereed om opdrachten te ontvangen.														
Knippert traag	offline 1	De werking van de machine is onderbroken; opdrachten die worden gegeven, worden niet uitgevoerd.														
Knippert snel	offline 2	De dop is open, de werking van de machine is onderbroken; opdrachten die worden gegeven, worden niet uitgevoerd.														
 GROEN controlelampje	<p>Wijst op een bedrijfsstand die om aandacht of ingrijpen van de operator vraagt.</p> <table border="1"> <thead> <tr> <th>AAN- controlelampje</th> <th>Betekenis</th> </tr> </thead> <tbody> <tr> <td>Uit</td> <td>De machine is gereed voor gebruik.</td> </tr> <tr> <td>Aan</td> <td>De bus is geplaatst en het doseren kan worden gestart.</td> </tr> <tr> <td>Knippert</td> <td>De bevochtigingsklep is open.</td> </tr> <tr> <td colspan="2" style="text-align: center;"><i>Met perforator</i></td> </tr> <tr> <td>Aan</td> <td>De machine is gereed om de perforatie uit te voeren.</td> </tr> </tbody> </table>	AAN- controlelampje	Betekenis	Uit	De machine is gereed voor gebruik.	Aan	De bus is geplaatst en het doseren kan worden gestart.	Knippert	De bevochtigingsklep is open.	<i>Met perforator</i>		Aan	De machine is gereed om de perforatie uit te voeren.			
AAN- controlelampje	Betekenis															
Uit	De machine is gereed voor gebruik.															
Aan	De bus is geplaatst en het doseren kan worden gestart.															
Knippert	De bevochtigingsklep is open.															
<i>Met perforator</i>																
Aan	De machine is gereed om de perforatie uit te voeren.															
 ROOD controlelampje	<p>Wijst op een storing of noodstop.</p> <table border="1"> <thead> <tr> <th>AAN- controlelampje</th> <th>Betekenis</th> </tr> </thead> <tbody> <tr> <td>Uit</td> <td>De machine is gereed voor gebruik.</td> </tr> <tr> <td>Aan</td> <td>De noodknop is ingedrukt.</td> </tr> <tr> <td>Knippert</td> <td>Er zijn fouten waargenomen.</td> </tr> </tbody> </table>	AAN- controlelampje	Betekenis	Uit	De machine is gereed voor gebruik.	Aan	De noodknop is ingedrukt.	Knippert	Er zijn fouten waargenomen.							
AAN- controlelampje	Betekenis															
Uit	De machine is gereed voor gebruik.															
Aan	De noodknop is ingedrukt.															
Knippert	Er zijn fouten waargenomen.															
 Knoppen voor het verplaatsen van de doseertafel	<p>Deze bevinden zich aan weerszijden van de doseerkop, als u gelijktijdig op de twee knoppen ▲ of ▼ drukt, beweegt de doseertafel omhoog of omlaag. Als een van de knoppen wordt losgelaten, komt de doseertafel onmiddellijk tot stilstand. Anders komt de doseertafel automatisch tot stilstand wanneer de verpakking die erop ligt, wordt waargenomen door de fotocel of wanneer de laagste stand wordt bereikt.</p> <p><i>Met perforator</i> - het GROENE controlelampje aan is en de vier knoppen gelijktijdig worden ingedrukt, wordt de tafel omhoog gebracht en wordt de bus geperforeerd.</p> <p><i>Met BHL en automatische doseertafel</i> - De knop wordt op de rechterkant van de kop gemonteerd en maakt het mogelijk de laserstralen in te schakelen (druk om het even op ▲ of ▼).</p>															

## 5.5 Boutons et voyants

																
Bouton/Voyant	Description															
 Bouton hors- ligne	Pour interrompre le fonctionnement de la machine sans l'éteindre. Permet également d'ouvrir et de fermer le bouchon automatique pour le nettoyage du centre buses (chapitre 7).															
 Voyant BLANC	<p>Indique la condition dans laquelle se trouve la machine :</p> <table border="1"> <thead> <tr> <th>Voyant</th> <th>Condition</th> <th>Signification</th> </tr> </thead> <tbody> <tr> <td>éteint</td> <td>éteint</td> <td>La machine est éteinte.</td> </tr> <tr> <td>allumé</td> <td>en ligne</td> <td>La machine est allumée et prête à recevoir les commandes.</td> </tr> <tr> <td>clignote</td> <td>hors-ligne 1</td> <td>Les fonctions de la machine sont interrompues et les commandes envoyées sont refusées.</td> </tr> <tr> <td>clignote rapidement</td> <td>hors-ligne 2</td> <td>Le bouchon est ouvert, les fonctions de la machine sont interrompues et les commandes envoyées sont refusées.</td> </tr> </tbody> </table>	Voyant	Condition	Signification	éteint	éteint	La machine est éteinte.	allumé	en ligne	La machine est allumée et prête à recevoir les commandes.	clignote	hors-ligne 1	Les fonctions de la machine sont interrompues et les commandes envoyées sont refusées.	clignote rapidement	hors-ligne 2	Le bouchon est ouvert, les fonctions de la machine sont interrompues et les commandes envoyées sont refusées.
Voyant	Condition	Signification														
éteint	éteint	La machine est éteinte.														
allumé	en ligne	La machine est allumée et prête à recevoir les commandes.														
clignote	hors-ligne 1	Les fonctions de la machine sont interrompues et les commandes envoyées sont refusées.														
clignote rapidement	hors-ligne 2	Le bouchon est ouvert, les fonctions de la machine sont interrompues et les commandes envoyées sont refusées.														
 Voyant VERT	<p>Indique une condition machine particulière à laquelle l'opérateur doit faire attention ou pour laquelle il est demandé son intervention.</p> <table border="1"> <thead> <tr> <th>Voyant</th> <th>Signification</th> </tr> </thead> <tbody> <tr> <td>éteint</td> <td>La machine est prête à être utilisée.</td> </tr> <tr> <td>allumé</td> <td>La boîte est en position et il est possible de commencer le dosage.</td> </tr> <tr> <td>clignote</td> <td>Le bouchon humidificateur est ouvert.</td> </tr> <tr> <td colspan="2" style="text-align: center;"><i>Avec perforateur</i></td> </tr> <tr> <td>allumé</td> <td>La machine est prête à effectuer la perforation.</td> </tr> </tbody> </table>	Voyant	Signification	éteint	La machine est prête à être utilisée.	allumé	La boîte est en position et il est possible de commencer le dosage.	clignote	Le bouchon humidificateur est ouvert.	<i>Avec perforateur</i>		allumé	La machine est prête à effectuer la perforation.			
Voyant	Signification															
éteint	La machine est prête à être utilisée.															
allumé	La boîte est en position et il est possible de commencer le dosage.															
clignote	Le bouchon humidificateur est ouvert.															
<i>Avec perforateur</i>																
allumé	La machine est prête à effectuer la perforation.															
 Voyant ROUGE	<p>Indique une condition d'erreur ou d'arrêt d'urgence.</p> <table border="1"> <thead> <tr> <th>Voyant</th> <th>Signification</th> </tr> </thead> <tbody> <tr> <td>éteint</td> <td>La machine est prête à être utilisée.</td> </tr> <tr> <td>allumé</td> <td>Le bouton d'arrêt d'urgence a été pressé.</td> </tr> <tr> <td>clignote</td> <td>Une erreur est survenue.</td> </tr> </tbody> </table>	Voyant	Signification	éteint	La machine est prête à être utilisée.	allumé	Le bouton d'arrêt d'urgence a été pressé.	clignote	Une erreur est survenue.							
Voyant	Signification															
éteint	La machine est prête à être utilisée.															
allumé	Le bouton d'arrêt d'urgence a été pressé.															
clignote	Une erreur est survenue.															
 Boutons d'activation plateau mobile	<p>Présents de chaque côté de la tête de distribution, en pressant simultanément les deux boutons ▲ ou ▼ on obtient la montée ou la descente du plateau mobile. L'arrêt du plateau est immédiat dès que l'on relâche une seule touche. Dans le cas contraire, le plateau s'arrête automatiquement quand la boîte qui est posée dessus est interceptée par la photocellule, ou, en descente, quand il arrive en fin de course.</p> <p><i>Avec perforateur</i> - Quand le voyant VERT s'allume, les quatre boutons pressés simultanément provoquent la montée du plateau pour effectuer la perforation de la boîte.</p> <p><i>Avec BHL et plateau automatique</i> - Le bouton est monté sur le côté droit de la tête et permet d'allumer les rayons laser (appuyer indifféremment ▲ ou ▼).</p>															

## 5.6 Offlineknop en WIT controlelampje

Door op de offlineknop te drukken, worden alle functies van de machine onderbroken en knippert het WITTE controlelampje om aan te geven dat de machine is ingeschakeld maar dat alle functies zijn geblokkeerd (bedrijfsstand offline 1 of offline 2). In deze toestand worden de verzonden opdrachten geweigerd.

De offlineknop wordt ingedrukt...	Aanvankelijke bedrijfsstand	Uiteindelijke bedrijfsstand	WIT controlelampje
...een ogenblik	online	offline 1 - machinefuncties geblokkeerd	Knippert traag
	offline 1	online - machinefuncties hervat	Aan
	offline 2	offline 2	Knippert snel
...enkele seconden	online	offline 2 - de automatisch klep gaat open, machinefuncties geblokkeerd	Knippert snel
	offline 1		
	offline 2	online - de automatisch klep gaat dicht, machinefuncties hervat	Aan

De machine moet in de bedrijfsstand offline 1 worden gebracht om de canisters te kunnen bijvullen (hoofdstuk 6.5) en in de bedrijfsstand offline 2 om onderhoud te kunnen verrichten waarbij de automatische klep geopend moet zijn (hoofdstuk 7).



### WAARSCHUWING

Als er tijdens het doseren van een formule op de offlineknop wordt gedrukt, wordt het doseren onderbroken.

De onderbroken formule kan alleen worden hersteld, oftewel de formule kan alleen worden aangevuld met de ontbrekende hoeveelheden, als de firmware en het doseerprogramma deze functie ondersteunen.

Nadat de werking van de machine onderbroken is, kunnen de canisters worden bijgevuld.

## 5.7 “Easy-On”-functie computer (optioneel)

Met de functie “Easy-On” kan een computer die zich niet op een gemakkelijk te bereiken plaats bevindt direct worden ingeschakeld vanaf het bedieningspaneel van de machine, met behulp van de offlineknop.

Om de computer in te schakelen moet de offlineknop minstens 10 seconden ingedrukt blijven. De signaleringslampjes gaan branden om het proces dat bezig is aan te geven:

<b>Lampjes van het bedieningspaneel</b>	de drie lampjes knipperen tegelijkertijd
---	--

Wacht tot het proces voltooid is en de computer ingeschakeld is. Aan het einde van het proces is de machine online en gereed voor gebruik.

Als de optie “Easy-On” aanwezig is, heeft de machine een extra USB-poort (aan de voorkant, dichtbij de fotocel die de bus waarneemt) om eventueel een apparaat als een kalibratieweegschaal of USB-stick te kunnen aansluiten.

## 5.6 Bouton hors-ligne et voyant BLANC

En appuyant sur le bouton hors-ligne, on obtient l'interruption de toutes les fonctions de la machine, le voyant BLANC clignote pour indiquer que la machine est allumée mais avec les fonctions bloquées (condition hors-ligne 1 ou hors-ligne 2) ; dans ces conditions, les commandes envoyées sont refusées.

Appuyer sur le bouton hors-ligne...	Condition initiale	Condition finale	Voyant BLANC
... un instant	en ligne	hors-ligne 1 – fonctions machine bloquées	Clignote lentement
	hors-ligne 1	en-ligne – fonctions machine rétablies	Allumé
	hors-ligne 2	hors-ligne 2	Clignote rapidement
...quelques secondes	en ligne	hors-ligne 2 - le bouchon automatique s'ouvre, les fonctions machines se bloquent	Clignote rapidement
	hors-ligne 1		
	hors-ligne 2	en ligne - le bouchon automatique se ferme, les fonctions machines sont rétablies	Allumé

La machine doit être mise dans la condition hors-ligne 1 pour effectuer l'appoint des réservoirs (chapitre 6.5) et dans la condition hors-ligne 2 pour effectuer les opérations d'entretien qui requièrent l'ouverture du bouchon automatique (chapitre 7).



### MISE EN GARDE

L'activation du bouton hors-ligne pendant la distribution d'une formule provoque l'interruption de la distribution.

La récupération de la formule interrompue, c'est-à-dire la possibilité de continuer la distribution des quantités qui manquent pour achever la formule n'est possible que si le firmware et le programme supportent cette fonctionnalité.

Après avoir interrompu le fonctionnement de la machine, il est possible d'effectuer l'appoint des réservoirs.

## 5.7 Fonction ordinateur « Easy-On » (en option)

La fonction « Easy-On » permet d'allumer l'ordinateur positionné dans une zone qui n'est pas facilement accessible par l'opérateur directement à partir du panneau de commande de la machine, à l'aide du bouton hors-ligne.

Pour allumer l'ordinateur, maintenir enfoncé pendant au moins 10 secondes le bouton hors-ligne. Les lumières de signalisation s'allument pour indiquer le processus en cours :

<b>Voyants du tableau de commande</b>	les trois voyants clignotent simultanément
---------------------------------------	--

Attendre que le processus se termine jusqu'à l'allumage de l'ordinateur. À la fin du processus, la machine est en conditions hors-ligne et prête à l'usage.

Si présente, l'option « Easy-On », une porte USB supplémentaire est montée sur la machine (positionnée frontalement, près de la cellule de détection boîte) pour connecter un éventuel dispositif tel qu'une balance de calibrage ou clé usb.

## 5.8 Elektrische aansluiting en ingebruikname

Als het WITTE-lampje niet gaat branden, controleer dan of de noodknop niet is ingedrukt (hoofdstuk 3.6). Als de computer en de monitor niet worden ingeschakeld, controleer dan of de voedingskabels op de juiste wijze met de voedingscontactdozen zijn verbonden en de schakelaars aan staan.



Als het witte lampje op het paneel knippert nadat de machine ingeschakeld is, is de machine in offline-conditie: herstel de normale online-conditie door de offlineknop in te drukken.



Bij het opstarten van de software wordt de operator gevraagd de machine in te stellen op het type besturingssoftware dat wordt gebruikt.

## 5.8 Raccordement électrique et mise sous tension

Si le voyant BLANC ne s'allume pas, contrôler que le bouton-poussoir d'urgence n'est pas enfoncé (chapitre 3.6). Si l'ordinateur et l'écran ne s'allument pas, vérifier que les câbles d'alimentation sont correctement raccordés aux prises électriques et que les interrupteurs sont allumés.



Si, après avoir allumé la machine, le voyant blanc sur le panneau clignote, signifie que la machine est en condition hors-ligne : rétablir la condition normale en-ligne en appuyant sur le bouton hors-ligne.



Au démarrage du logiciel, il est demandé à l'opérateur l'exécution de procédures de prédisposition de la machine étroitement liées au type de logiciel de gestion utilisé.

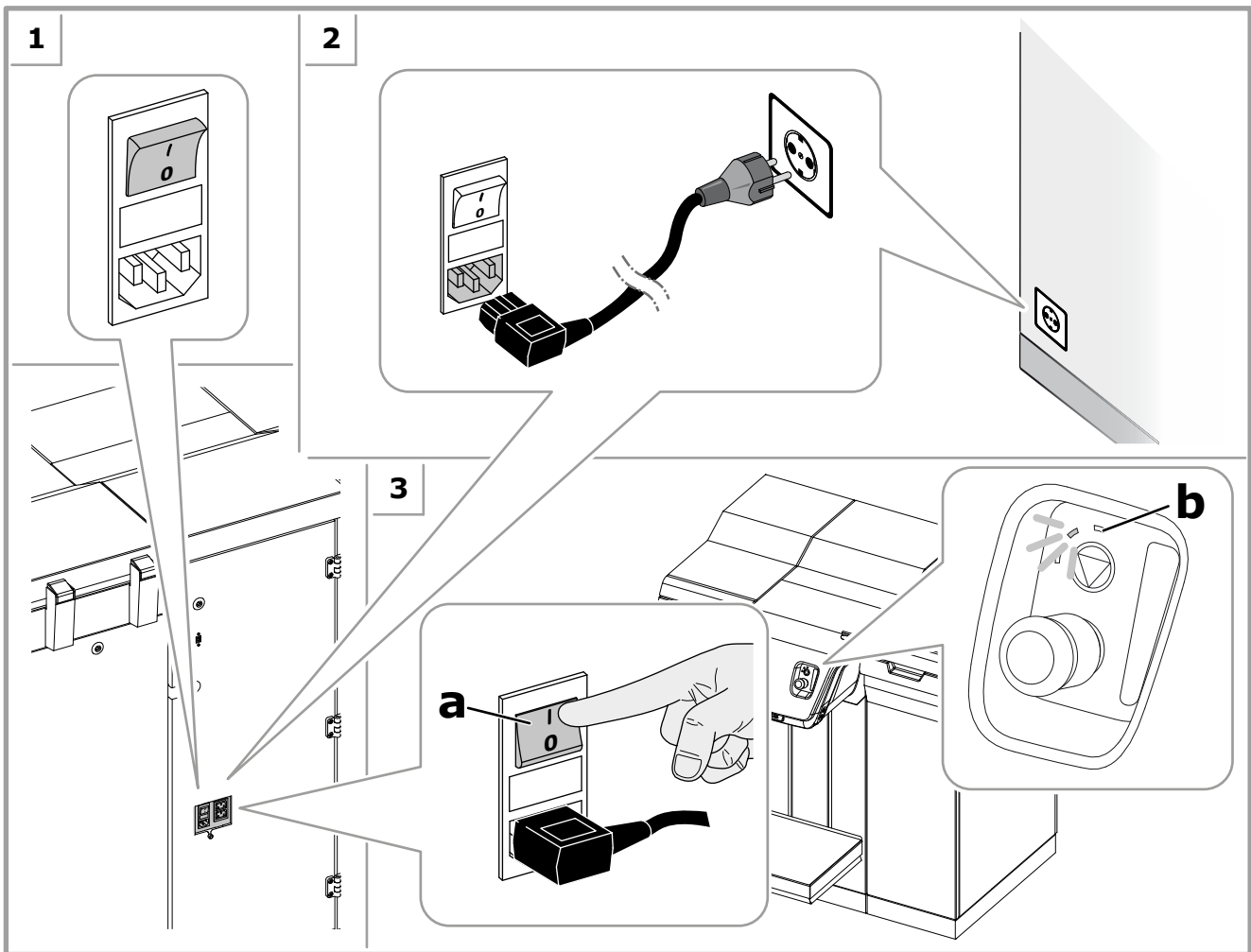

## 5.9 Afsluiten



### WAARSCHUWING

**WIJ ADVISEREN U DE MACHINE NOOIT UIT TE SCHAKELEN**, ook niet na sluitingstijd, omdat de automatische en tijdgestuurde functies de kleurstof in goede staat en homogeen houden.

Indien uitschakelen beslist noodzakelijk is, moet worden voorkomen dat de machine gedurende lange tijd uitgeschakeld blijft. Wanneer de machine niet wordt gebruikt, dient eventueel alleen de computer te worden uitgeschakeld.



*Als de machine ingeschakeld maar niet actief is, of tijdens een roercyclus, is het opgenomen vermogen van de machine zeer laag.*

## 5.9 Désactivation



### MISE EN GARDE

**IL EST CONSEILLÉ DE NE JAMAIS ÉTEINDRE LA MACHINE** y compris pendant les heures de fermeture des magasins, car les fonctions automatiques temporisées permettent de maintenir le colorant dans les meilleures conditions de conservation et d'homogénéité.

En cas de nécessité absolue d'éteindre la machine, éviter de la maintenir dans cet état pendant une longue période. Lorsque la machine n'est pas utilisée, éteindre, éventuellement, uniquement l'ordinateur.



*La puissance absorbée par la machine allumée pendant son inactivité ou pendant un cycle d'agitation est très faible.*

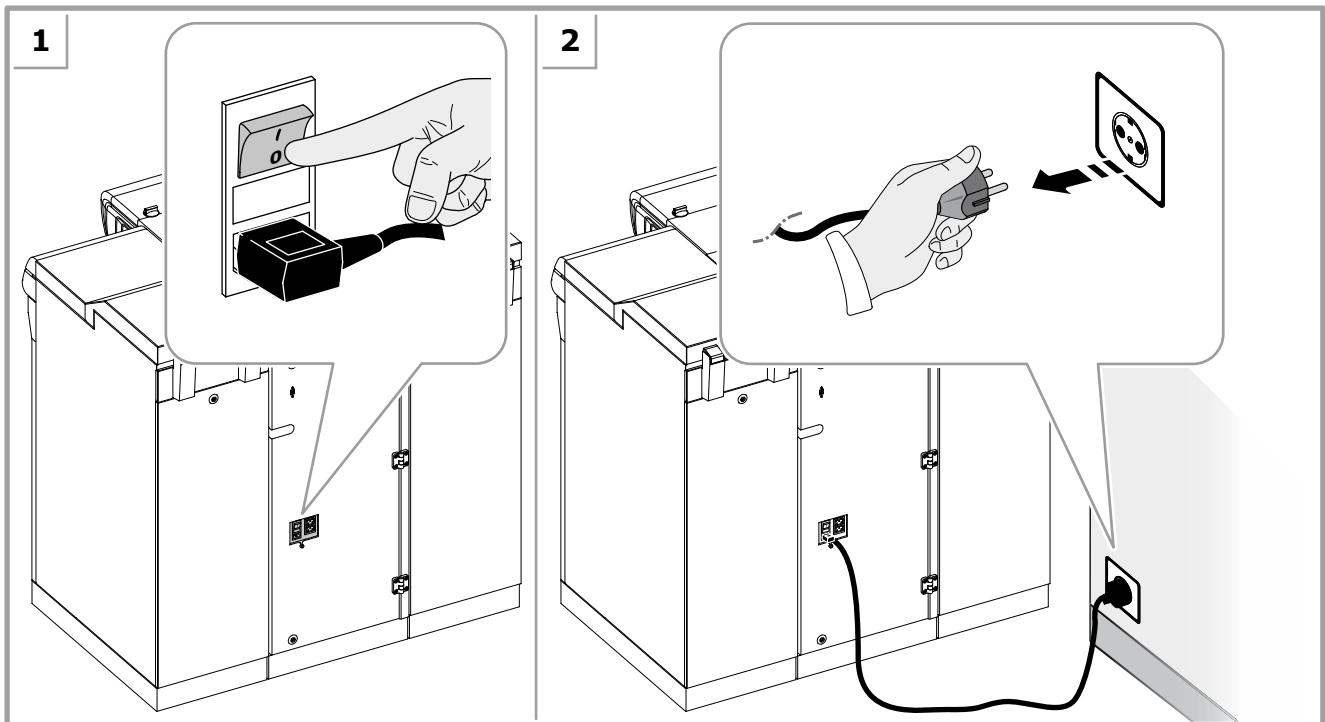

## 6 GEBRUIK VAN DE KLEURENDISPENSER

### 6.1 Algemene waarschuwingen

De medewerkers die deze werkzaamheden uitvoeren, zijn verplicht de onderstaande persoonlijke beschermingsmiddelen te gebruiken.



#### GEVAAR

De machine mag slechts door één bediener worden gebruikt; behalve de bediener mogen er geen andere medewerkers aanwezig zijn die tijdens het gebruik machineonderdelen zouden kunnen aanraken.

Het is verboden de machine zonder afschermingen te gebruiken, of terwijl eventuele veiligheidsvoorzieningen op de machine uitgeschakeld of defect zijn of ontbreken. De panelen moeten absoluut gesloten blijven.

Houd uw handen tijdens het bedienen van de machine altijd uit de buurt van het doseergebied, behalve voor het plaatsen en wegnemen van de bussen.

Let er tijdens het verplaatsen van bussen op dat de geldende voorgeschreven gewichtslimieten (20 kg/44 lb voor vrouwen, 25 kg/55 lb voor mannen) niet worden overschreden.

### 6.2 Bij het begin van de werkdag

Bij het begin van elke ploegdienst moeten steeds de volgende handelingen worden verricht:

- Controleer of de spuitmonden moet worden gereinigd.
- (Met bevochtiger op basis van oplosmiddel of zonder bevochtiger) Controleer of de spons moet worden gereinigd of bevochtigd; indien de spons moet worden bevochtigd, moet de correcte vloeistof worden gebruikt (welke vloeistof dat is, hangt af van de gebruikte kleurstoffen en wordt uitdrukkelijk bepaald door de fabrikant van de gebruikte producten).
- (Met bevochtiger op basis van water) Controleer of het waterpeil in de tank zich nog boven het minimumpeil bevindt.
- (Met Autopad) Controleer de reinigingsomstandigheden van het kussen.
- (Met Perforator) Controleer de reinigingsomstandigheden van het mes.
- Voer een systeemreiniging uit (niet nodig als de kleurendispenser is toegerust met een spuitmondensysteem met geïntegreerde klep).

### 6.3 Gebruik van de machine

De operator wordt tijdens het gebruik van de machine bijgestaan door de besturingsoftware. Het programma geeft een visuele weergave van de uit te voeren instructies en van de handelingen van de machine.

Gebruiksstadia	Opties	Ref.
Vanuit het softwareprogramma de benodigde selecties maken (selectie product, selectie formule en selectie bus).		
De bus in de machine plaatsen en de hoogte van de doseertafel afstellen.	met semi-automatische doseertafel	hoofdst. 6.3.2
	met automatische doseertafel	hoofdst. 6.3.3
	met rollenbaan	hoofdst. 6.3.4
De positie van de bus regelen ten opzichte van de spuitmonden.	met buscentreer-voorziening	Hoofdst. 6.3.5
	met B.H.L. Laser	
De perforatie van het busdeksel uitvoeren (optioneel).	met perforator	Hoofdst. 6.3.6
Vanuit de software de dosering van de formule beginnen.		Hoofdst. 6.3.7
Nadat de dosering is voltooid, de bus verwijderen en overgaan tot de volgende dosering.		

## 6 UTILISATION DE LA MACHINE À TEINTER

### 6.1 Avertissements généraux

Le personnel chargé de ces opérations doit revêtir les protections individuelles suivantes.



#### DANGER

La machine doit être utilisée par un seul opérateur ; la présence d'autres personnes, pouvant atteindre et toucher des parties de la machine pendant le fonctionnement est interdite.

Il est défendu d'utiliser la machine sans protections ou avec les dispositifs de sécurité de la machine désactivés, défectueux ou manquants. Les panneaux doivent être maintenus strictement fermés.

Ne mettre pour aucune raison les mains dans la zone de dosage pendant la conduite de la machine, si ce n'est pour charger et décharger les boîtes.

Au cours de la manipulation des boîtes, ne pas dépasser les limites de poids définies par les normes en vigueur (20 kg/44 lb pour les femmes, 25 kg/55 lb pour les hommes).

### 6.2 Au début de la journée de travail

Au début de chaque roulement de travail effectuer toujours les opérations suivantes :

- Contrôler que le centre des buses soit propre.
- (Avec humidificateur au solvant ou sans humidificateur) Contrôler les conditions de nettoyage et saturation de l'éponge ; s'il est nécessaire de saturer, utiliser le liquide approprié (le choix du liquide dépend de la nature des colorants et doit être faite directement par le fabricant des produits utilisés).
- (Avec humidificateur à l'eau) Contrôler que le niveau d'eau dans la bouteille ne soit pas au dessous du minimum.
- (Avec Autopad) Contrôler les conditions de nettoyage du tampon.
- (Avec on Perforateur) Contrôler les conditions de nettoyage de la lame.
- Effectuer la purge du système (qui n'est pas nécessaire si la machine à teinter est équipée d'un Système buses avec vanne intégrée INV).

### 6.3 Conduite

Durant la conduite de la machine, l'opérateur est guidé par le logiciel d'application de gestion qui affiche les instructions à effectuer et les actions exécutées par la machine.

Phases de conduite	Options	Réf.
Effectuer les sélections appropriées en utilisant le logiciel (choix du produit, de la formule et de la boîte).		
Charger la boîte sur la machine et régler la hauteur du plateau mobile.	avec plateau mobile semi-automatique	chap. 6.3.2
	avec plateau mobile automatique	chap. 6.3.3
	avec convoyeur	chap. 6.3.4
Régler la position de la boîte par rapport au centre de dosage.	avec centreur de boîtes avec B.H.L. Laser	chap. 6.3.5
Effectuer la perforation du couvercle de la boîte (optionnel).	avec perforateur	chap. 6.3.6
Commander le dosage de la formule avec le logiciel.		chap. 6.3.7
En fin de dosage, retirer la boîte et procéder au dosage suivant.		

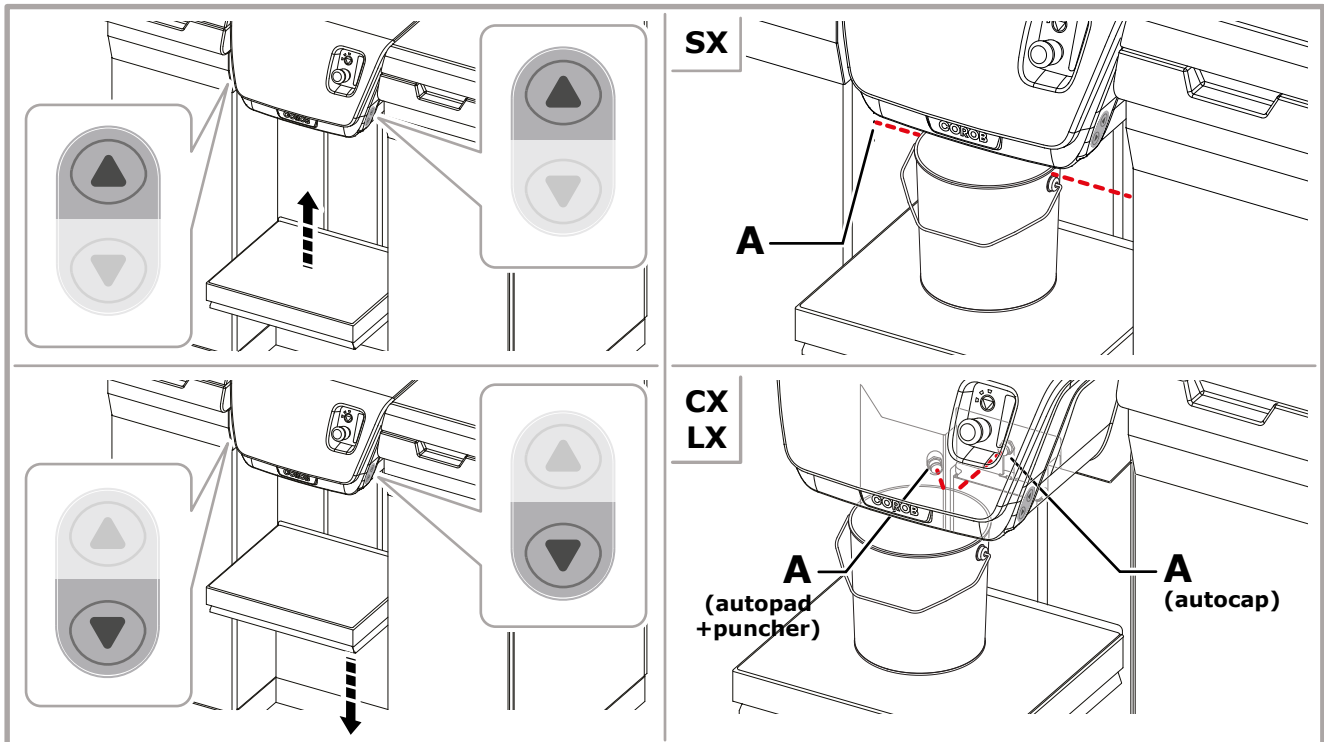

*De semi-automatische doseertafel is voorzien van een veiligheidsplaat in het onderste gedeelte van de doseertafel (hoofdstuk 3.5) om gevaar van beklemming te voorkomen. Zodra dit gevaar zich voordoet (de operator raakt bij voorbeeld per ongeluk de tafel aan), wordt de doseertafel tot stilstand gebracht.*

1. Plaats de bus op de doseertafel. Maak gebruik van de rollenbanen, indien aanwezig, om zware bussen naar de doseertafel te geleiden (hoofdstuk 6.3.4).
2. Druk gelijktijdig op de knoppen ▲ en houd deze ingedrukt om de doseertafel omhoog te brengen. De tafel komt tot stilstand wanneer de bus op de juiste wijze is gepositioneerd.
3. Breng de doseertafel indien nodig omlaag door gelijktijdig op de knoppen ▼ te drukken.

*Le plateau mobile semi-automatique est doté d'un plateau inférieur de sécurité (chapitre 3.5) pour prévention des risques d'écrasement. Le plateau de sécurité intervient en provoquant l'arrêt du plateau mobile même dans le cas où l'opérateur le toucherait par inadvertance.*

1. Placer une boîte sur le plateau mobile. Utiliser les éventuels rouleaux pour faire rouler et accompagner les boîtes lourdes sur le plateau (chapitre 6.3.4).
2. Enfoncer et maintenir enfoncé les deux boutons ▲ pour soulever le plateau qui s'arrête automatiquement quand la boîte est correctement placée.
3. S'il le faut, abaisser le plateau en pressant les deux boutons ▼ simultanément.

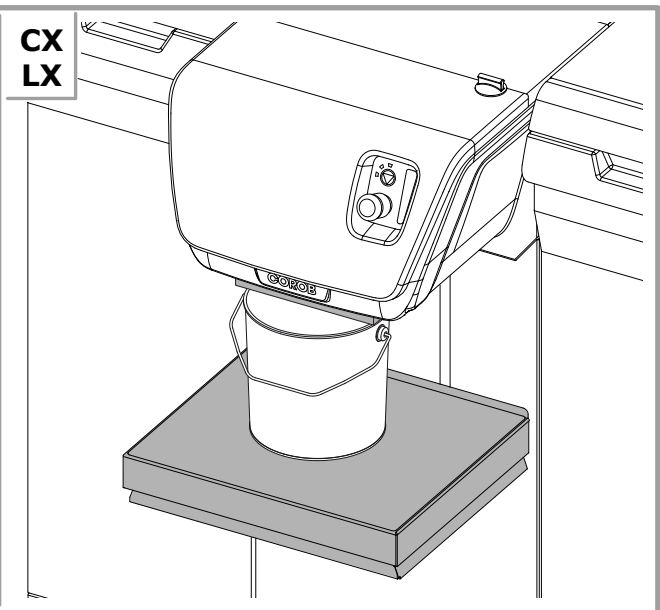
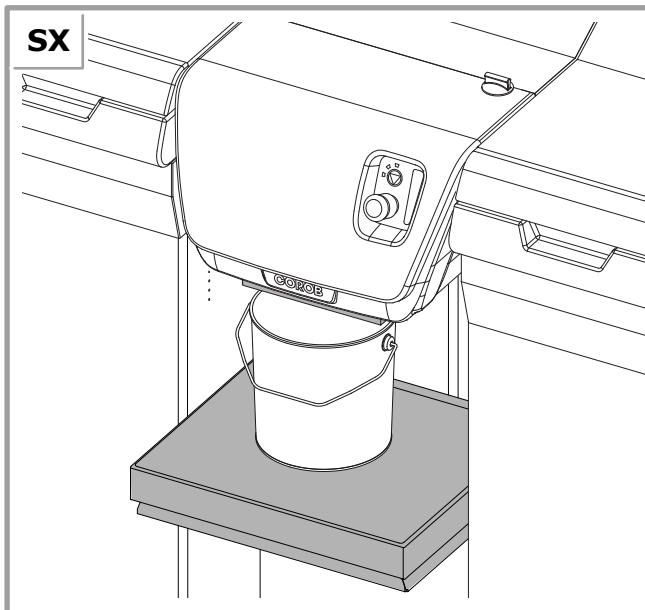

De machine is voorzien van twee veiligheidsplaten (hoofdstuk 3.5) om gevaar van beklemming te voorkomen. Wanneer de operator bijvoorbeeld per ongeluk de tafel aanraakt, wordt de doseertafel tot stilstand gebracht door de veiligheidsplaten.

Plaats de bus op de doseertafel. Maak gebruik van de rollenbanen, indien aanwezig, om zware bussen naar de doseertafel te geleiden (hoofdstuk 6.3.4).

De machinebesturingssoftware stuurt de beweging van de automatische doseertafel aan, controleert of er een bus aanwezig is en of de geplaatste bus dezelfde is als de bus die vanuit het toepassingsprogramma is geselecteerd voor de dosering van de formule.

Een fotocel die zich onder de spuitmonden bevindt voert deze controles ook uit. Zodra de fotocel de bus op de doseertafel waarneemt, komt de tafel automatisch tot stilstand.

Zodra er een bus op de tafel is geplaatst, signaleert de besturingssoftware een fout als de bus op de tafel ontbreekt of als de bus groter of kleiner is dan de geselecteerde bus.



La machine est dotée de deux plateaux de sécurité (chapitre 3.5) pour prévention des risques d'écrasement. Les plateaux de sécurité interviennent en provoquant l'arrêt du plateau mobile même dans le cas où l'opérateur les toucherait par inadvertance.

Placer une boîte sur le plateau mobile. Utiliser les éventuels rouleaux pour faire rouler et accompagner les boîtes lourdes sur le plateau (chapitre 6.3.4).

Le logiciel de gestion commande le déplacement du plateau mobile, contrôle la présence de la boîte et que la boîte présente corresponde à celle sélectionnée pour le dosage de la formule depuis le logiciel.

Ces contrôles sont effectués aussi au moyen d'une photocellule placée au dessous du centre des buses. Lorsque la boîte située sur le plateau mobile est détectée par la photocellule, le plateau mobile s'arrête automatiquement.

Suite au positionnement d'une boîte, le logiciel signale une erreur si la boîte est absente ou plus grande ou plus petite que celle sélectionnée pour le dosage.

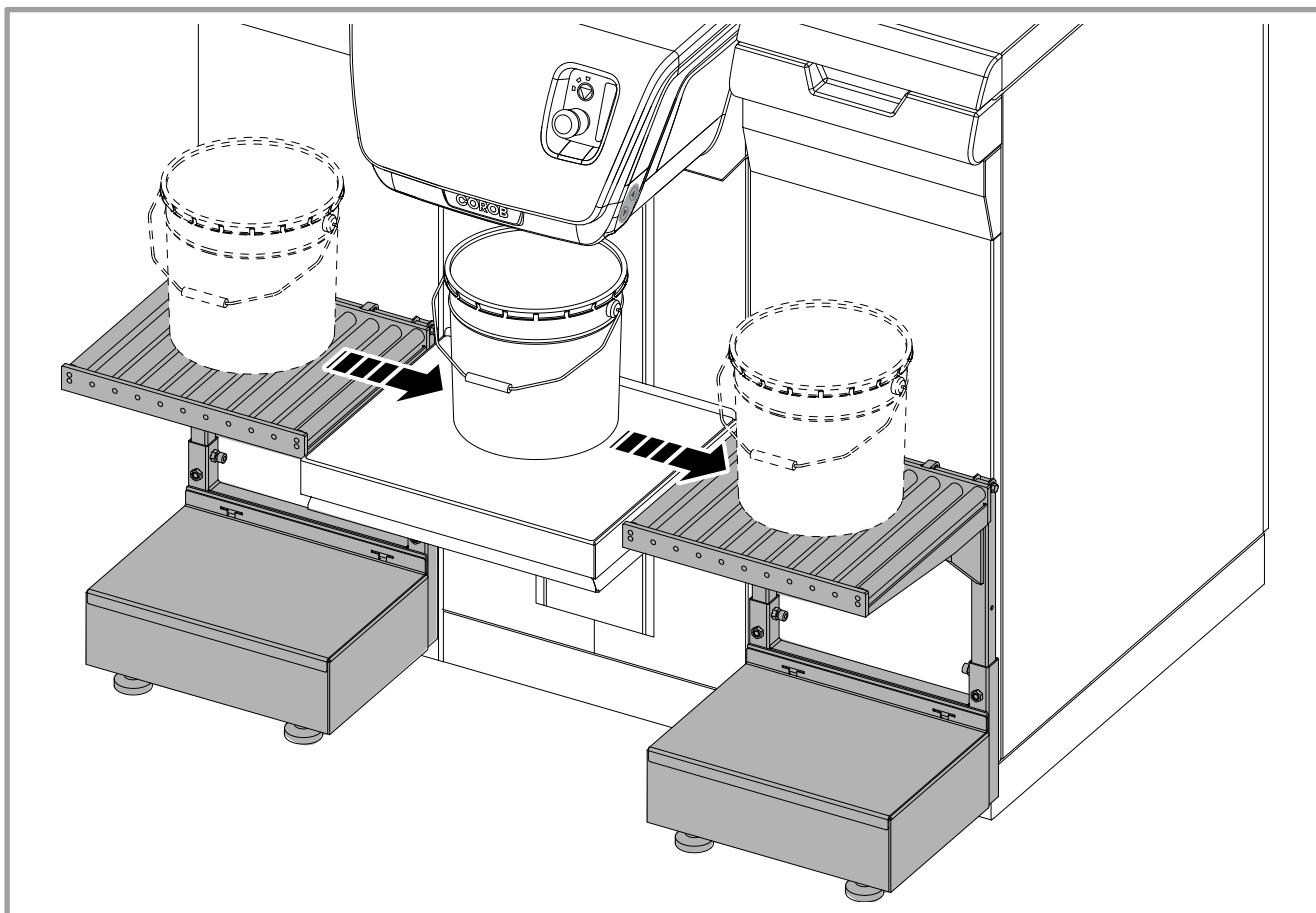

Plaats de bus op de rollenbaan en duw de bus onder de doseerkop.

Déposer la boîte sur le convoyeur et l'accompagner en dessous de la tête de distribution.



### 6.3.4 Gebruik van de buscentreervoorziening en van de Bung Hole Locator

### 6.3.4 Utilisation du centreur de boîtes et du Bung Hole Locator

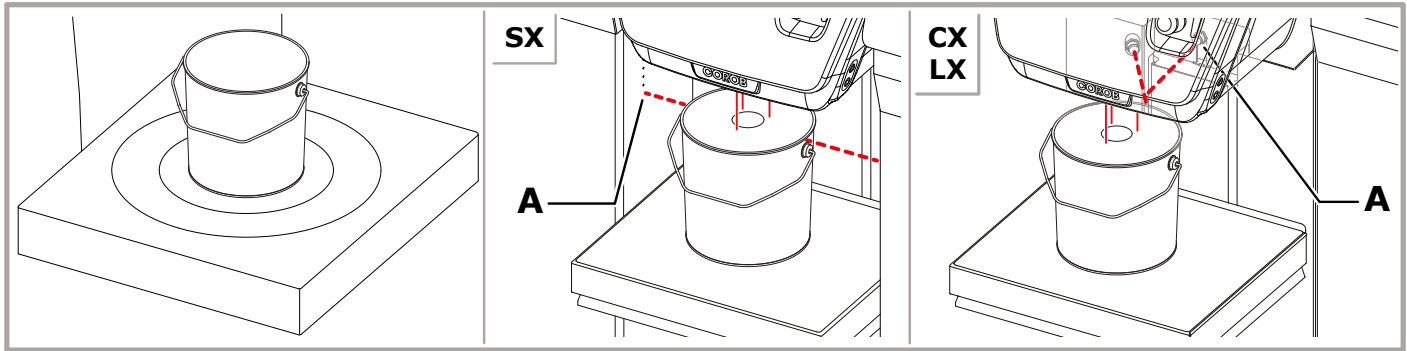

#### *Met buscentreervoorziening*

Plaats de bus in de centreerring met de overeenkomstige diameter.

#### *Met Bung Hole Locator en semiautomatische doseertafel*

1. Nadat de bus zo is opgesteld dat de fotocel **A** de bus kan waarnemen, worden de laserstralen ingeschakeld.
2. Positioneer de bus zo dat de opening in het busdeksel zich in het midden tussen de drie laserstralen bevindt

#### *Met Bung Hole Locator en automatische doseertafel*

1. Plaats de bus en schakel de laserstralen in met de extra drukknop die op de rechterkant van de doseerkop zit.
2. Positioneer de bus zo dat de opening in het busdeksel zich in het midden tussen de drie laserstralen bevindt

#### *Avec centreur de boîtes*

Mettre en place la boîte dans l'anneau de centrage du diamètre correspondant.

#### *Avec Bung Hole Locator et tableau semi-automatique*

1. Après avoir mis en place la boîte de façon à couvrir la photocellule **A**, les rayons laser s'allument.
2. Positionner la boîte de sorte que l'ouverture sur le couvercle soit centrée entre les rayons laser.

#### *Avec Bung Hole Locator et tableau automatique*

1. Après avoir positionné la boîte, allumer les rayons laser à l'aide du bouton supplémentaire qui se trouve sur la droite de la tête de distribution.
2. Positionner la boîte de sorte que l'ouverture sur le couvercle soit centrée entre les rayons laser.

### 6.3.5 Perforatie van de bus

 Denk eraan de perforatie uit te voeren **VOOR** u de besturingssoftware opdracht geeft om met de dosering te beginnen.

1. Zodra de bus zo in de machine is geplaatst dat deze wordt waargenomen door de fotocel **A** (hoofdstuk 6.3.1 en 6.3.2), gaat het GROENE controlelampje branden om aan te geven dat de bus kan worden geperforeerd.



#### WAARSCHUWING

Vergewis u ervan dat de bus een deksel heeft.

2. Druk gelijktijdig op de vier knoppen aan de linker- en rechterzijde en houd deze ingedrukt; de doseertafel zal nogmaals omhoog bewegen en de bus tegen de pons van perforator drukken, waarna de tafel terugkeert naar zijn oorspronkelijke stand; tijdens het dalen van de doseertafel kunt u de knoppen loslaten.

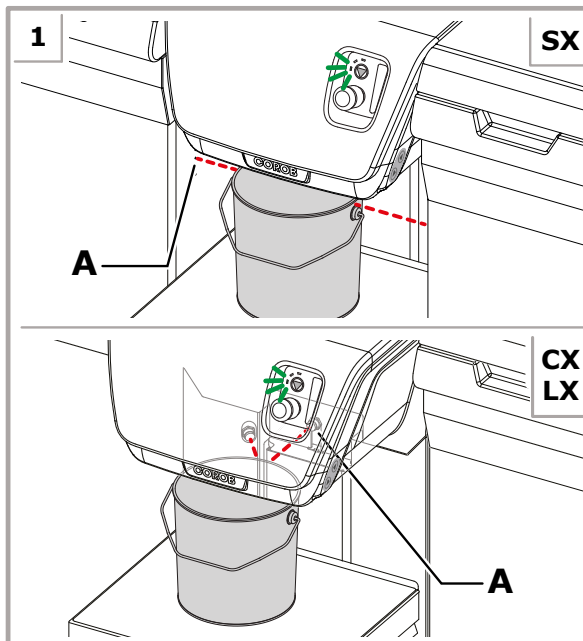

### 6.3.5 Perforation de la boîte

 Ne pas oublier d'effectuer la perforation **AVANT** de commander le dosage à l'aide du logiciel de gestion.

1. Lorsque la boîte a été placée de façon à couvrir la photocellule **A** (chapitre 6.3.1 et 6.3.2) le voyant vert s'allume pour indiquer que l'on peut procéder à la perforation.



#### MISE EN GARDE

S'assurer que la boîte est dotée de couvercle.

2. Appuyer simultanément sur les quatre boutons côté droit et côté gauche; le plateau mobile effectue alors un mouvement ultérieur de montée afin de pousser la boîte contre le poinçon du perforateur, puis il retourne en position initiale; on peut relâcher les boutons lorsque le plateau mobile amorce la descente.

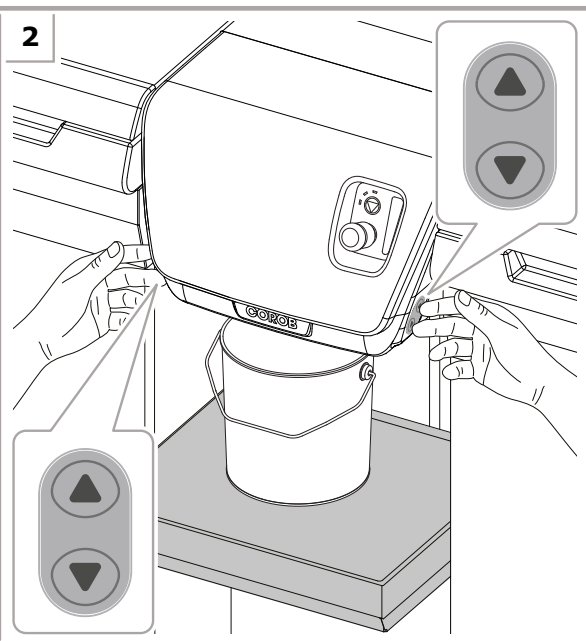

### 6.3.6 Dosering

Het doseersysteem is afhankelijk van de machineversie.

*Met Autocap:*

Zodra opdracht is gegeven om te doseren, opent de automatische klep zich en komen de spuitmondvrij. De machine begint dan met het doseren van de ingestelde hoeveelheden van de in de formule ingestelde producten; zodra de dosering is voltooid, sluit de dop automatisch.

*Met Autopad:*

*Opmerking: de standaardpositie van de Autopad kan worden geconfigureerd, de werking hangt dus af van de manier waarop hij is ingesteld.*

Zodra opdracht is gegeven om te doseren, begint de machine de in de formule voorziene producten te doseren in de vastgestelde hoeveelheid. Aan het einde van de dosering sluit de Autopad (als hij open is) en maakt de spuitmondvrij schoon, waarna hij weer open gaat.

Semi-automatische doseertafel het kan in EVOservice worden geconfigureerd om zichzelf automatisch te verlagen, aan het einde van de afgifte, tot een ingestelde hoogte (meestal de hoogte van een rollenbaan).

## 6.4 Automatische processen

Het **Roeren** van de kleurstoffen is een tijdgestuurd proces dat automatisch wordt geactiveerd om het product in de canisters in de beste omstandigheden te bewaren en het in een voor de dosering ideale, homogene conditie te houden.

De **Recirculatie** houdt de kleurstof in de doseercircuits in beweging om te voorkomen dat de pigmenten zich gaan afzetten in de verschillende delen van het circuit. De kleurstof verlaat de canister aan de achterzijde en komt daar weer in via de recirculatieaansluiting zonder uit de spuitmondvrij te komen.

**EVOPWR**

### 6.3.6 Distribution

Le système de dosage dépend de la version de la machine.

*Avec Autocap :*

Lorsque la commande de dosage est émise, le bouchon automatique s'ouvre pour dégager le centre des buses : la machine commence alors à doser les produits selon les quantités établies dans la formule ; en fin de dosage, il se referme automatiquement.

*Avec Autopad :*

*Remarque : la position standard de l'Autopad est configurable et, par conséquent, le fonctionnement dépend de la manière dont il a été configuré.*

Lorsque la commande de dosage est émise, la machine commence à doser les produits prévus selon les quantités établies dans la formule ; en fin de dosage, l'Autopad (si ouvert) se ferme et effectue le nettoyage des buses pour ensuite s'ouvrir à nouveau.

Le plateau mobile semi-automatique peut être configuré dans EVOservice pour s'abaisser automatiquement, à la fin de la distribution, à une hauteur définie (typiquement la hauteur de tout convoyeur à rouleaux).

## 6.4 Processus automatiques

L'**Agitation** est un processus temporisé activé automatiquement afin de maintenir le produit dans les réservoirs dans les meilleures conditions de conservation et d'homogénéisation possibles sous l'action des agitateurs placés à l'intérieur des réservoirs.

La **Recirculation** met en circulation le colorant dans les circuits de distribution de façon à éviter la sédimentation des pigments. Le colorant sort du fond du réservoir et y rentre par le raccord de recirculation sans sortir du centre buses.

De tijdsduur van, en het tijdsinterval tussen, de ene roer- of recirculatiecyclus en de volgende kunnen naargelang de verwerkte producten worden aangepast via de configuratiesoftware.



*Het is aanbevolen de canisters met behulp van de bijbehorende deksels gesloten te houden, en de handen niet in de canisters te steken, ook niet wanneer er geen kleurstof aanwezig is.*

Tijdens de uitvoering van een geautomatiseerde procedure kan de machine niettemin worden gebruikt; de procedure wordt onderbroken en na enkele seconden hervat.

## 6.5 Canisters opnieuw vullen

1. Druk de offlineknop een ogenblik in (hoofdstuk 5.5).
2. Verwijder het deksel van de canister die moet worden bijgevuld.



*De fles met kleurstof die in de canister moet worden gegoten, moet met de hand goed worden geschud. Niet automatisch laten schudden.*

3. Giet de gewenste kleurstof zonder spatten in de canister en zorg dat er geen lucht bij komt.



### WAARSCHUWING

Giet GEEN kleurstof direct op de as van het roerwerk.

**BLIJF ONDER HET MAXIMUM KLEURSTOFPEIL IN DE CANISTER:** dit bevindt zich ongeveer 1.5 cm (0.6") onder de recirculatieaansluiting.

Als er kleurstof lekt, wordt de pompeenheid van het circuit geblokkeerd.

4. Sluit de canister met het bijbehorende deksel.
5. Breng de machine in de bedrijfsstand online door op de offlineknop te drukken (hoofdstuk 5.5).
6. Herhaal deze handelingen om de andere canisters te vullen.



### WAARSCHUWING

Indien het maximale vulniveau in de canister werd overschreden:

- Indien het product tot in het binnenwerk van de machine is gelekt, mag u de machine niet proberen te reinigen; schakel de machine onmiddellijk uit en neem contact op met de technische servicedienst.
- Als daarentegen het product alleen aan de buitenkant uit de canister is gelekt, schakelt u de machine dadelijk uit en maakt u alles schoon met papier en een vochtige doek. Laat indien mogelijk de kleurstof opdrogen om deze later met een spatel te verwijderen.
- Indien het product niet uit de canister is gelekt, mag u de canister niet met het deksel afsluiten, maar moet u dadelijk de overtollige hoeveelheid kleurstof uitdoseren tot het correcte vulniveau is bereikt. Reinig de randen van de canister zorgvuldig met papier of een vochtige doek voordat u deze met het deksel afsluit.

**GEBRUIK NOOIT WATER OF PRODUCTEN OP BASIS VAN OPLOSMIDDEL OM DE MACHINE TE REINIGEN.**

**HET GEBRUIK VAN AGRESSIEVE REINIGINGSMIDDELEN KAN SCHADELIJK ZIJN VOOR DE COMPONENTEN EN DE LAK VAN DE PANELEN.**



### GEVAAR

Bij het gebruik van **kleurstoffen met vluchtige oplosmiddelen** moeten de canisters één voor één worden geopend en bijgevuld.

Gebruik geen open vuur en gebruik geen materiaal dat vonken kan afgeven en brand kan veroorzaken.

Roken in de buurt van de machine is verboden.

La durée et la périodicité d'un cycle d'agitation ou de recirculation peuvent être personnalisées au moyen du logiciel de configuration en fonction de la nature des produits utilisés sur la machine.



*Tandis que le processus automatique est en cours, la machine peut néanmoins être utilisée ; le processus sera suspendu, mais il reprendra au bout de quelques secondes d'inactivité.*

Il est recommandé de maintenir fermés les couvercles des réservoirs et de ne pas mettre les mains à l'intérieur du réservoir, même en l'absence de colorant.

## 6.5 Appoint des réservoirs

1. Appuyer sur le bouton hors-ligne un instant (chapitre 5.5).
2. Enlever le couvercle du réservoir à remplir.



*Agiter manuellement la boîte de colorant à verser dans les réservoirs. Ne pas utiliser d'agitateurs automatiques.*

3. Verser le colorant souhaité dans le réservoir en veillant à ne pas faire d'éclaboussures, ni de mousse.



### MISE EN GARDE

NE PAS VERSER du colorant directement sur l'arbre de l'agitateur.

NE JAMAIS DEPASSER LE NIVEAU MAXIMAL DE COLORANT DANS LE RESERVOIR, qui se trouve à 1,5 cm (0.6") environ en dessous du raccord de recirculation.

La sortie de colorant provoque le blocage du groupe de pompage sur le circuit.

4. Refermer le réservoir avec son couvercle.
5. Remettre la machine dans la condition en ligne, à l'aide du bouton hors-ligne (chapitre 5.5).
6. Répéter les opérations susmentionnées pour remplir tous les autres réservoirs.



### MISE EN GARDE

Au cas où on avait opéré de façon incorrecte, en remplissant de manière excessive le réservoir, suivre les indications suivantes :

- Si le produit s'est renversé à l'intérieur de la machine, n'essayer pas de nettoyer ; éteindre la machine immédiatement et contacter le Service Après-Vente autorisé.
- Si, au contraire, le produit s'est écoulé hors du réservoir, éteindre la machine immédiatement et nettoyer soigneusement avec du papier ou un chiffon humide. Si possible, faire sécher le colorant et l'enlever à l'aide d'une spatule.
- Si le produit ne déborde pas du réservoir, éviter de le fermer avec son couvercle et distribuer immédiatement le colorant excédant, jusqu'à atteindre le niveau correct. Nettoyer avec soin les bords du réservoir avec du papier ou un chiffon humide avant de remettre en place le couvercle.

**NE JAMAIS UTILISER D'EAU OU DE PRODUITS À BASE DE SOLVANT POUR NETTOYER LA MACHINE.**

**L'UTILISATION DE PRODUITS DE NETTOYAGE AGRESSIFS PEUT ENDOMMAGER LES COMPOSANTS ET LA PEINTURE DES PANNEAUX.**



### DANGER

Si des **colorants contenant des solvants volatiles** sont utilisés, il est recommandé de procéder au remplissage en ouvrant un réservoir à la fois.

Ne pas utiliser de flammes nues ni de matériau pouvant générer des étincelles et déclencher un incendie.

Il est interdit de fumer à proximité de la machine.



## WAARSCHUWING

Als wordt nagelaten de kleurstofniveaus bij te werken, kan de nauwkeurigheid van de geproduceerde kleur nadelig worden beïnvloed en zelfs storingen aan de machine veroorzaken als gevolg van het leeg raken van de canisters en leidingen.



*Geadviseerd wordt de canisters altijd gevuld te houden door hen regelmatig bij te vullen.*

Aangeraden wordt om na het toevoegen van de kleurstof het roerproces uit te voeren met gebruikmaking van de functies van de besturingssoftware, om lucht te verwijderen die anders kan worden geëmulgeerd en opgenomen in de kleurstof.



## MISE EN GARDE

Ne pas remettre à jour les niveaux de colorant dans les réservoirs peut compromettre l'exactitude de la teinte produite ou, pire encore, entraîner une vidange des réservoirs et des circuits de la machine.



*Il est conseillé de maintenir les réservoirs toujours pleins en les remplissant souvent.*

Après un appoint de colorant, il est conseillé d'effectuer une agitation au moyen des fonctions prévues à cet effet dans le logiciel de gestion afin d'éliminer l'air qui est généralement susceptible d'avoir été émulsionné et emprisonné dans le colorant.

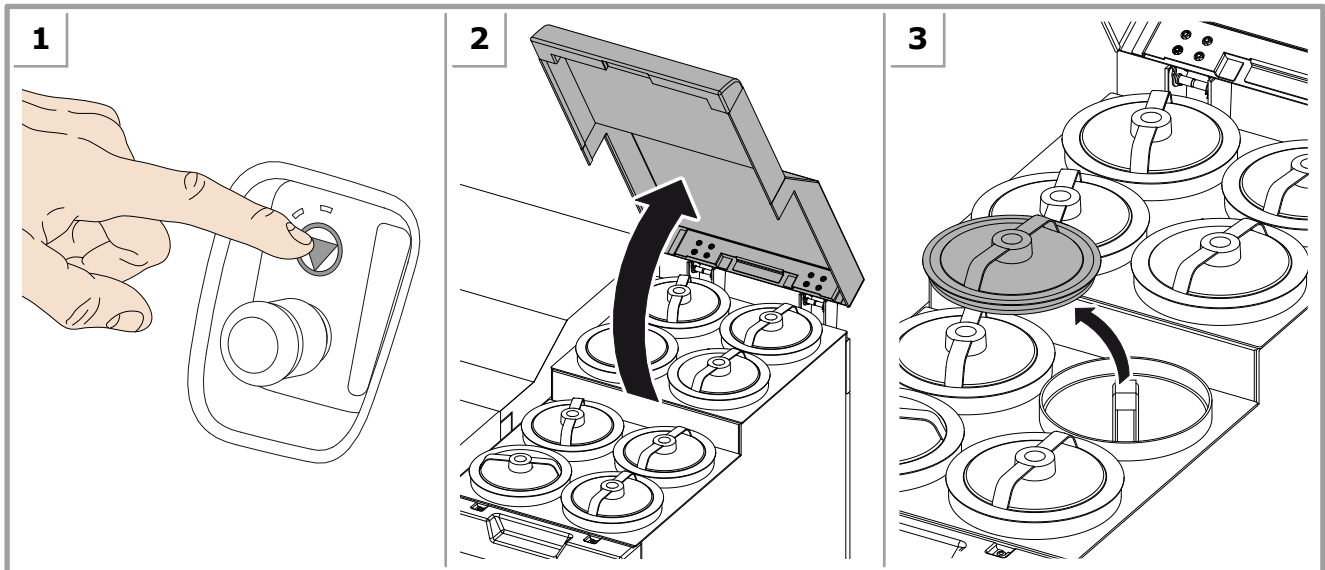

HOW - COME - COMMENT - WIE - CÓMO - COMO

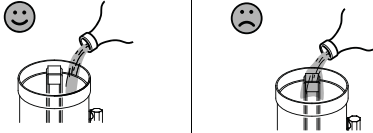

TO - FIN DOVE - JUSQU'À - BIS ZU - HASTA - ATÉ

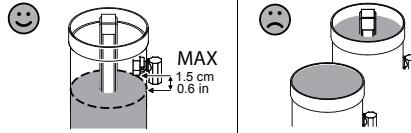

HOW - COME - COMMENT - WIE - CÓMO - COMO

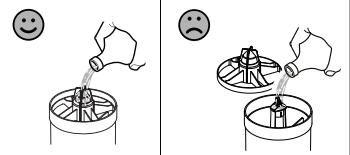

3

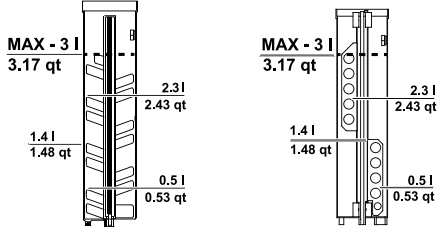

4

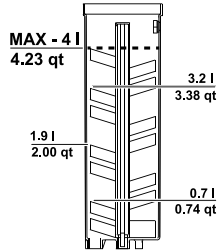

TO - FIN DOVE - JUSQU'À - BIS ZU - HASTA - ATÉ

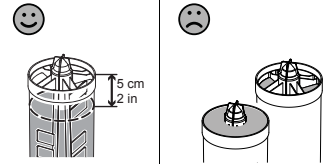

6

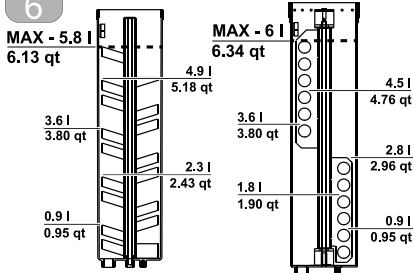

9

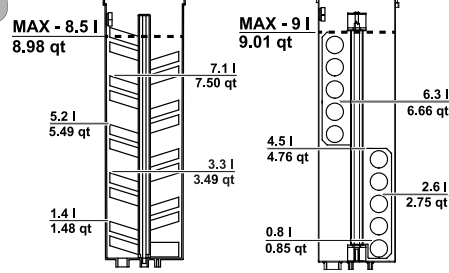

15

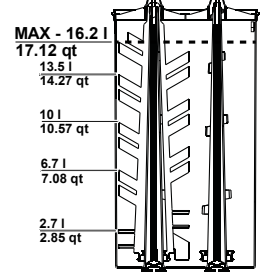

15

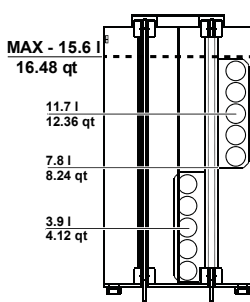

35

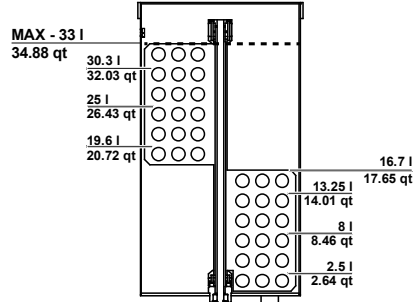

## 6.6 Onregelmatigheden

Probleem	Oorzaak	Oplossing
De machine wordt niet ingeschakeld.	Stroomvoorziening ontbreekt.	Controleer de aansluitingen aan de achterzijde van de machine (hoofdstuk 5.3).
	Hoofdschakelaar in stand OFF (O).	Zet de hoofdschakelaar in de stand (I) (hoofdstuk 5.6).
	Een of meer zekeringen zijn gesprongen.	Vervang de gesprongen zekeringen in het zekeringenkastje (hoofdstuk 5.3).
	De veiligheidsvoeding is in werking getreden.	Wacht enkele minuten en probeer de machine opnieuw te starten. Neem contact op met de erkende technische service wanneer het probleem blijft bestaan.
	Elektrische verbindingen zijn defect.	Neem contact op met de erkende technische servicedienst.
De besturingssoftware van de machine geeft een fout in het communicatieprotocol aan.	De machine is uitgegaan.	De machine inschakelen (hoofdstuk 5.6) en de besturingssoftware herstarten.
	De verbinding tussen de machine en de computer is verbroken.	Controleer de aansluitingen aan de achterzijde van de machine (hoofdstuk 5.6).
	De seriële poort of USB-poort van de computer is verkeerd geconfigureerd of defect.	Gebruik de configuratie- en ijkingssoftware om de correcte configuratie van de poort voor communicatie met de machine te verifiëren.
		Repareer de seriële poort of USB-poort van de computer.
	De seriële kabel is beschadigd.	Vervang de communicatiekabel en maak daarvoor gebruik van originele onderdelen van de fabrikant.
	Defecte verbinding.	Neem contact op met de erkende technische servicedienst.
Het WITTE controlelampje knippert langzaam en de machine weigert alle opdrachten.	De machine bevindt zich in de bedrijfsstand offline 1.	Breng de machine in de bedrijfsstand online door op de offlineknop te drukken.
De machine functioneert niet.	De offlineknop is ingedrukt. Het WITTE lampje knippert.	Laat de offlineknop los (hoofdstuk 5.6).
	Er is een storing opgetreden. Het RODE lampje knippert.	Controleer de foutmelding die in de besturingssoftware wordt weergegeven. Nadat de oorzaak van de storing is opgeheven, start u de machine opnieuw op door een resetopdracht te geven of door de machine uit en weer in te schakelen. Neem contact op met de erkende technische service wanneer het probleem blijft bestaan.
Het WITTE controlelampje knippert snel en de machine weigert alle opdrachten.	De automatische klep staat open en de machine bevindt zich in de bedrijfsstand offline 2.	Sluit de automatische klep en breng de machine online door op de offlineknop te drukken of door de opdracht Reset te versturen.
De machine werkt niet en het RODE controlelampje op het bedieningspaneel brandt.	Noodknop is ingedrukt.	Trek de noodknop uit (hoofdstuk 3.6).

## 6.6 Anomalies

Problème	Cause	Solution
La machine ne s'allume pas.	Machine débranchée du réseau.	Contrôler les connexions sur la partie arrière de la machine (chapitre 5.3).
	Interrupteur principal en position de désactivation (O).	Mettre l'interrupteur principal sur (I) (chapitre 5.6).
	Un ou plusieurs fusibles ont peut-être sauté.	Remplacer les fusibles sautés à l'intérieur du logement des fusibles (chapitre 5.3).
	L'alimentation est entrée en mode de protection.	Attendre quelques minutes et allumer de nouveau la machine. Si le problème persiste, s'adresser au Service Après-Vente autorisé.
	Connexions électriques défectueuses.	Contacteur le Service Après-Vente autorisé.
Le logiciel de gestion signale une erreur dans le protocole de communication.	Machine éteinte.	Allumer la machine (chapitre 5.6) et redémarrer le logiciel de gestion.
	Machine déconnectée de l'ordinateur.	Contrôler les connexions sur la partie arrière de la machine (chapitre 5.6).
	Mauvaise configuration du port série ou USB de l'ordinateur ou port défectueux.	Vérifier la bonne configuration du port série de communication avec la machine au moyen du logiciel de configuration et de calibration.
		Procéder à la réparation du port série ou USB de l'ordinateur.
	Câble série endommagé.	Remplacer le câble de communication par un câble original fourni par le fabricant.
Connexion défectueuse.	Contacteur le Service Après-Vente autorisé.	
Le voyant BLANC clignote lentement et la machine refuse les commandes.	La machine se trouve dans la condition hors-ligne 1.	Mettre la machine dans la condition en ligne, en pressant le bouton hors-ligne.
La machine ne fonctionne pas.	Le bouton de hors-ligne est pressé. Le voyant BLANC clignote.	Relâcher le bouton hors-ligne (chapitre 5.6).
	Une erreur s'est manifestée. Le voyant ROUGE clignote.	Vérifier le message d'erreur affiché dans le logiciel de gestion. Après avoir éliminé la cause de l'erreur, restaurer la machine avec une commande de réinitialisation en éteignant et rallumant la machine. Si le problème persiste, s'adresser au Service Après-Vente autorisé.
Le voyant BLANC clignote rapidement et la machine refuse les commandes.	Le bouchon automatique est ouvert et la machine se trouve dans la condition hors-ligne 2.	Fermer le bouchon automatique et mettre la machine dans la condition en ligne, en appuyant sur le bouton hors-ligne.
La machine ne fonctionne pas et le voyant ROUGE sur le panneau de commande est allumé.	Bouton-poussoir d'urgence actionné.	Réarmer le bouton-poussoir d'urgence (chapitre 3.6).





## 7 NORMAAL ONDERHOUD

### 7.1 Algemene waarschuwingen

De medewerkers die deze werkzaamheden uitvoeren, zijn verplicht de onderstaande persoonlijke beschermingsmiddelen te gebruiken.



#### GEVAAR

Zet vóór het uitvoeren van iedere onderhoudshandeling eerst de machine uit en neem de voedingskabel uit het stopcontact.

Tijdens onderhoudswerkzaamheden aan de machine is het risico van aanraking met de kleurstof groot; houdt u zich aan de aanwijzingen in hoofdstuk 3.2.

### 7.2 Onderhoudstabel

#### WAARSCHUWING

De onderhoudsintervallen die hier worden opgegeven zijn indicatief, aangezien deze ook afhankelijk zijn van het kleurstoftype, de omgevingsomstandigheden en de intensiteit van het machinegebruik.

Handelingen	Toebehoren	Frequentie		
		ploeg-dienst	2 keer per week	wanneer nodig
Reinigen (niet nodig met INV)		✓		
Spuitmonden schoonmaken		✓		
Controle reiniging spons / kussen		✓		
Controle verzadiging spons (alleen Autocap)	Bevochtiger op basis van oplosmiddelen of zonder bevochtiger	✓		
Bevochtiging spons (alleen Autocap)	Bevochtiger op basis van oplosmiddelen of zonder bevochtiger		✓	
Reiniging spons / kussen		✓		
Controle van de spons	Perforator		✓	
Reiniging buitenzijde dispenser				✓
Bijvullen van de tank met bevochtigingsmiddel	Bevochtiger op basis van water			✓

### 7.3 Te gebruiken producten

Gebruik bij het reinigen van de spuitmonden en het bevochtigen van de spons van de bevochtigingsklep en reiniging van het kussen van de Autopad altijd alleen producten die compatibel zijn met het soort kleurstof in de machine.

Kleurstoftype	Aanbevolen product
Op basis van oplosmiddelen	langzaam verdampend oplosmiddel, passend bij de gebruikte kleurstoffen.
Op waterbasis	water
Gemengde systemen	de keuze is afhankelijk van het soort oplosmiddelen dat wordt gebruikt voor de samenstelling van de gebruikte kleurstoffen; voor meer informatie wendt u zich tot de verkoper of fabrikant van deze producten.

Als in de automatische klep, in de sponzen of in de watertank schimmelvorming optreedt, wordt aangeraden de volgende vloeistoffen te gebruiken:

- Oplossing 50% v/v (volume) van propyleenglycol in water;
- Oplossing van AgCl in water;
- Bleekmiddelverdunding 1%.

## 7 ENTRETIEN ORDINAIRE

### 7.1 Avertissements généraux

Le personnel chargé de ces opérations doit revêtir les protections individuelles suivantes.



#### DANGER

Toujours éteindre la machine et débrancher le câble d'alimentation de la prise de courant avant d'effectuer toute opération d'entretien ordinaire.

Lors des phases d'entretien de la machine, le risque de contact avec le produit colorant est élevé ; respecter les indications du chapitre 3.2.

### 7.2 Tableau d'entretien

#### MISE EN GARDE

Les intervalles d'intervention cités sont indicatifs dans la mesure où ils dépendent de la nature des colorants, des conditions ambiantes et de la fréquence d'utilisation de la machine.

Opérations	Accessoires	Fréquence		
		début rotation équipes	2 fois par semaine	quand nécessaire
Purge (pas nécessaire avec INV)		✓		
Nettoyage du centre des buses		✓		
Contrôle nettoyage éponge / tampon		✓		
Contrôle saturation éponge (salle Autocap)	avec humidificateur à solvant ou sans humidificateur	✓		
Humidification éponge (salle Autocap)	avec humidificateur à solvant ou sans humidificateur		✓	
Nettoyage éponge / tampon		✓		
Contrôle état poinçon	avec perforateur		✓	
Nettoyage extérieur de la machine à teinter				✓
Remplissage bouteille humidificateur	avec humidificateur à l'eau			✓

### 7.3 Produits à utiliser

Il est recommandé d'utiliser des produits compatibles avec la nature des colorants présents dans la machine au cours des phases de nettoyage du centre des buses et d'humidification de l'éponge du bouchon humidificateur et de nettoyage du tampon de l'Autopad.

Type de colorant	Produit suggéré
À base de solvant	solvant à évaporation lente, compatible avec les colorants utilisés
À base d'eau	eau
Systèmes mixtes	le choix est lié au type particulier de véhicules utilisés dans la composition des colorants employés ; pour en savoir plus, contacter le vendeur ou le fabricant des produits.

En cas de formation de moisissures dans le bouchon, dans les éponges ou dans l'eau de la bouteille de l'humidificateur, utiliser les liquides suivants :

- Solution aqueuse à 50% en volume de propylène glycol;
- Solution aqueuse d'AgCl ;
- Eau de Javel diluée 1%.

## 7.4 Reiniging van de buitenzijde



### WAARSCHUWING

GEBRUIK NOOIT WATER OF PRODUCTEN OP BASIS VAN OPLOSMIDDEL OM DE MACHINE TE REINIGEN.

HET GEBRUIK VAN AGRESSIEVE REINIGINGSMIDDELEN KAN SCHADELIJK ZIJN VOOR DE COMPONENTEN EN DE LAK VAN DE PANELEN.

Indien het product tot in het binnenwerk van de machine is gelekt, mag u de machine niet proberen te reinigen; schakel de machine onmiddellijk uit en neem contact op met de technische servicedienst.

Als er schoonmaakproduct gemorst wordt, de machine onmiddellijk reinigen.

1. Onderbreek de stroomvoorziening (hoofdstuk 5.7).
2. Reinig de afschermingen, panelen en besturingsvoorzieningen van de machine ter verwijdering van vuil, stof en kleurstofvlekken met een zachte en droge doek of een doek die licht is bevochtigd met een mild reinigingsmiddel.
3. De machine opnieuw op het net aansluiten en inschakelen (hoofdstuk 5.6).

Zie de handleiding van de fabrikant voor aanwijzingen over het reinigen van de computer.

## 7.5 Spuitmonden schoonmaken (Autocap)



1. Open de bevochtigingsklep.
2. Onderbreek de stroomvoorziening (hoofdstuk 5.7).
3. Maak de spuitmonden nauwkeurig, met een puntig gereedschap schoon; verwijder eventuele gedroogde kleurstofresten, er steeds zorg voor dragend de circuitleinden niet te beschadigen.
4. De machine opnieuw op het net aansluiten en inschakelen (hoofdstuk 5.6).
5. Sluit de bevochtigingsklep.
6. Voer de reiniging uit vanuit de besturingssoftware met behulp van de betreffende opdracht.

## 7.4 Nettoyage externe



### MISE EN GARDE

NE JAMAIS UTILISER D'EAU OU DE PRODUITS A BASE DE SOLVANT POUR NETTOYER LA MACHINE.

L'UTILISATION DE PRODUITS AGRESSIFS PEUT ENDOMMAGER LES COMPOSANTS ET LA PEINTURE DES PANNEAUX.

Si le produit s'est renversé à l'intérieur de la machine, n'essayer pas de nettoyer ; éteindre la machine immédiatement et contacter le Service Après-Vente autorisé.

En cas de renversement du produit, intervenir immédiatement afin de nettoyer la machine.

1. Débrancher l'alimentation (chapitre 5.7).
2. Nettoyer les revêtements, panneaux et commandes de la machine afin d'éliminer les saletés, poussières et taches éventuelles de colorant au moyen d'un chiffon doux et sec ou légèrement imbibé d'une solution détergente légère.
3. Rebrancher et allumer la machine (chapitre 5.6).

En ce qui concerne le nettoyage de l'ordinateur, consulter le manuel du fabricant de l'ordinateur.

## 7.5 Nettoyage du centre buses (Autocap)



1. Ouvrir le bouchon humidificateur.
2. Débrancher l'alimentation (chapitre 5.7).
3. Nettoyer soigneusement le centre des buses au moyen d'un outil à pointe ; éliminer les éventuels résidus secs de colorant en procédant avec soin afin de ne pas endommager les extrémités des circuits.
4. Rebrancher et allumer la machine (chapitre 5.6).
5. Fermer le bouchon humidificateur.
6. Exécuter la purge en utilisant la commande appropriée du logiciel de gestion.

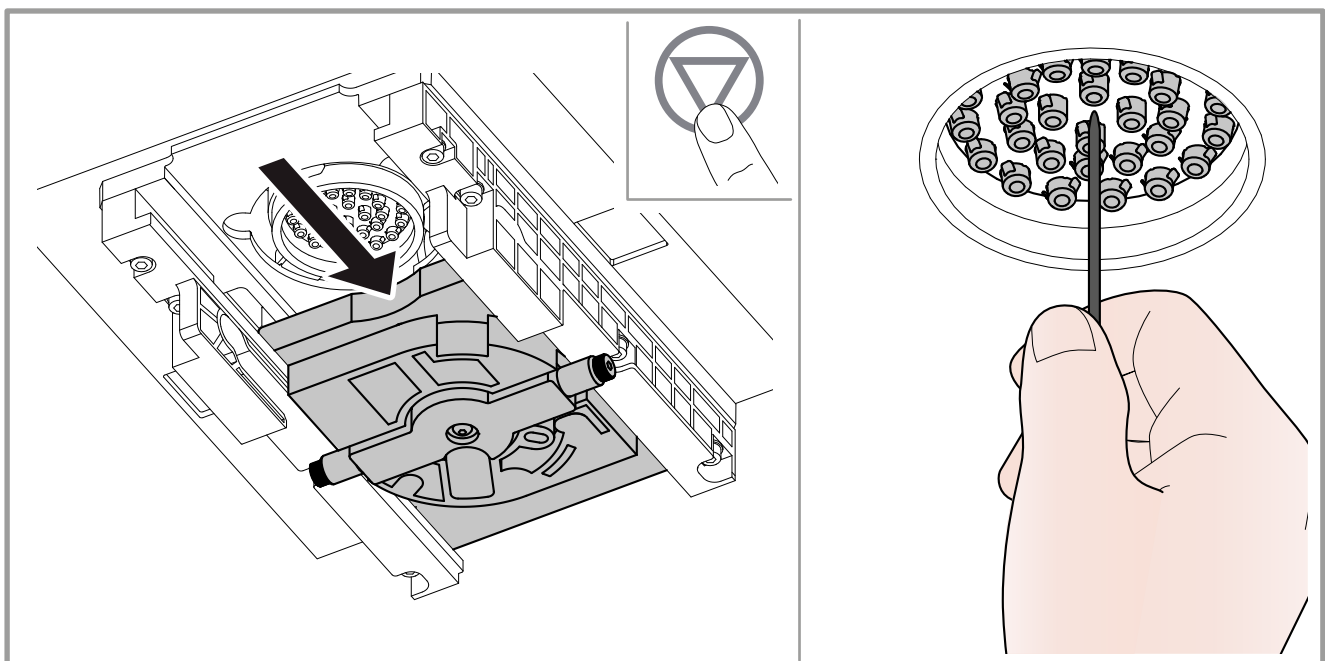

## 7.6 Sproitmonden schoonmaken (Autopad met INV)

De Autopad maakt de INV-sproitmonden na elke dosering schoon.

Indien nodig kunnen de sproitmonden als volgt worden schoongemaakt:

1. Open de Autopad met de offline-knop als de Autopad nog niet geopend is.
2. Onderbreek de stroomvoorziening (hoofdstuk 5.7).
3. Maak de sproitmonden zorgvuldig schoon met een vochtige doek en een speciale reinigingsborstel die als accessoire besteld kan worden.
4. De machine opnieuw op het net aansluiten en inschakelen (hoofdstuk 5.6).

## 7.6 Nettoyage du centre buses (Autopad avec INV)

L'Autopad nettoie le centre des buses INV après chaque dosage.

Si nécessaire, nettoyer ultérieurement le centre des buses comme indiqué ci-après :

1. S'il n'est pas déjà ouvert, ouvrir l'Autopad en utilisant le bouton de Off-line.
2. Débrancher l'alimentation (chapitre 5.7).
3. Nettoyer soigneusement le centre des buses avec un chiffon humide ou avec la brosse de nettoyage spéciale, sur demande comme accessoire optionnel.
4. Rebrancher et allumer la machine (chapitre 5.6).

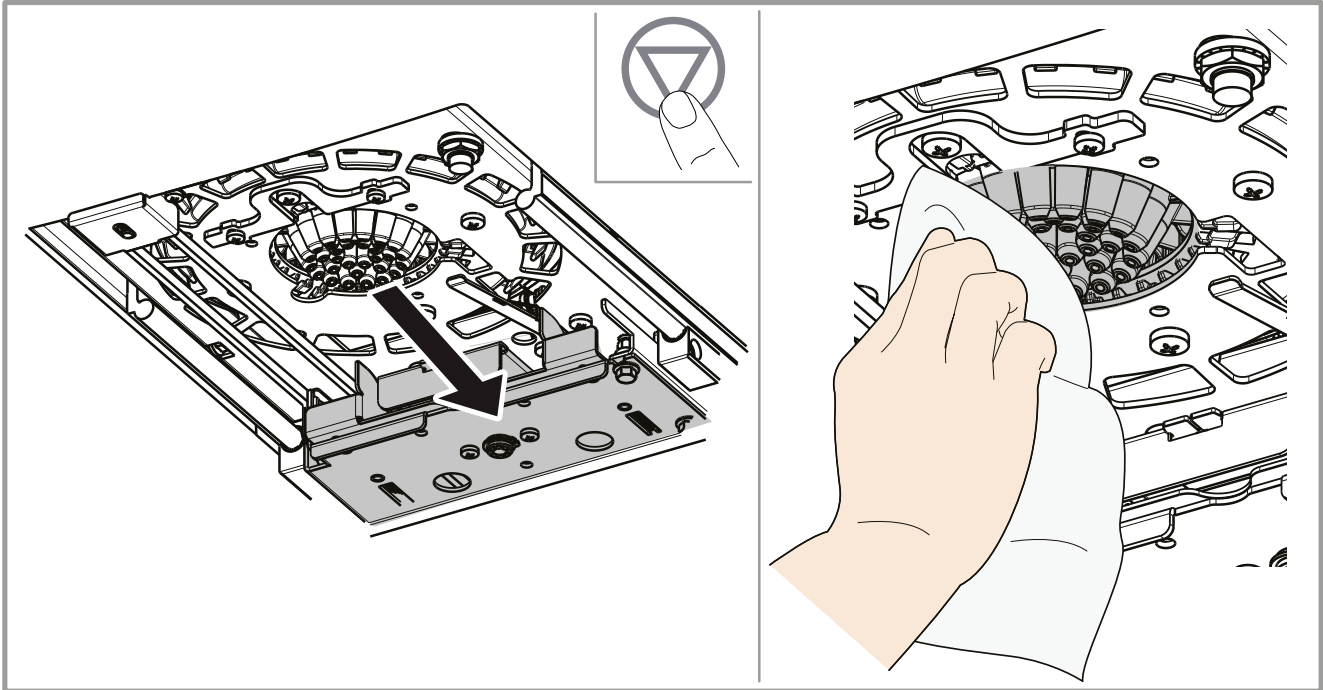

## 7.7 Reiniging en bevochtiging van de spons (Autocap)

 Gebruik, als de spons van de bevochtigingsklep moet worden vervangen, hiervoor uitsluitend de bijgeleverde sponzen.

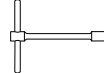
		8 mm	Verwijdering van de schroef/schroeven
---	---	------	---------------------------------------



### GEVAAR

**ALS DE MACHINE VOORZIEN IS VAN EEN PERFORATOR, IS HET GEBRUIK VAN BESCHERMENDE HANDSCHOENEN VERPLICHT.**



1. Open de klep.
2. Onderbreek de stroomvoorziening (hoofdstuk 5.7).
3. Demonteer de sponshouder.

#### ZONDER BEVOCHTIGER:

- a. Controleer de staat van de spons en bevochtig de spons. De vloeistof mag niet hoger dan de spons stijgen. Wanneer de spons erg vuil is, moet deze worden verwijderd en grondig worden gewassen.

#### MET BEVOCHTIGER OPLOSMIDDELBASIS:

- b. Controleer de staat van de spons. Wanneer de spons erg vuil is, moet deze worden verwijderd en grondig worden gewassen. Vul het vloeistofreservoir van de sponshouder aan met een kleine hoeveelheid oplosmiddel. Plaats de spons terug op de filter; zorg er hierbij voor dat de uitloper van de spons opnieuw in het oplosmiddel wordt ondergedompeld.

#### MET BEVOCHTIGER WATERBASIS:

- c. Controleer de staat van de spons. Wanneer de spons erg vuil is, moet deze worden verwijderd en grondig worden gewassen.
4. Vervang steeds de spons als deze beschadigd is.
  5. Plaats de sponshouder weer terug.
  6. De machine opnieuw op het net aansluiten en inschakelen (hoofdstuk 5.6).
  7. Sluit de klep.

## 7.7 Nettoyage et humidification de l'éponge (Autocap)

 En cas de remplacement de l'éponge du bouchon humidificateur, utiliser exclusivement celles fournies en dotation.

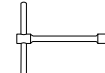
		8 mm	Retrait de la vis / des vis
---	--	------	-----------------------------



### DANGER

**SI LA MACHINE EST EQUIPEE D'UN PERFORATEUR, IL EST OBLIGATOIRE DE PORTER DES GANTS ANTI-BLESSURE.**



1. Ouvrir le bouchon.
2. Débrancher l'alimentation (chapitre 5.7).
3. Déposer le dôme porte-éponge.

#### SANS HUMIDIFICATEUR :

- a. Contrôler l'état de l'éponge et procéder à l'humidification. Le niveau du liquide humidifiant ne doit pas dépasser la hauteur de l'éponge. Si elle est très sale, extraire l'éponge du bouchon et la laver soigneusement.

#### AVEC HUMIDIFICATEUR A SOLVANT :

- b. Contrôler l'état de l'éponge. Si elle est très sale, extraire l'éponge du bouchon et la laver soigneusement. Remplir avec une petite quantité de solvant la cuvette se trouvant dans le support d'éponge ; lors de la remise en place de l'éponge, la positionner sur le filtre et plonger son extrémité dans le solvant.

#### AVEC HUMIDIFICATEUR A L'EAU :

- c. Contrôler l'état de l'éponge. Si elle est très sale, extraire l'éponge du bouchon et la laver soigneusement.
4. En tous les cas, si l'éponge est endommagée, procéder à son remplacement.
  5. Reposer le dôme porte-éponge.
  6. Rebrancher et allumer la machine (chapitre 5.6).
  7. Fermer le bouchon.

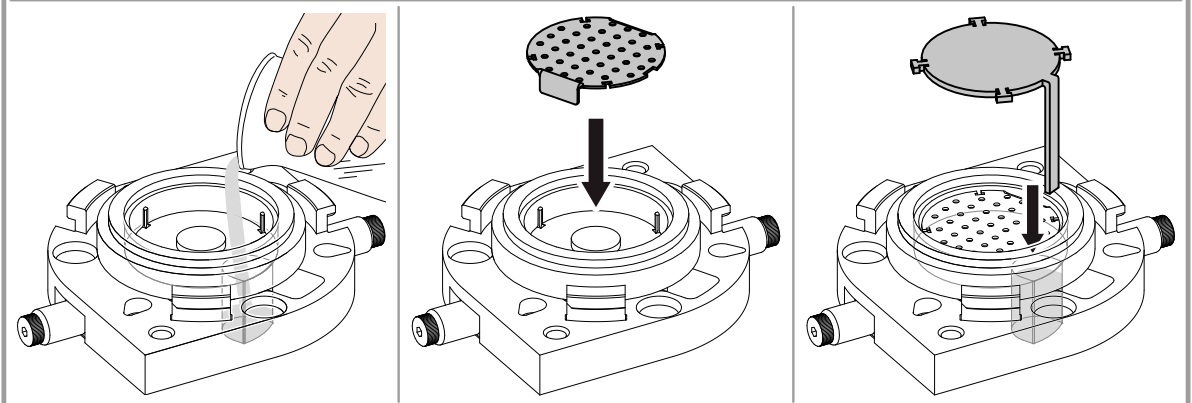
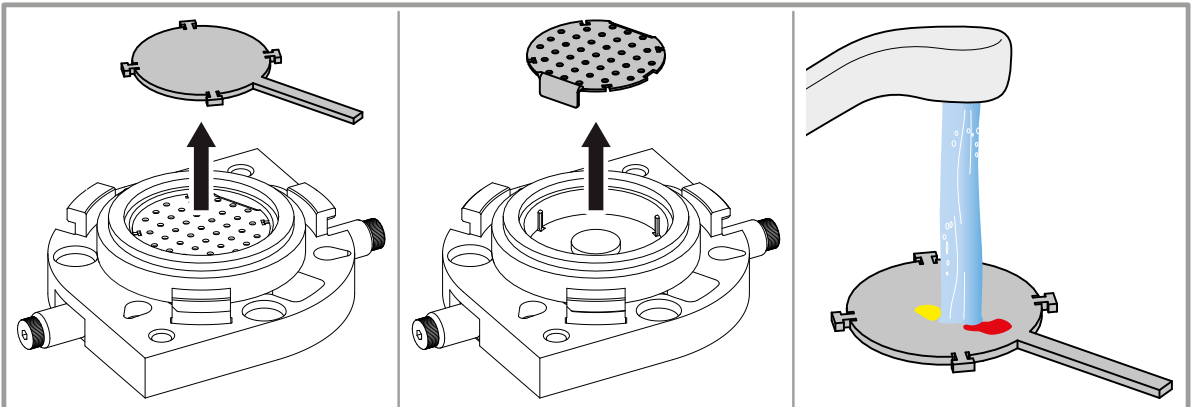
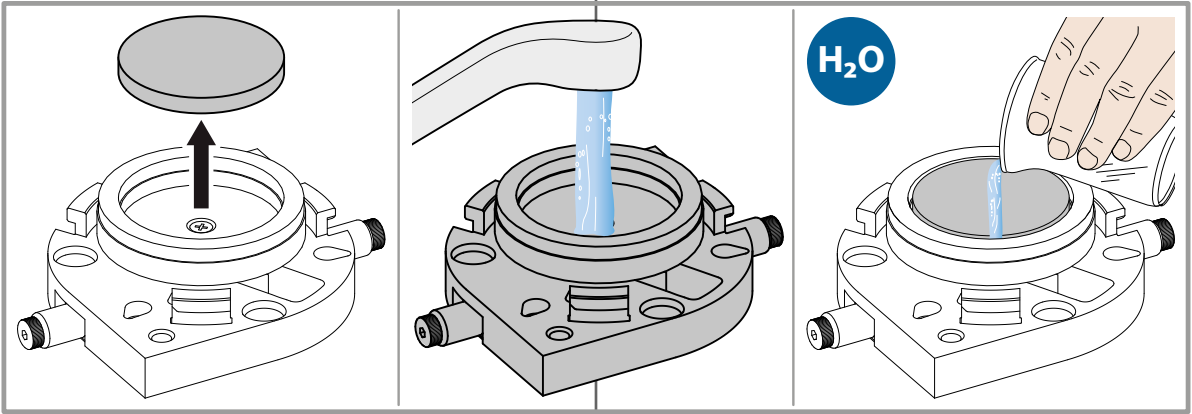
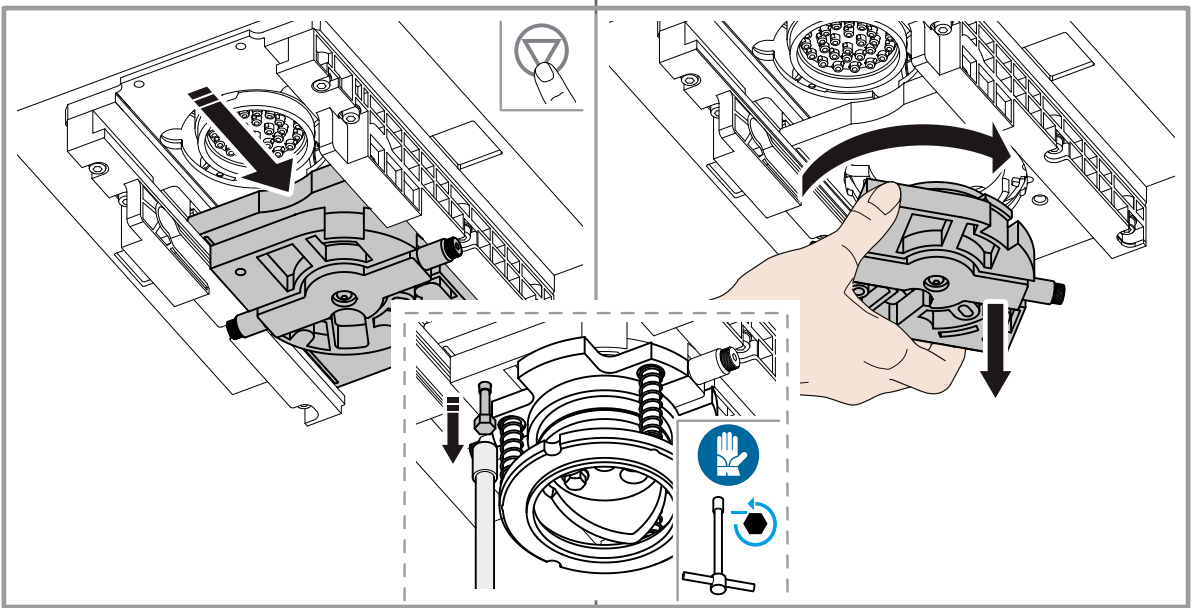

## 7.8 Reiniging van de Autopad

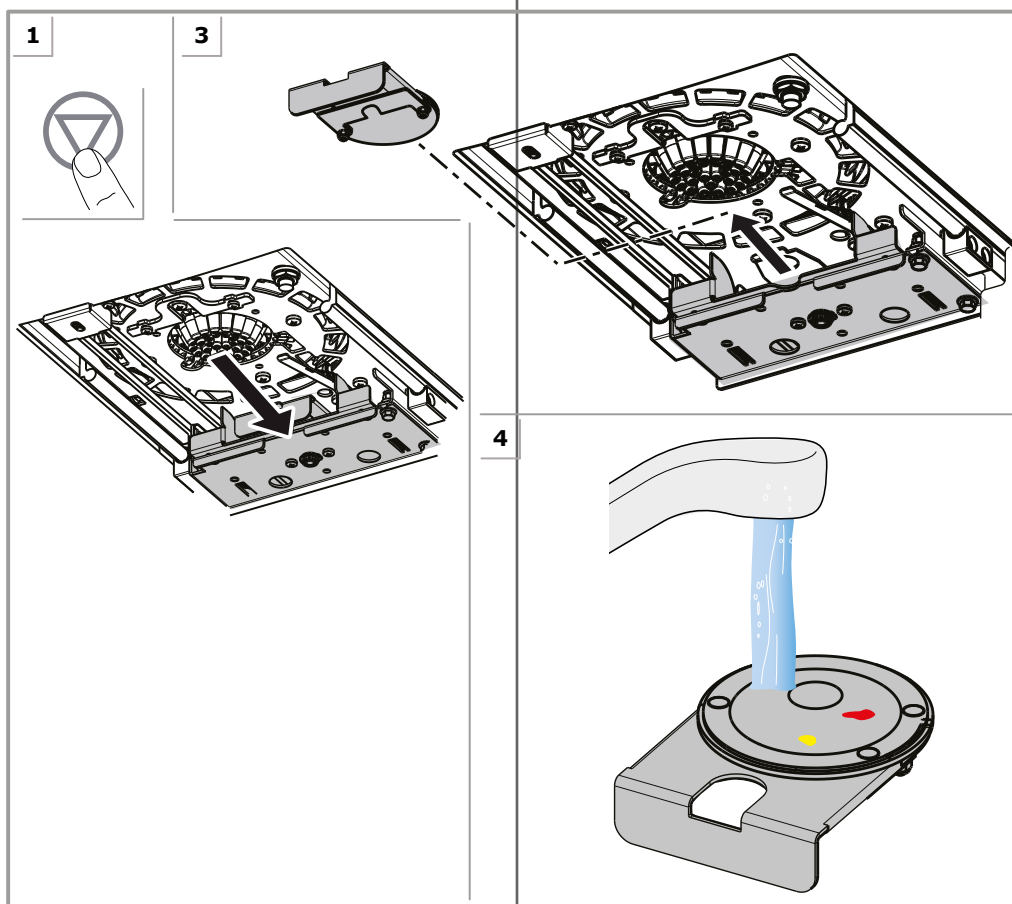

## 7.8 Nettoyage de l'Autopad

 *Gebruik uitsluitend het meegeleverde kussen van de Autopad, als dit vervangen moet worden.*

1. Open de Autopad met de offline-knop als de Autopad nog niet geopend is.
2. Onderbreek de stroomvoorziening (hoofdstuk 5.7).
3. Schuif de kussenhouder weg.
4. Was hem zorgvuldig.
5. Vervang het kussen telkens wanneer dit beschadigd is.
6. Plaats de kussenhouder terug.
7. De machine opnieuw op het net aansluiten en inschakelen (hoofdstuk 5.6).

 *En cas de remplacement du tampon de l'Autopad, utiliser uniquement ceux fournis.*

1. S'il n'est pas déjà ouvert, ouvrir l'Autopad en utilisant le bouton de Off-line.
2. Débrancher l'alimentation (chapitre 5.7).
3. Extraire le support porte-tampon.
4. Laver soigneusement.
5. Dans tous les cas, si le tampon est endommagé, procéder à leur remplacement.
6. Réinsérer le support porte-tampon.
7. Rebrancher et allumer la machine (chapitre 5.6).

## 7.9 Controle en vervanging van de pons van de perforator



**GEVAAR**

**HET GEBRUIK VAN BESCHERMENDE HANDSCHOENEN IS VERPLICHT.**

		8 mm	Verwijdering van de pons



- Onderbreek de stroomvoorziening (hoofdstuk 5.7).
- Schroef het gereedschap **A** op de pons **B**.
- Plaats de sleutel **C** in de sleuven van het gereedschap en draai de schroeven **D** los (zonder deze helemaal uit te schroeven).
- Draai het gereedschap **A** en trek het naar beneden om zo de pons **B** eruit te halen; maak de pons vervolgens los van het gereedschap.
- Verwijder indien nodig opgedroogde verfresten van de pons met een reinigingsmiddel dat aangepast is aan de eigenschappen van de basisproducten die worden gebruikt. Het is raadzaam een gewoon, niet-vervuilend smeermiddel op de zijanten van de pons aan te brengen (bijv. een olie op basis van vaseline en paraffine).
- Voer de bovenstaande stappen in omgekeerde volgorde uit om de pons weer in de machine te bevestigen.
- De machine opnieuw op het net aansluiten en inschakelen (hoofdstuk 5.6).

Als door overmatige slijtage van de punt de perforatie te wensen overlaat, moet de pons worden vervangen.

## 7.9 Contrôle et remplacement du poinçon du perforateur



**DANGER**

**IL EST OBLIGATOIRE DE PORTER DES GANTS ANTI-BLESSURE.**

		8 mm	Retrait du poinçon



- Débrancher l'alimentation (chapitre 5.7).
- Visser l'outil **A** au poinçon **B**.
- Introduire la clé **C** dans les orifices de l'outil et desserrer légèrement les vis **D** (ne pas les dévisser complètement).
- Tourner et tirer vers le bas l'outil **A** de façon à ôter le poinçon **B**, ensuite séparer le poinçon de l'outil.
- Si besoin, nettoyer les surfaces du poinçon en éliminant les incrustations avec un produit compatible avec la nature des bases du système. Il est conseillé de graisser les parois au moyen d'un lubrifiant commun non contaminant (type ENOTAP ou similaire).
- Remonter le poinçon en suivant la procédure ci-dessus en l'ordre inverse.
- Rebrancher et allumer la machine (chapitre 5.6).

Si la perforation ne convenait pas en raison d'une usure excessive de la partie coupante, remplacer le poinçon.

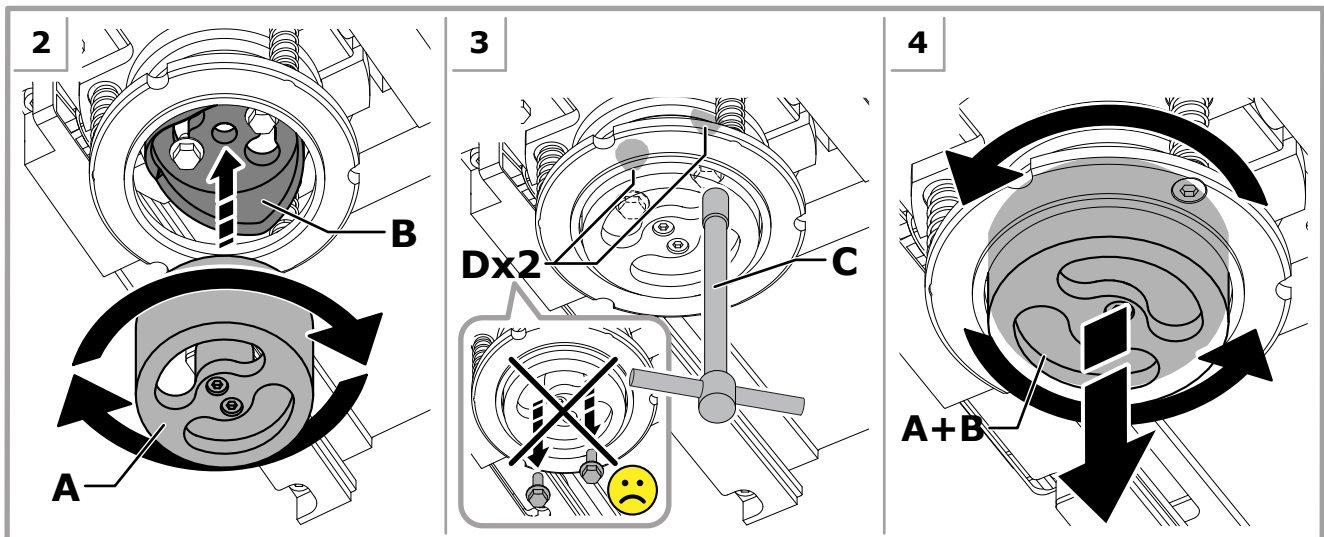

## 7.10 Bijvullen van de tank met bevochtigingsmiddel



### WAARSCHUWING

Zodra het waterpeil in de tank het minimumpeil heeft bereikt, moet dat onmiddellijk worden bijgevuld.

1. Onderbreek de stroomvoorziening (hoofdstuk 5.7).
2. Schroef de dop van de tank en vul water bij (maximaal 850 ml -1,8 pt) waarbij u het **MAXIMUMPEIL NIET MAG OVERSCHRIJDEN**.



*Om het risico op de afzetting van kalk te verminderen, verdient het aanbeveling hiervoor gedistilleerd water te gebruiken.*

3. Schroef de dop van de tank opnieuw goed vast.
4. De machine opnieuw op het net aansluiten en inschakelen (hoofdstuk 5.6).

## 7.10 Remplissage bouteille humidificateur



### MISE EN GARDE

Lorsque l'eau dans la bouteille atteint le niveau minimum, procéder immédiatement au remplissage.

1. Débrancher l'alimentation (chapitre 5.7).
2. Retirer le bouchon de la bouteille et ajouter de l'eau (850 ml maximum – 1,8 Pinte) ; faire attention à **NE PAS DEPASSER LE NIVEAU MAXIMUM**.



*Afin de réduire des possibles incrustations de calcaire causées par l'emploi d'eau dure, il est conseillé d'utiliser de l'eau distillée.*

3. Bien refermer le bouchon de la bouteille.
4. Rebrancher et allumer la machine (chapitre 5.6).

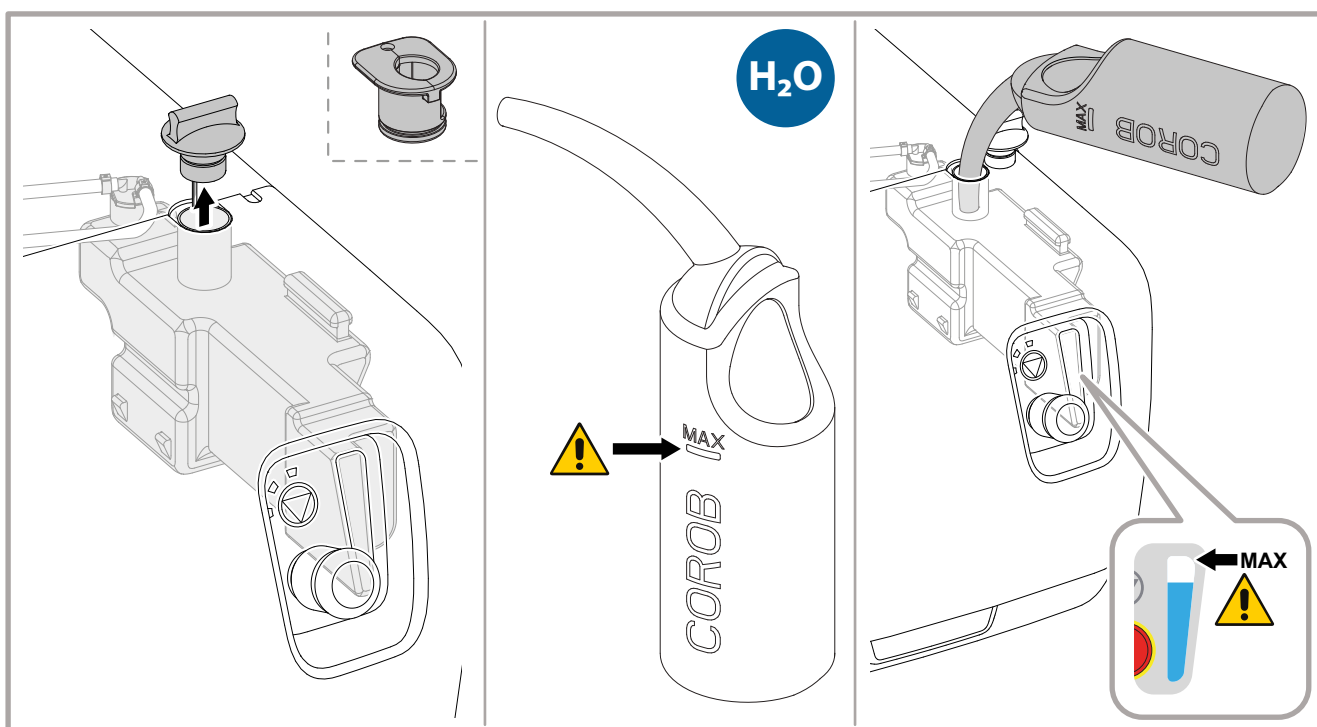



## 8 TECHNISCHE GEGEVENS

### 8.1 Technische gegevens

Spanning <sup>(a)</sup>	<b>SD [Single Drive]:</b> CE: Eénfasig 100 - 240 V ~ ± 10%  <b>CD [Central Drive]:</b> CE: Monofase 220 - 240 V ~ ± 10% / 100 - 110 V ~ ± 10% [optioneel]  <i>(zie de tabel voor machinegegevens in de ETL-versie)</i>
Frequentie <sup>(a)</sup>	50/60 Hz
Zekeringen <sup>(a)</sup>	F 10 A
Maximum vermogensopname <sup>(a)</sup>	<b>CE, SD [Single Drive]:</b> van 150 tot 600 W, afhankelijk van de configuratie  <b>CE, CD [Central Drive]:</b> Tot 24c: 650 W; >25c: 800 W (voor deze versie, de intermitterende periodieke werkcycclus op 70%)  <i>(zie de tabel voor machinegegevens in de ETL-versie)</i>
Geluidsniveau <sup>(b)</sup>	Niveau van de equivalente akoestische druk: < 70 dB (A)
Omgevings- werkcondities <sup>(c)</sup>	Temperatuur van 10°C (50 °F) tot 40°C (104 °F) Relatieve luchtvochtigheid van 5% tot 85% (condensvrij)
Trillingen	De machine geeft geen trillingen door aan de vloer die de stabiliteit en nauwkeurigheid van eventuele uitrusting in de buurt nadelig zouden kunnen beïnvloeden.
Canisterinhoud	3 - 4 - 6 - 9 - 15 - 35 liter (3 q - 4 q - 6 q - 9.5 q - 4 G - 9.2 G)
Aantal canisters	<ul style="list-style-type: none"> <li>• [CX] en [SX] tot 24 met EV - tot 32 met INV</li> <li>• [LX] tot 32</li> </ul>
Doseertechnologie	<b>SD [Single Drive]: balg, tandwiel of gemengd</b> <ul style="list-style-type: none"> <li>• Balgpomp BPG: STD 0,25 l/m - HF 0,4 l/m;</li> <li>• Tandwielpompe Gear: STD 0,5 l/m - HF 1,0 l/m - LAB 0,16 l/m</li> </ul> <b>CD [Central Drive]: tandwielen</b> <ul style="list-style-type: none"> <li>• Tandwielpompe met centrale transmissie, opbrengst STD 0,5 l/m - HF 1,0 l/m</li> </ul>
Stroomdiameter spuitmonden <sup>(d)</sup>	<i>met bevochtigingsklep:</i> <ul style="list-style-type: none"> <li>• 28 mm (1.1") [tot 16]</li> <li>• 39 mm (1.5") [van 17 tot 20]</li> <li>• 45 mm (1.8") [van 21 tot 24/32]</li> </ul> <i>Met INV</i> <ul style="list-style-type: none"> <li>• 33 mm (1.3") [tot 16]</li> <li>• 45 mm (1.8") [van 17 tot 32]</li> </ul>
Doseersysteem	<ul style="list-style-type: none"> <li>• gelijktijdig</li> </ul>
Spuitmonden	<ul style="list-style-type: none"> <li>• [CX] [SX] intern</li> <li>• [LX] extern</li> </ul>
Canistertype	universeel (acetaalhar) of rvs
Type kleurstoffen	voor decoratief en industrieel gebruik: op waterbasis, universeel en met oplosmiddel
Type kleppen	<ul style="list-style-type: none"> <li>• Elektromagnetische klep</li> <li>• INV</li> </ul>

## 8 CARACTÉRISTIQUES TECHNIQUES

### 8.1 Caractéristiques techniques

Tension <sup>(a)</sup>	<b>SD [Single Drive] :</b> CE Monophasée 100 - 240 V ~ ± 10%  <b>CD [Central Drive] :</b> CE Monophasé 220 - 240 V ~ ± 10% / 100 - 110 V ~ ± 10% [en option]  <i>(voir tableau pour données machine en version ETL)</i>
Fréquence <sup>(a)</sup>	50/60 Hz
Fusibles <sup>(a)</sup>	F 10 A
Puissance maximale absorbée <sup>(a)</sup>	<b>CE, SD [Single Drive]:</b> de 150 à 600 W, selon la configuration  <b>CE, CD [Central Drive] :</b> Jusqu'à 24c : 650 W; >25c : 800 W (pour cette version, le cycle de travail intermittent périodique à 70 %)  <i>(voir tableau pour données machine en version ETL)</i>
Niveau de bruit <sup>(b)</sup>	Niveau de pression sonore équivalente : < 70 dB (A)
Conditions ambiantes de fonctionnement <sup>(c)</sup>	Température : de 10°C (50 °F) à 40°C (104 °F) Humidité relative : de 5% à 85% (non condensée)
Vibrations	La machine ne transmet pas de vibrations au sol susceptibles de nuire à la stabilité et à la précision d'éventuels appareils positionnés à proximité.
Capacité des réservoirs	3 - 4 - 6 - 9 - 15 - 35 litres (3 q - 4 q - 6 q - 9.5 q - 4 G - 9.2 G)
Nombre de réservoirs	<ul style="list-style-type: none"> <li>• [CX] et [SX] jusqu'à 24 avec EV - jusqu'à 32 avec INV</li> <li>• [LX] jusqu'à 32</li> </ul>
Technologie de dosage	<b>SD [Single Drive] : soufflet, engrenages ou mixte</b> <ul style="list-style-type: none"> <li>• Pompe à soufflet BPG : STD 0,25 l/m - HF 0,4 l/m ;</li> <li>• Pompe à engrenages Gear : STD 0,5 l/m - HF 1,0 l/m - LAB 0,16 l/m</li> </ul> <b>CD [Central Drive] : engrenages</b> <ul style="list-style-type: none"> <li>• Pompe à engrenages avec transmission centrale, portée STD 0,5 l/m - HF 1,0 l/m</li> </ul>
Diamètre maxi de débit du centre buses <sup>(d)</sup>	<i>Avec bouchon humidificateur :</i> <ul style="list-style-type: none"> <li>• 28 mm (1.1") [jusqu'à 16]</li> <li>• 39 mm (1.5") [de 17 à 20]</li> <li>• 45 mm (1.8") [de 21 à 24/32]</li> </ul> <i>avec INV :</i> <ul style="list-style-type: none"> <li>• 33 mm (1.3") [jusqu'à 16]</li> <li>• 45 mm (1.8") [de 17 à 32]</li> </ul>
Système de dosage	<ul style="list-style-type: none"> <li>• simultané</li> </ul>
Centre de dosage	<ul style="list-style-type: none"> <li>• [CX] [SX] interne</li> <li>• [LX] externe</li> </ul>
Type de réservoirs	universel (résine acétal)
Typologie colorants	Décorations et industriels : à base d'eau, universels et au solvant
Type de vannes	<ul style="list-style-type: none"> <li>• électrovannes</li> <li>• INV</li> </ul>

(a) Met uitzondering van aangesloten hulpapparaten (machine zonder optionele hulpcontactdozen). De vermogenswaarden zijn bij benadering en hangen sterk af van de configuratie van de machine. Op het etiket met het serienummer van de machine staat het exacte gegeven betreffende de specifieke machineconfiguratie. Het mogelijke maximumvermogen is vastgesteld voor de zwaarste bedrijfsomstandigheden.

(b) In het laboratorium gemeten waarde die verantwoord is in het bijbehorende testrapport, dat ter inzage ligt bij de bouwer. Bedrijfsomstandigheden: normale bedrijfscyclus met gesimuleerde plaatsing van bussen

(c) De omgevingswerkomstandigheden zijn strikt gebaseerd op het type kleurstoffen dat wordt gebruikt (vraag de fabrikant van de producten om informatie). De vermelde gegevens zijn alleen geldig voor de machine.

(d) Diameter van de opening in voorgeperforeerde bussen = stroomdiameter + 15 mm (0.59"). De diameter hangt voorts af van de onderverdeling op de machine in circuits op basis van water/oplosmiddel.



Rating code	Rated voltage [V]	Frequency [Hz]	Rated power (socket outlets not provided) [W]	Rated power (socket outlets provided) [W]
W1	100-240	50/60	100	450-800
W2	100-240	50/60	150	500-850
W3	100-240	50/60	180	530-880
W4	100-240	50/60	250	600-950
W5	100-240	50/60	350	700-1050
W6	100-240	50/60	390	740-1090
W7	100-240	50/60	600	950-1300
W8	100-120	50/60	500	800
W9	200-208	50/60	500	1000
W10	100-120	50/60	650	1000
W11	200-208	50/60	650	1100
W12	100-120	50/60	800	not applicable
W13	200-208	50/60	800	1300

## 8.2 Afmetingen en gewicht

De gegevens zijn indicatief en nauw verbonden met de eigenlijke configuratie; ze gelden alleen voor de machine met lege canisters en zonder accessoires.

(a) A l'exclusion des dispositifs auxiliaires reliés (machine sans prises auxiliaires optionnelles). Les données de puissance sont indicatives et sont strictement liées à la configuration de la machine. L'étiquette matricule de la machine reporte la donnée exacte, relative à la configuration spécifique de la machine. La valeur de puissance maximale possible a été trouvée compte tenu des conditions de fonctionnement les plus sévères.

(b) Valeur mesurée en atelier et documentée par le rapport d'essai disponible chez le constructeur. Conditions de fonctionnement : cycle de travail normal de la machine, en conditions de chargement simulé.

(c) Les conditions climatiques de fonctionnement sont strictement liées à la typologie des colorants utilisés (indications à demander au producteur des produits). Les caractéristiques indiquées concernent uniquement la machine.

(d) Diamètre de l'orifice pour boîtes pré-perçées = diamètre du flux + 15 mm (0.59"). Le diamètre peut aussi changer sur la base de la division des circuits à l'eau ou à solvant de la machine.

### EVOPWR CD

W14	127	50/60	500	800
W15	200-240	50/60	500	1000
W16	127	50/60	650	1000
W17	200-240	50/60	650	1100
W18	127	50/60	800	1200
W19	200-240	50/60	800	1300

## 8.2 Dimensions et poids

Données indicatives étroitement liées à la configuration et pour une chine aux réservoirs vides et sans accessoires.

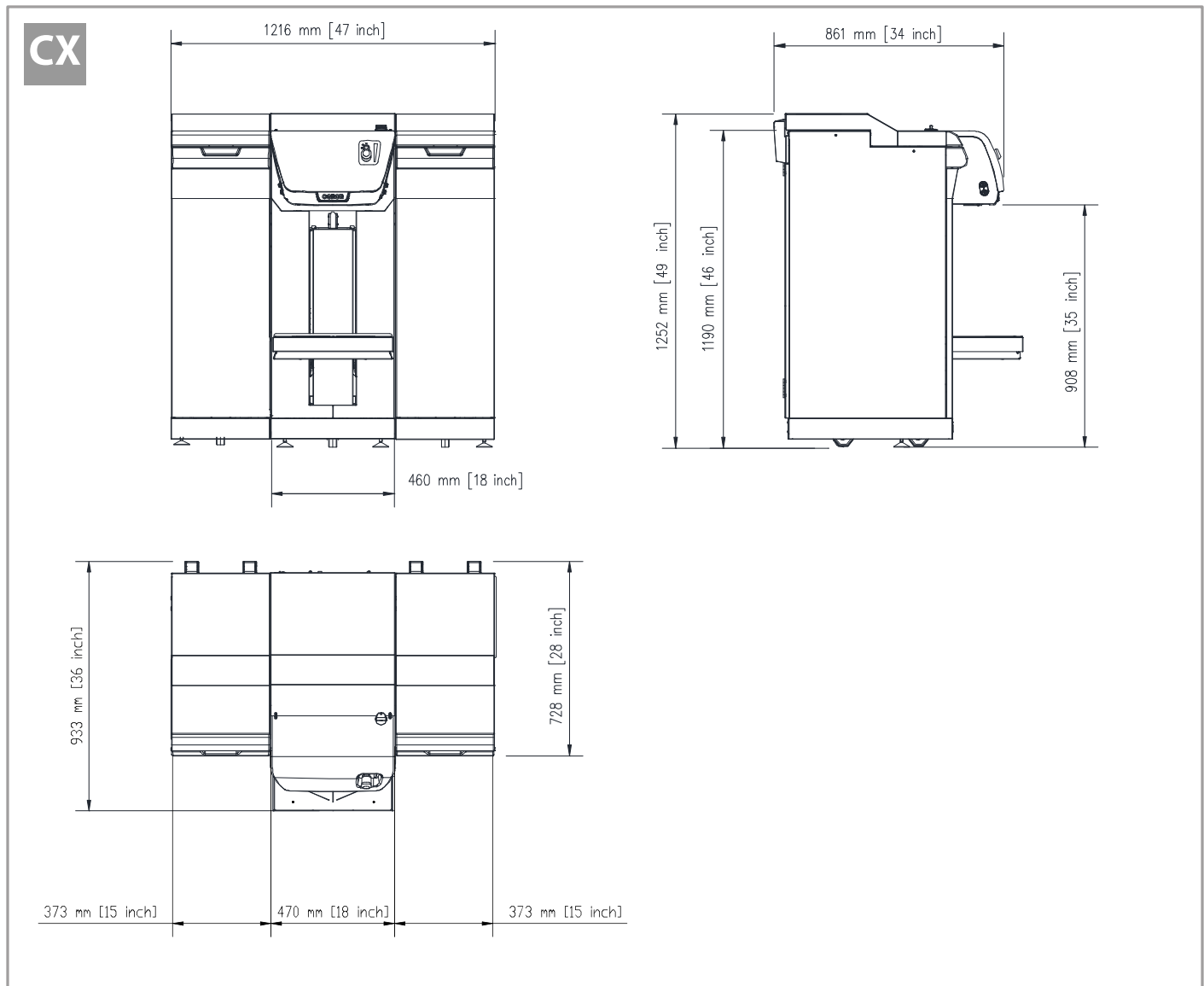

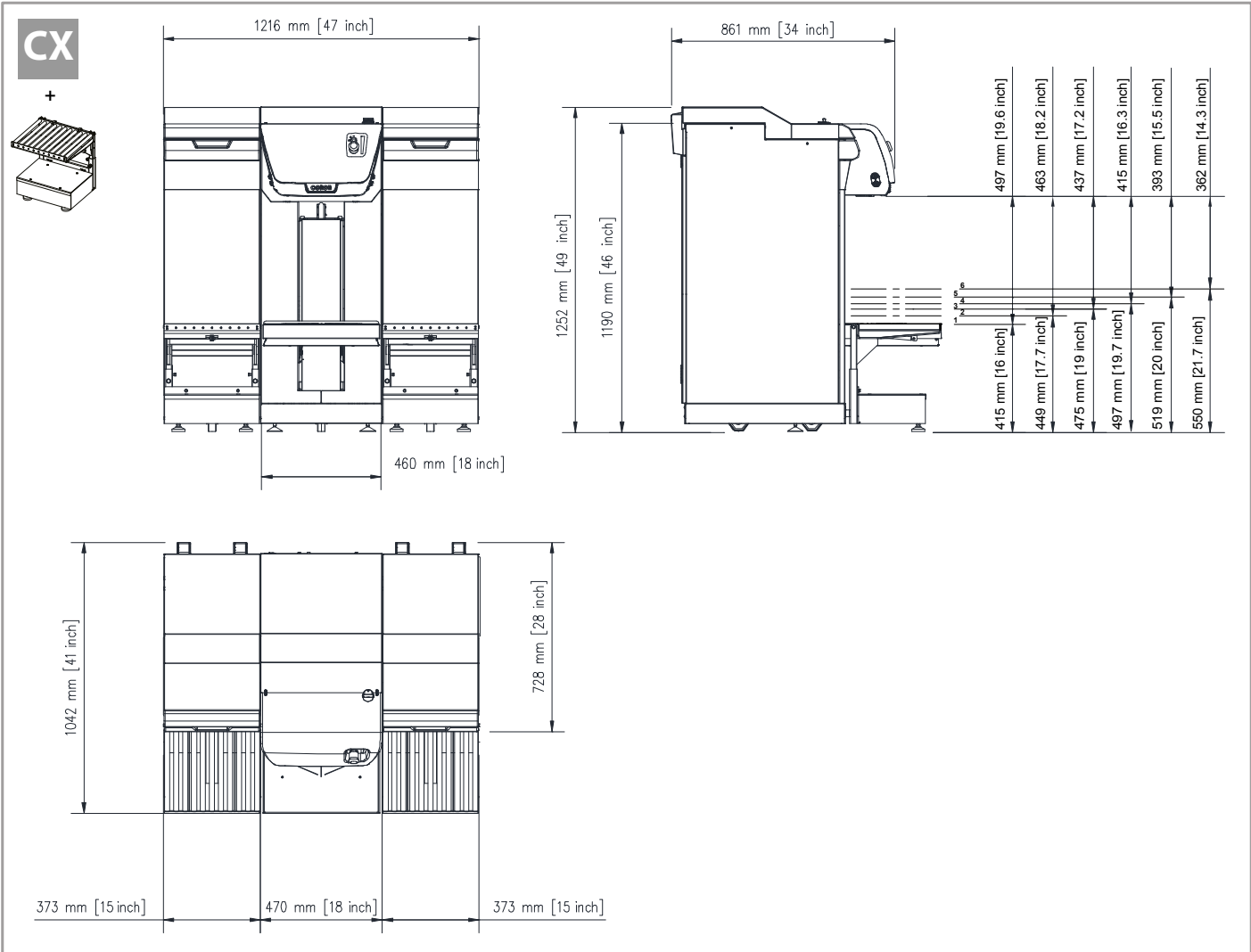

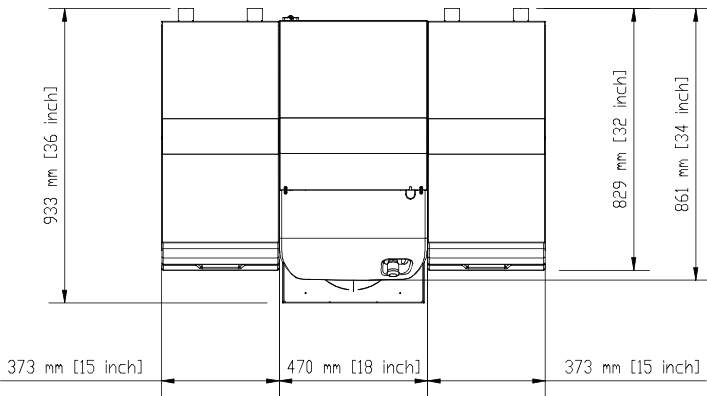
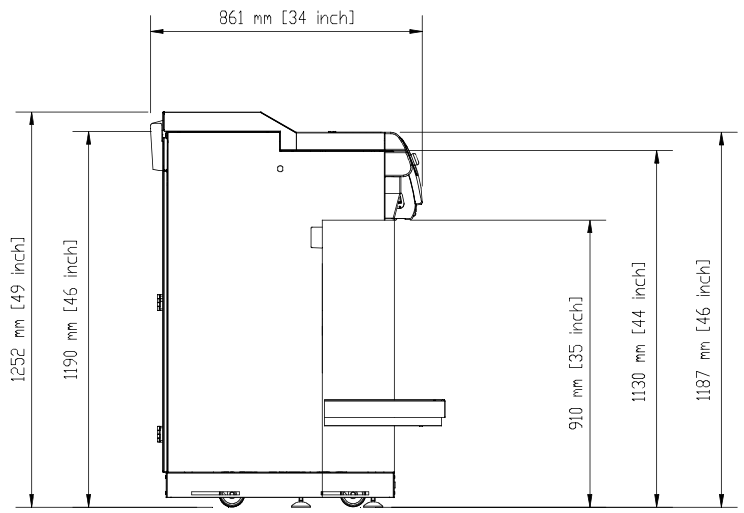
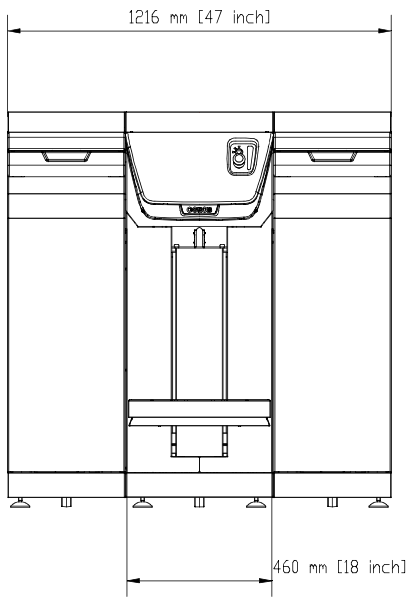

**SX**

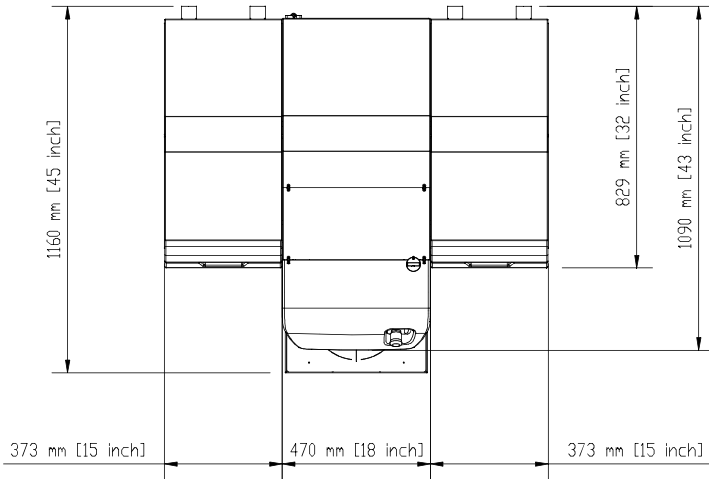
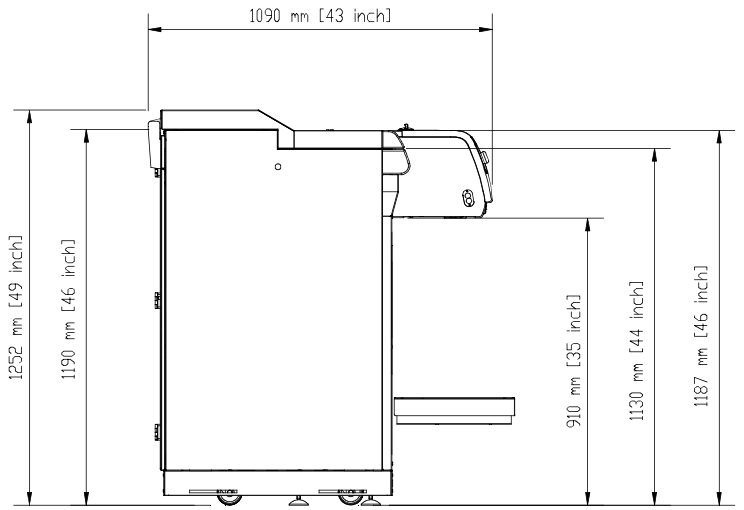
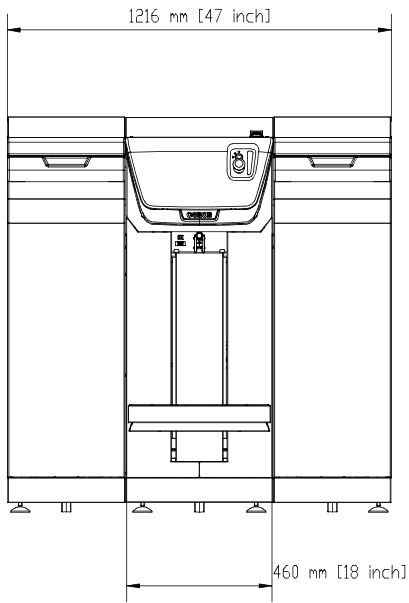

LX

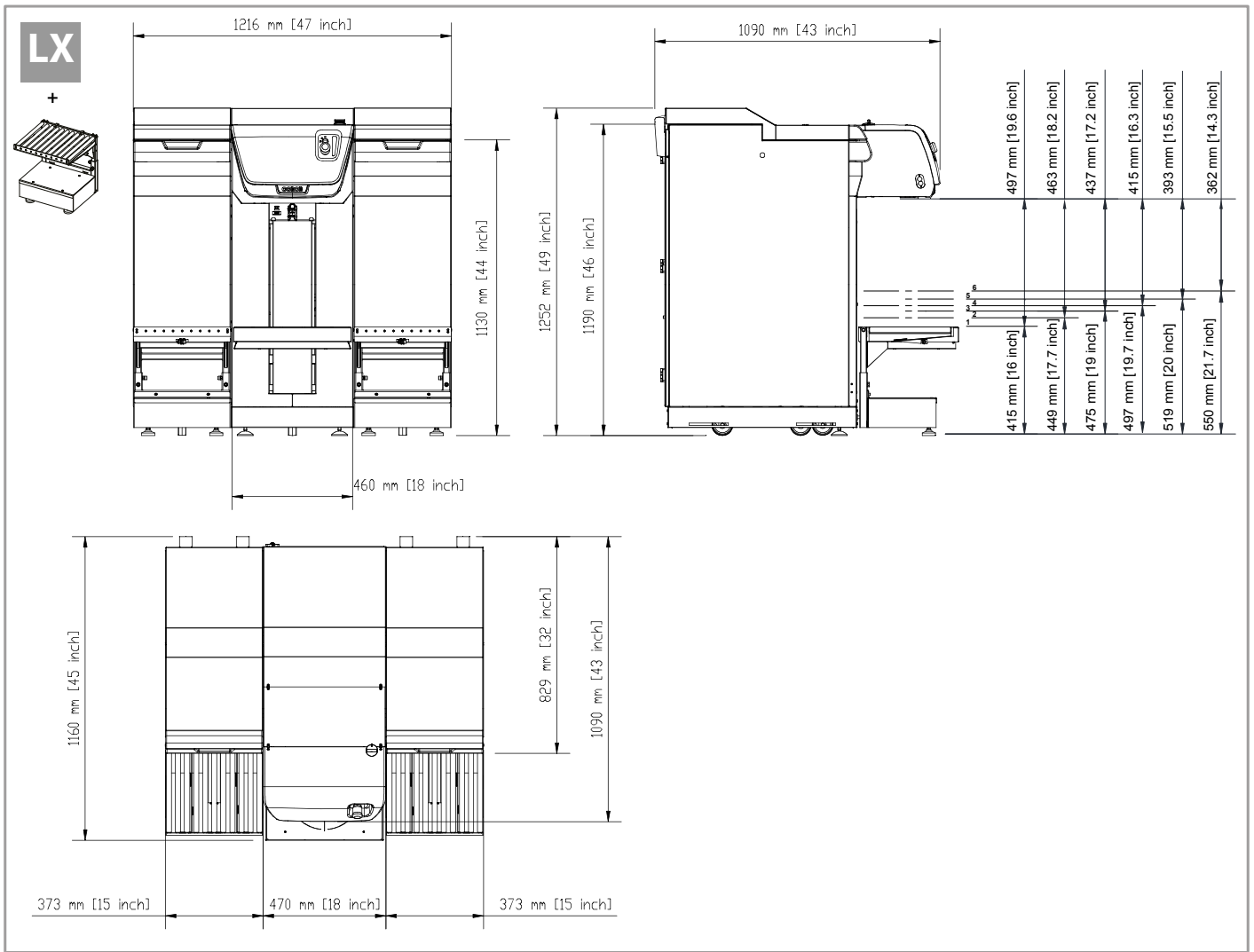



	CX	SX	LX
	250 kg 551 lb	260 kg 573 lb	345 kg 761 lb
	295 kg 650 lb	305 kg 672 lb	402 kg 886 lb

### 8.3 Conformiteitsverklaring

Zie Bijlage.

### 8.4 Garantie

Om de garantie te laten ingaan, verzoeken wij u het formulier in de verpakking van de machine volledig in te vullen en het op het op hetzelfde formulier aangegeven wijze te verzenden.



*Neem in geval van serviceaanspraken uitsluitend contact op met door ons geautoriseerde bevoegde personen. Gebruik voor het machineonderhoud of de vervanging van onderdelen uitsluitend originele onderdelen.*

Indien van fabriekswege aangebrachte delen ten behoeve van de veiligheid c.q. beveiliging geheel of gedeeltelijk worden gewijzigd of verwijderd, heeft dit het onmiddellijk vervallen van de garantie tot gevolg.

De fabrikant aanvaardt geen aansprakelijkheid voor verwondingen of schade aan personen en voorwerpen die zijn veroorzaakt door het onjuiste gebruik van de apparatuur of door het onklaar maken van de beschermingen en veiligheidsinrichtingen waarvan de machine is voorzien.

In de volgende gevallen **vervalt de fabrieksgarantie**:

- Onjuist gebruik van de machine.
- Het niet opvolgen van de in deze handleiding gegeven aanwijzingen en onderhoudsvorschriften.
- Aanbrengen c.q. doen aanbrengen van wijzigingen en/of uitvoeren c.q. doen uitvoeren van reparaties door anderen dan de bevoegde personen die deel uitmaken van de door de fabrikant erkende serviceorganisatie en/of het gebruikmaken hierbij van niet-originele wisselstukken.

### 8.3 Déclaration de conformité

Voir Annexe.

### 8.4 Garantie

Afin que la garantie soit valable, il est nécessaire de remplir complètement le formulaire présent dans l'emballage de la machine et de l'expédier comme indiqué sur ce formulaire.



*Pour toute opération de Service Après-Vente, s'adresser exclusivement à notre personnel autorisé et qualifié. En ce qui concerne les opérations d'entretien ou de remplacement, utiliser uniquement des pièces de rechange originales.*

La modification et l'élimination des protections et des dispositifs de sécurité prévus sur la machine entraînent non seulement la caducité immédiate de la garantie, mais elles peuvent aussi être dangereuses et illégales.

Le fabricant dénie toute responsabilité en cas de blessures ou dommages aux biens ou aux personnes suite à une utilisation impropre de l'appareil ou à l'altération non autorisée des dispositifs de protection et de sécurité dont la machine est dotée.

Les **raisons citées ci-après entraînent l'annulation de la garantie** fournie par le fabricant :

- Utilisation impropre de la machine.
- Non observation des normes d'utilisation et d'entretien prévues dans le manuel.
- Exécuter ou faire exécuter des modifications et/ou réparations sur la machine par des personnes étrangères au Service Après-Vente autorisé par le fabricant ou utiliser des pièces de rechange autres que des pièces originales.







## Dichiarazione CE di Conformità *EC Declaration of Conformity*

Versione linguistica originale in Italiano

*Translation of the original Italian version*

DESCRIZIONE - <i>DESCRIPTION</i>	<b>DISPENSATORE AUTOMATICO</b> <b>AUTOMATIC DISPENSER</b>
MODELLO - <i>MODEL</i>	MATRICOLA - <i>SERIAL No.</i>

**[MACHINE NAME]**

Fabbricante e persona autorizzata a costituire il fascicolo tecnico:  
*Manufacturer and person authorised to compile the technical file:*

**COROB S.p.A.**

**Via Agricoltura, 103 - 41038 San Felice s/P (MO) - Italy**

Il fabbricante dichiara sotto la propria esclusiva responsabilità che la macchina alla quale questa dichiarazione si riferisce è conforme ai requisiti essenziali previsti dalle seguenti direttive:

*The manufacturer certifies, under its own responsibility, that the machine to which this statement refers to, complies with the essential requirements foreseen by the regulations:*

- Direttiva Macchine 2006/42/CE
- Direttiva Compatibilità Elettromagnetica 2014/30/EU
- Direttiva 2011/65/EU come modificata da 2015/863/EU
- Direttiva WEEE 2012/19/EU
- Direttiva 2014/53/EU

- *Machinery Directive 2006/42/EC*
- *Electromagnetic Compatibility Directive 2014/30/EU*
- *Directive 2011/65/EU as amended by 2015/863/EU*
- *WEEE Directive 2012/19/EU*
- *Directive 2014/53/EU*

Si garantisce poi che la progettazione della macchina e la relativa produzione è effettuata, e documentata, seguendo precise procedure aziendali conformi con la norma EN ISO 9001:2015 inerente i sistemi di gestione qualità.

*It is furthermore guaranteed that the design of the machine and the relevant manufacturing are carried out, and supported by documents, following accurate factory procedures in accordance with the standard EN ISO 9001:2015 about quality management systems.*

Andrea Alvisi  
(Special Proxy Holder)  
COROB S.p.A.  
San Felice sul Panaro, 10/05/2021

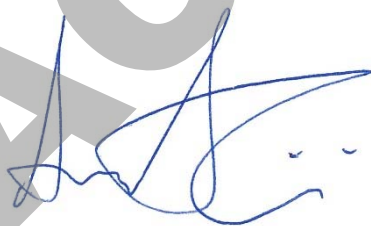

<p><b>BG</b> - Производителят, който е лицето изпълнено с изготвяне на техническата документация, декларира на собствена изключителна отговорност, че машината, за която се отнася тази декларация, е в съответствие със съществуващите изисквания, предвидени от следните Директиви: Директива 2006/42/EC - Машини - Директива 2014/30/EU относно Електромагнитна съвместимост - Директива 2011/65/EU изменена с 2015/863/EU - Директива WEEE 2012/19/EU - Директива 2014/53/EU. Освен това се гарантира, че проектирането на машината и съответното производство са извършени и документирани при спазване на конкретни фирмени процедури в съответствие със стандарт EN ISO 9001:2015, отнасящ се до системите за управление на качеството.</p>
<p><b>CS</b> - Výrobce a osoba pověřená sestavením technické dokumentace stvrzují na svou vlastní zodpovědnost, že zařízení, ke kterému se toto toto prohlášení vztahuje, je v souladu se základními požadavky stanovenými následujícími směrniciemi: Směrnice o strojních zařízeních 2006/42/EC - Směrnice o elektromagnetické kompatibilitě 2014/30/EU - Směrnice 2011/65/EU ve znění 2015/863/EU - Směrnice WEEE 2012/19/EU - Směrnice 2014/53/EU. Dále se zaručuje, že stroj byl navržen a vyroben, a výroba je zdokumentována, v souladu s přesnými firmními postupy, které odpovídají normě EN ISO 9001:2015 o systémech řízení jakosti.</p>
<p><b>DA</b> - Fabrikanten og personen bemyndiget til at udarbejde den tekniske dokumentation erklærer på eget ansvar at maskinen, som denne erklæring henviser til, er i overensstemmelse med de væsentlige krav i de følgende direktiver: Maskindirektiv 2006/42/EC - Direktivet om elektromagnetisk kompatibilitet 2014/30/EU - Direktivet 2011/65/EU som ændret ved 2015/863/EU - Direktivet WEEE 2012/19/EU - Direktivet 2014/53/EU. Det garanteres desuden, at designet af maskinen og den relevante produktionsproces er udført og dokumenteret ifølge præcise fabriksprocedurer i overensstemmelse med standarden EN ISO 9001:2015 vedrørende kvalitetstyringssystemer.</p>
<p><b>DE</b> - Der Hersteller und autorisierte Verfasser der technischen Dokumentation erklärt unter eigener exklusiver Verantwortung, dass die Maschine, auf die sich diese Erklärung bezieht, den Grundanforderungen entspricht, die von den folgenden Richtlinien vorgesehen werden: Maschinenrichtlinie 2006/42/EC - Richtlinie zur elektromagnetischen Verträglichkeit 2014/30/EU - Richtlinie 2011/65/EU geändert durch 2015/863/EU - Richtlinie WEEE 2012/19/EU - Richtlinie 2014/53/EU. Darüber hinaus wird garantiert, dass die Planung der Maschine und ihre Herstellung unter Befolgung von genauen Unternehmensprozessen, die der Norm EN ISO 9001:2015 hinsichtlich der Qualitätsmanagement-Systeme entsprechen, durchgeführt und dokumentiert wird.</p>
<p><b>EL</b> - Ο κατασκευαστής, και ο εξουσιοδοτημένος συντάκτης του τεχνικού φακέλου, πιστοποιεί, ότι, με δική του υπαιτιότητα, το μηχάνημα στο οποίο αναφέρεται το παρόν, συμμορφώνεται με τις ουσιαστικές απαιτήσεις που προβλέπονται από τους κανονισμούς: Οδηγία Μηχανήματος 2006/42/EC - Οδηγία Ηλεκτρομαγνητικής Συμβατότητας 2014/30/EU - Οδηγία 2011/65/EU όπως τροποποιήθηκε από το 2015/863/EU - Οδηγία WEEE 2012/19/EU - Οδηγία 2014/53/EU. Εγγυάται περαιτέρω ότι ο σχεδιασμός του μηχανήματος και η σχετική κατασκευή του εκτελείται και υποστηρίζεται από έγγραφα, ακολουθώντας τις ακριβείς εργοστασιακές διαδικασίες σύμφωνα με το πρότυπο EN ISO 9001:2015 σχετικά με τα συστήματα διαχείρισης ποιότητας.</p>
<p><b>ES</b> - El fabricante y la persona autorizada para componer el fascículo técnico declara, bajo su propia y exclusiva responsabilidad, que la máquina a la que hace referencia esta declaración guarda conformidad con los requisitos esenciales previstos por las directivas siguientes: Directiva de máquinas 2006/42/EC - Directiva de compatibilidad electromagnética 2014/30/EU - Directiva 2011/65/EU modificada por 2015/863/EU - Directiva WEEE 2012/19/EU - Directiva 2014/53/EU. Se garantiza además que el diseño de la máquina y su producción se han efectuado y documentado de acuerdo con procedimientos de fábrica precisos conformes a la norma EN ISO 9001:2015 relativa a los sistemas de gestión de calidad.</p>
<p><b>ET</b> - Tootja ja tehnilise toimiku koostajaks volitatud isik kinnitab oma täielikul vastutusel, et seade, millele käesolev avaldus viitab, vastab järgnevat regulatsioonide põhinõudmistele: Masinadirektiiv 2006/42/EC - Elektromagnetilise ühilduvuse direktiiv 2014/30/EU - Direktiiv 2011/65/EU muudetud 2015/863/EU-ga - Direktiiv WEEE 2012/19/EU - Direktiiv 2014/53/EU. Peale selle on garanteeritud, et seadme projekteerimisel ja tootmisel on järgitud täpseid tehaseprotseduure, mis vastavad standardile EN ISO 9001:2015 kvaliteedijuhtimissüsteemide kohta, ning et seada toetab ka vastav dokumentatsioon.</p>
<p><b>FI</b> - Valmistaja ja henkilö, joka on valtuutettu laatimaan tekninen asiakirja-aineisto, vakuuttavat omalla vastuullaan, että kone, johon tämä lausunto viittaa, vastaa seuraavien direktiivien olennaisia vaatimuksia: Konedirektiivi 2006/42/EC - Sähkömagneettista yhteensopivuutta koskeva direktiivi (EMC) 2014/30/EU ja Direktiivi 2011/65/EU sellaisena kuin se on muutettuna direktiivillä 2015/863/EU - Direktiivi WEEE 2012/19/EU - Direktiivi 2014/53/EU. Lisäksi taataan, että koneen suunnittelussa ja valmistuksessa ja näiden dokumentoinnissa noudatetaan tehtaan tarkkoja menettelytapoja, jotka täyttävät laadunhallintaa koskevan EN ISO 9001:2015 -standardin vaatimukset.</p>
<p><b>FR</b> - Le fabricant, et toute personne autorisée à établir le dossier technique, déclare sous sa propre responsabilité que la machine à laquelle se rapporte cette déclaration est conforme aux exigences essentielles prévues par les directives suivantes : Directive Machines 2006/42/EC - Directive Compatibilité Électromagnétique 2014/30/EU - Directive 2011/65/EU telle que modifiée par 2015/863/EU - Directive WEEE 2012/19/EU - Directive 2014/53/EU. Le fabricant garantit également que la conception de la machine, ainsi que sa production, ont été effectuées et documentées, en suivant des procédures d'entreprise précises conformes à la norme EN ISO 9001:2015 relative aux systèmes de gestion qualité.</p>
<p><b>GA</b> - Dearbhaíonn an deántóir, agus an duine atá údaraithe chun an comhad teicniúil a chur le chéile, ar a fhreagaracht féin go bhfuil an gceangas a mbaineann leis i gcomhréir leis na riachtanais atá leagtha amach sna treoiracha seo a leanas: Treoir um Innealra 2006/42/EC - Treoir um Chomhoiriúnacht Leictreamaighnéadach 2014/30/EU - Treoir 2011/65/EU arna leasú le 2015/863/EU - Treoir WEEE 2012/19/EU - Treoir 2014/53/EU. Deimhnítear freisin go bhfuil dearadh an ghléis agus a dhéantús déanta, agus doiciméadaithe, de réir gnásnasa beachta an chomhlachta atá i gcomhréir leis an rial EN ISO 9001:2015 a bhaineann le córais bainistíochta cáilíochta.</p>
<p><b>HR</b> - Proizvođač, i osoba ovlaštena za sastavljanje tehničke dokumentacije, izjavljuje pod svojom punom odgovornošću da je stroj na koji se odnosi ova izjava sukladan bitnim zahtjevima sljedećih direktiva: Direktive o strojevima 2006/42/EC - Direktive o elektromagnetskoj kompatibilnosti 2014/30/EU - Direktive 2011/65/EU izmijenjena i dopunjena 2015/863/EU - Direktive WEEE 2012/19/EU - Direktive 2014/53/EU. Također, jamči se da su projektiranje stroja i njegova proizvodnja izvedeni i dokumentirani sljedećim precizne tvorničke procedure sukladne normi EN ISO 9001:2015 o sustavima upravljanja kvalitetom.</p>
<p><b>HU</b> - A gyártó, valamint a műszaki fűzet összeállítására felhatalmazott személy saját felelősségük tudatában kijelentik, hogy a jelen nyilatkozat tárgyát képező gép megfelel az alábbi irányelvek alapvető rendelkezéseinek: 2006/42/EC Gépek irányelve - 2014/30/EU Elektromágneses kompatibilitás irányelv - 2011/65/EU irányelv, módosítással módosított 2015/863/EU irányelv - WEEE 2012/19/EU irányelv - 2014/53/EU irányelv. A gyártó garantálja továbbá, hogy a gép tervezése, kivitelezése, valamint a folyamat dokumentálása az üzemi előírások precíz betartásával történt, a minőségkezelési rendszerekkel foglalkozó EN ISO 9001:2015 szabvánnyal összhangban.</p>
<p><b>IS</b> - Framleiðandinn, og einstaklingurinn sem hefur heimild til að taka saman tekniskjöflin, vottar, að eigin ábyrgð, að vélin sé vísað er til í þessari yfirlýsingu, sé í samræmi við þær grunnkröfur sem gert er ráð fyrir í eftirfarandi reglugerðum: Vélátiskipun 2006/42/EC - Tískipun um rafsegulsviðsamhæfi 2014/30/EU - Tískipun 2011/65/EU eins og henni var breytt með 2015/863/EU - Tískipun 2012/19/EU - Tískipun 2014/53/EU. Ennfremur er ábyrgt að hönnun vélarinnar og tengd framleiðsla fer fram, og er það skjalstíft, í samræmi við nákvæmt framleiðsluferil og í samræmi við EN ISO 9001:2015 staðalinn um gæðastjórnunarkerfi.</p>
<p><b>LV</b> - Gamintojas ir asmuo įgaliotas sudaryti techninę dokumentaciją, savo atsakomybę pareiškia, kad staklės, kurioms skirta ši deklaracija, atitinka esminius šių direktyvų reikalavimus: Masinų direktyva 2006/42/EC - Elektromagnetinio suderinamumo direktyva 2014/30/EU - Direktyva 2011/65/EU su pakeitimais, padarytais 2015/863/EU - Direktyva WEEE 2012/19/EU - Direktyva 2014/53/EU. Taip pat užtikrinama ir dokumentais patvirtinama, kad staklės buvo sukurtos ir pagamintos tiksliai laikantis gamybos reikalavimų pateiktų EN ISO 9001:2015 standarte, dėl kokybės valdymo sistemos.</p>
<p><b>LV</b> - Ražotājs un persona, kas ir pilnvarota sastādīt tehnisko dokumentāciju, apliecina uz savu atbildību, ka mašīna, uz kuru šī deklarācija attiecas, atbilst šādu direktīvu: pamatprasībām Mašīnu Direktīva 2006/42/EC - Elektromagnētiskās saderības Direktīva 2014/30/EU - Direktīva 2011/65/EU grozīta ar 2015/863/EU pantu - Direktīva WEEE 2012/19/EU - Direktīva 2014/53/EU. Tiek arī nodrošināts, ka mašīnas dizains, pēc precīziem biznesa procesiem atbilst standartā EN ISO 9001:2015 prasībām attiecībā uz vadības sistēmu kvalitāti.</p>
<p><b>MT</b> - Il-manifattur, u l-persuna awtorizzata biex tikkompila l-fajl tekniku jiddikjaraw taht ir-responsabilita' taghhom stess li l-magna li ghaliha qed issir din id-dikjarazzjoni hija konformi ghar-rekwiziti essenzjali previsti mid direttivi li ghejin: Direttiva dwar il-Magni 2006/42/EC - Direttiva dwar il-Kompatibilita' Elettronamjetika 2014/30/EU - Direttiva 2011/65/EU kif emendata b'2015/863/EU - Direttiva WEEE 2012/19/EU - Direttiva 2014/53/EU. Dan jizgura wkoll li d-disinn tal magna u l-produzzjoni taghha jsiru, u jigu ddokumentati wara processi tan-negozju precizi li huma konformi ma' EN ISO 9001:2015 uwar is-sistemi ta' gestjoni tal-kwalita'.</p>
<p><b>NL</b> - De fabrikant en gemachtigde voor het samenstellen van het technisch dossier verklaart dat het betreffende toestel voldoet aan de toepasselijke fundamentele voorschriften van de volgende richtlijnen: Machinerichtlijn 2006/42/EC - EMC-richtlijn 2014/30/EU - Richtlijn 2011/65/EU zoals gewijzigd bij 2015/863/EU - Richtlijn WEEE 2012/19/EU - Richtlijn 2014/53/EU. Verder wordt gegarandeerd dat het ontwerp en de productie van het toestel werd gedocumenteerd en geïmplementeerd volgens de vereisten van de norm EN ISO 9001:2015 voor kwaliteitsmanagementsystemen.</p>
<p><b>NO</b> - Produzent og den personen som er autorisert til å utstede den tekniske dokumentasjonen, erklærer under eget ansvar, at den maskinen denne erklæringen viser til, er i samsvar med de grunnleggende kravene som fremsettes i følgende direktiv: Maskindirektiv 2006/42/EC - Direktivet om elektromagnetisk kompatibilitet 2014/30/EU - Direktiv 2011/65/EU som endret ved 2015/863/EU - Direktiv WEEE 2012/19/EU - Direktiv 2014/53/EU. Det garanteres videre at utformingen av maskinen og den påfølgende framstillingen er blitt utført og dokumentert etter spesifikke prosedyrer for selskapet, i samsvar med regelverket NS-EN ISO 9001:2015 om ledelsessystem for kvalitet.</p>
<p><b>PL</b> - Producent oraz osoba upoważniona do sporządzenia dokumentacji technicznej zaświadcza, że maszyna, której dotyczy niniejsza deklaracja, jest zgodna z zasadniczymi wymaganiami przewidzianymi w następujących dyrektywach: Dyrektywa Maszynowa 2006/42/EC - Dyrektywa Kompatybilności Elektromagnetycznej 2014/30/EU - Dyrektywa 2011/65/EU zmieniona przez 2015/863/EU - Dyrektywa WEEE 2012/19/EU - Dyrektywa 2014/53/EU. Ponadto gwarantuje się, że fazy projektowania oraz produkcji maszyny zostały przeprowadzone oraz są udokumentowane według dokładnych procedur zakładowych, zgodnych z normą EN ISO 9001:2015, dotyczącą systemów zarządzania jakością.</p>
<p><b>PT</b> - O Fabricante e a pessoa autorizada a preencher o documento técnico declaram, à sua inteira e exclusiva responsabilidade, que a máquina a que se refere esta declaração está em conformidade com os requisitos essenciais estabelecidos pelas seguintes diretivas: Diretiva Máquinas 2006/42/EC - Diretiva Compatibilidade Eletromagnética 2014/30/EU - Diretiva 2011/65/EU alterada pela 2015/863/EU - Diretiva WEEE 2012/19/EU - Diretiva 2014/53/EU. É também garantido que a concepção e produção da máquina são efetuadas e documentadas de acordo com procedimentos empresariais específicos em conformidade com a norma EN ISO 9001:2015 relativa aos sistemas de gestão da qualidade.</p>
<p><b>RO</b> - Fabricantul și persoana autorizată pentru realizarea dosarului tehnic declară pe propria răspundere că mașina la care se referă prezenta declarație se conformează cerințelor esențiale prevăzute de următoarele directive: Directiva 2006/42/EC Mașini - Directiva 2014/30/EU Compatibilitatea electromagnetă - Directiva 2011/65/EU astfel cum a fost modificat de 2015/863/EU - Directiva WEEE 2012/19/EU - Directiva 2014/53/EU. Se garantează, de asemenea, că proiectarea mașinii și producția acesteia, documentate corespunzător, se efectuează cu respectarea unor proceduri de întreprindere specifice, conforme cu standardul EN ISO 9001:2015 aferent sistemelor de management al calității.</p>
<p><b>SK</b> - Výrobca a osoba poverená vypracovaním technickej dokumentácie na vlastnú zodpovednosť prehlasujú, že stroj, na ktorý sa toto prehlásenie vzťahuje, je v súlade so základnými požiadavkami, ktoré vyžadujú nasledujúce smernice: Smernica o strojných zariadeniach 2006/42/EC - Smernica o elektromagnetickej kompatibiliti 2014/30/EU - Smernica 2011/65/EU zmenená a doplnená 2015/863/EU - Smernica WEEE 2012/19/EU - Smernica 2014/53/EU. Ďalej sa zaručuje, že stroj bol navrhnutý a vyrobený, a výroba je zdokumentovaná, v súlade s presnými firmnými postupmi, ktoré zodpovedajú norme EN ISO 9001:2015 o systémoch riadenia kvality.</p>
<p><b>SL</b> - Proizvajalec in oseba, pooblaščená za sestavo tehnične dokumenta, s polno odgovornostjo izdaja potrdilo, da je stroj, predmet te izjave, izdelan v skladu z osnovnimi zahtevami, kot jih določajo predpisi: Direktiva o strojih 2006/42/EC - Direktiva o elektromagnetni združljivosti 2014/30/EU - Direktiva 2011/65/EU kakor je bila spremenjena z 2015/863/EU - Direktiva WEEE 2012/19/EU - Direktiva 2014/53/EU. Jamčimo tudi za obliko sistema in predmetno izdelavo, pri katerih smo opravili postopke in pripravili ustrežno dokumentacijo v skladu z ustrežno tovarniško prakso in predpisom EN ISO 9001:2015, ki velja za sisteme zagotavljanja kakovosti.</p>
<p><b>SV</b> - Tillverkaren och den person som har befogenhet att sammanställa den tekniska dokumentationen intygar, på eget ansvar, att maskinen denna försäkran hänvisar till överensstämmer med de väsentliga krav som ställs av följande direktiv: Maskindirektiv 2006/42/EC - Direktivet om elektromagnetisk kompatibilitet 2014/30/EU - Direktivet 2011/65/EU ändrat genom 2015/863/EU - Direktivet WEEE 2012/19/EU - Direktivet 2014/53/EU. Det garanteras vidare att utformningen av maskinen och därtill hörande tillverkning genomförs dokumenterat, i enlighet med exakta fabriksförfaranden som följer standard EN ISO 9001:2015 om system för kvalitetsstyrning.</p>
<p><b>TR</b> - Üretici ve teknik dosyayı oluşturmakla görevli kişi bu beyanını ilgili olduđu makinenin, ařadığı direktifler tarafından öngörülen temel gerekliliklere uygun olduđunu kendi sorumluluđu altında beyan eder: 2006/42/EC Makine Direktifi - 2014/30/EU Elektromanyetik Uyumluluk Direktifi - 2015/863/EU tarafından deđiřtirilen 2011/65/EU sayılı Direktif - WEEE 2012/19/EU Direktifi - 2014/53/EU Direktifi. Bundan bařka, makinenin tasarımı ve ilgili üretimi, kalite yönetimi sistemlerine iliřkin EN ISO 9001:2015 standardına uygun kesin iřletme prosedürlerinin izlenmesi yoluyla gerçekteřtirilmesi ve belgelendirilmesi sađlanır.</p>

## UK Declaration of Conformity

<b>Description</b>	AUTOMATIC DISPENSER
<b>Model</b>	<b>[MACHINE NAME]</b>
<b>Serial Number</b>	
<b>Manufacturer:</b>	<b>COROB S.p.A.</b> Via Agricoltura, 103 - 41038 San Felice s/P (MO) – Italy

The manufacturer certifies, under its own responsibility, that the machine to which this statement refers to, complies with the relevant statutory requirements applicable to the specific machine:

- **The Supply of Machinery (Safety) Regulations 2008 (S.I. 2008:1957)**
- **The Electrical Equipment (Safety) Regulations 2016 (S.I. 2016:1101)**
- **The Electromagnetic Compatibility Regulations 2016 (S.I. 2016:1091)**
- **The Restriction of the Use of Certain Hazardous Substances in Electrical and Electronic Equipment Regulations 2012 (S.I. 2012 No. 3032)**
- **The Waste Electric and Electronic Equipment (WEEE) Regulations 2013**
- **The Radio Equipment Regulations 2017 (S.I. 2017:1206)**

*Andrea Alvisi*  
 (Special Proxy Holder)  
 COROB S.p.A.  
 San Felice sul Panaro, 01/01/2023

