

FIRST1-TX

Dispensatore automatico

Automatic dispenser

V1.0 - R6 (12/2024)

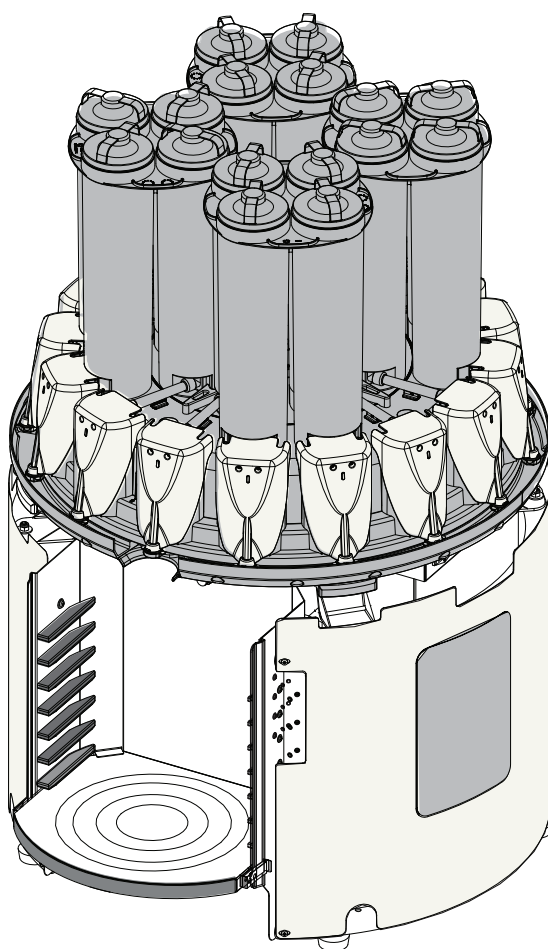

Manuale d'uso
Dispensatore automatico
FIRST1-TX
V1.0 - R6 (12/2024)
ISTRUZIONI ORIGINALI

© COPYRIGHT 2024, COROB S.p.A.
Tutti i diritti riservati in tutti i paesi
Richieste di ulteriori copie di questo prodotto o di informazioni tecniche sullo stesso, vanno indirizzate a:

User's manual
Automatic dispenser
FIRST1-TX
V1.0 - R6 (12/2024)
TRANSLATION OF THE ORIGINAL INSTRUCTIONS

© COPYRIGHT 2024, COROB S.p.A.
All rights reserved in all countries
If you require additional copies of this manual or further technical information about it, please write to:

COROB S.p.A.
Via Agricoltura 103 • 41038 San Felice s/P • Modena • Italy
Phone: +39-0535-663111 • Fax: +39-0535-663285

COROB India Pvt. Ltd.
Regd. Office: 502 & 503, Kohinoor City Wing A Office Area Industrial Estate and Premises
Cooperative Society Ltd., Wing B, 5th Floor, Kirol Road, Off LBS Marg, Kurla Mumbai Mumbai MH 400070 IN
Phone: +91 22 6649 7777
Factory: Shed No 1-B and 1-A, Nandigram Realtors, N H No 48, Near Nandigram
Jain Temple, Umbergaon, Bhilad, Valsad, Gujarat, 396105
Phone: +91 7211199701

www.corob.com

DIRITTI DI PROPRIETÀ INTELLETTUALE E DISCLAIMER

Nessuna parte di questo manuale può essere tradotta in altra lingua e/o adattata e/o riprodotta in altra forma e/o mezzo meccanico, elettronico, per fotocopie, registrazioni o altro, senza una precedente autorizzazione scritta da parte di COROB S.p.A.

COROB è un marchio commerciali o registrati in uso esclusivo da parte di COROB S.p.A. e delle sue consociate (di seguito COROB).

La mancata menzione di altri marchi, commerciali o registrati, nella presente dichiarazione, non implica una rinuncia da parte di COROB all'esercizio dei diritti di proprietà intellettuale connessi ai suddetti marchi.

I contenuti del presente manuale si riferiscono a know-how, disegni, applicazioni tecnologiche, usate su base esclusiva da COROB, frequentemente coperte da brevetti o domande di brevetto, e pertanto protette dalle leggi nazionali e internazionali in materia di proprietà intellettuale.

Qualsiasi riferimento a nomi, dati, e indirizzi di altre società non facenti parte del Gruppo COROB è casuale e, salvo diversa indicazione, è riportato a titolo puramente esemplificativo, allo scopo di meglio chiarire l'utilizzo dei prodotti COROB.

L'elaborazione del testo e delle immagini è stata vagliata con la massima cura, nonostante ciò COROB si riserva il diritto di modificare e/o aggiornare le informazioni qui contenute per correggere errori tipografici e/o imprecisioni, senza preavviso o alcun impegno da parte della stessa.

Il presente manuale contiene tutte le informazioni necessarie all'uso normale e prevedibile dei prodotti COROB da parte dell'utilizzatore finale.

Il presente manuale non contiene linee guida e/o informazioni per la riparazione del prodotto. Per ragioni di sicurezza questi interventi devono essere eseguiti esclusivamente da personale tecnico addestrato e autorizzato. La mancata osservanza di questo requisito, può comportare il rischio di danni fisici per l'utente o danni al prodotto.

Pertanto per l'esecuzione dei suddetti interventi COROB ha designato dei tecnici autorizzati.

Per tecnici autorizzati si intende personale tecnico che ha partecipato a corsi di addestramento organizzati da COROB.

Interventi non autorizzati potrebbero rendere nulla la garanzia del prodotto COROB, come disciplinata nel contratto di vendita o nelle Condizioni Generali di Vendita, in tali limiti COROB si ritiene responsabile.

La presente clausola non ha lo scopo di limitare, né di escludere la responsabilità di COROB, in violazione di disposizioni inderogabili di legge. La suddetta limitazione o esclusione di responsabilità potrebbe quindi non essere applicabile.

Per conoscere quale è il punto di assistenza tecnica più vicino, l'utente finale può contattare COROB o visitare il sito www.corob.com.

INTELLECTUAL PROPERTY RIGHTS AND DISCLAIMER

No part of this manual may be translated into any other languages and/or adapted and/or reproduced in any form, or by any means, electronic or mechanical, including but not limited to photocopying and recording, without prior written permission of COROB S.p.A.

COROB is registered trademarks or commercial trademarks used on an exclusive basis by COROB S.p.A. and its affiliated companies (hereinafter COROB).

A failure of a trademark to appear hereunder does not mean that COROB does not use the trademark in question nor does it constitute a waiver by COROB of any related intellectual property rights.

Valuable proprietary technical information contained in the present manual are referring to proprietary know-how, designs, drawings and/or applications used on an exclusive basis by COROB frequently covered by Patents and/or Patent Applications and thus protected by International and National Intellectual Property Laws.

Unless otherwise indicated, all references to other companies other than COROB and its affiliated companies, their names, data and addresses used in the screens and/or examples are purely coincidental and serve as a reference only to clarify the use of the COROB products.

COROB has carefully reviewed the wording and images contained in the present manual, nevertheless COROB reserves the right to modify and/or update the information herein to correct editorial errors and/or inaccuracy of the information herein without notice or commitment on its part.

The present manual contains all information necessary for the foreseeable and normal use of the COROB products by the final user.

The manual does not contain guidelines and/or information for product repair. For safety reasons, only trained and authorized technical personnel should perform such interventions. Failure to do so may result in personal injury or damage to the product.

For the purpose mentioned above, COROB has appointed authorized technical personnel.

Authorized technical personnel shall mean technicians who have attended a technical training course held by COROB and/or its affiliated companies.

Unauthorized interventions could void the warranty coverage of your COROB product pursuant to the sales contract or to the General Sales Conditions of COROB. COROB can be held responsible only within the limits of the warranty coverage provided by the General Sales Conditions.

COROB does not intend to limit or exclude its liability against any statutory provisions under any applicable law. Therefore the reference to above warranty limitations or exclusions may not apply.

The final user can ask COROB or visit the web site www.corob.com for contact details about the nearest authorized technical service.

SOMMARIO

1	INFORMAZIONI GENERALI	5
1.1	Scopo e utilizzo del manuale	5
1.1.1	Convenzioni grafiche	5
1.2	Definizioni	5
2	CARATTERISTICHE	6
2.1	Descrizione della macchina	6
2.2	Descrizione delle parti	7
2.3	Confezioni trattabili	8
2.4	Uso previsto e uso scorretto ragionevolmente prevedibile	8
2.5	Dati di identificazione	8
3	SICUREZZA	9
3.1	Avvertenze di sicurezza e usi non consentiti	9
3.2	Avvertenze sull'uso dei coloranti	10
3.3	Rischi residui	11
3.4	Posizionamento etichette	13
3.5	Requisiti del luogo di installazione	14
4	TRASPORTO E MOVIMENTAZIONE	15
4.1	Avvertenze generali	15
4.2	Disimballaggio e posizionamento	15
4.2.1	Materiali in dotazione	18
4.3	Immagazzinamento	18
4.4	Smaltimento e riciclaggio	18
5	MESSA IN SERVIZIO	19
5.1	Avvertenze generali	19
5.2	Computer di gestione	19
5.3	Comandi e connessioni	19
5.4	Collegamento elettrico e accensione	20
5.5	Uso del pulsante off-line	21
5.6	Disattivazione	22
6	UTILIZZO DEL DISPENSATORE	23
6.1	Avvertenze generali	23
6.2	Conduzione	23
6.2.1	Regolazione dello sgabello	23
6.2.2	Caricamento della confezione	24
6.2.3	Dispensazione	24
6.3	Processi automatici	24
6.4	Rabbocco dei serbatoi	25
6.5	Anomalie	28
7	MANUTENZIONE ORDINARIA	29
7.1	Avvertenze generali	29
7.2	Tabella di manutenzione	29
7.3	Pulizia esterna	29
7.4	Rabbocco del liquido della spazzola di pulizia	30
7.5	Pulizia delle canaline salvagoccia	31
7.6	Lavaggio o sostituzione ugelli	31
8	DATI TECNICI	33
8.1	Dati tecnici	33
8.2	Dimensioni	33
8.3	Dichiarazione di conformità	34
8.4	Garanzia	34

CONTENTS

1	GENERAL INFORMATION	5
1.1	Purpose and use of this manual	5
1.1.1	Conventionally used graphics	5
1.2	Definitions	5
2	FEATURES	6
2.1	Description of the machine	6
2.2	Description of units	7
2.3	Usable cans	8
2.4	Intended use and reasonably foreseeable misuse	8
2.5	Identifying information	8
3	SAFETY	9
3.1	Safety warnings and unauthorized use	9
3.2	Warnings on the use of colorants	10
3.3	Residual risks	12
3.4	Position of labels	13
3.5	Requirements of the installation site	14
4	SHIPPING AND HANDLING	15
4.1	General warnings	15
4.2	Unpacking and placement	15
4.2.1	Standard material supplied	18
4.3	Storage	18
4.4	Disposal and recycling	18
5	START-UP	19
5.1	General warnings	19
5.2	Management computer	19
5.3	Control devices and connections	19
5.4	Electrical connection and start-up	20
5.5	Use of the off-line button	21
5.6	Shut-down	22
6	USING THE DISPENSER	23
6.1	General warnings	23
6.2	Running the machine	23
6.2.1	Adjusting the can shelf height	23
6.2.2	Loading the can	24
6.2.3	Dispensing	24
6.3	Automatic processes	24
6.4	Refilling the canisters	25
6.5	Troubleshooting	28
7	ORDINARY MAINTENANCE	29
7.1	General warnings	29
7.2	Maintenance table	29
7.3	External cleaning	29
7.4	Refilling the liquid of the cleaning brush	30
7.5	Cleaning the drip ducts	31
7.6	Washing or replacing the nozzles	31
8	TECHNICAL SPECIFICATIONS	33
8.1	Technical data	33
8.2	Dimensions	33
8.3	Declaration of conformity	34
8.4	Warranty	34

1 INFORMAZIONI GENERALI

1.1 Scopo e utilizzo del manuale

Leggere attentamente questo manuale prima di utilizzare la macchina.

Questo manuale, che si trova nell'imballo del prodotto, contiene le istruzioni relative all'uso e la manutenzione ordinaria necessaria per mantenere le prestazioni della macchina nel tempo. In esso sono contenute tutte le informazioni necessarie al corretto utilizzo della macchina e per evitare infortuni.

Il manuale è da considerarsi parte integrante della macchina e deve essere conservato fino allo smantellamento finale.

Contiene tutte le informazioni disponibili alla data di preparazione dello stesso relative alla macchina e agli eventuali accessori; per gli accessori vengono riportate le varianti o modifiche che implicano diverse modalità operative.

Nel caso venga smarrito o parzialmente rovinato e quindi non sia più possibile leggere completamente il suo contenuto è obbligatorio richiedere un nuovo manuale alla casa costruttrice.

Qualora le immagini contenute nel presente manuale mostrino la macchina priva delle protezioni e/o gli addetti privi dei dispositivi di protezione individuale, è solamente allo scopo di rendere maggiormente chiara la trattazione degli argomenti.

Alcune illustrazioni contenute in questo manuale sono state ricavate da prototipi, le macchine della produzione standard possono differire in alcuni particolari.

1.1.1 Convenzioni grafiche

Lo stile **grassetto** viene utilizzato per dare particolare risalto a note o indicazioni di maggiore importanza.



PERICOLO

Segnala il rischio di danni alla persona.



AVVERTENZA

Segnala il rischio di danni alla macchina che potrebbero comprometterne il funzionamento.



Evidenzia istruzioni importanti riferite a norme precauzionali e/o accorgimenti da adottare.



Evidenzia situazioni e/o operazioni che coinvolgono il software di gestione installato sul computer.



Indica che per eseguire l'intervento descritto è necessario l'uso degli attrezzi indicati.

1.2 Definizioni

OPERATORE

Colui che ha conoscenze sui metodi per ottenere pitture, vernici o simili, istruito e autorizzato alla conduzione e utilizzazione della macchina attraverso l'uso dei comandi e delle operazioni di carico e scarico dei materiali di produzione con le protezioni installate e attive. Deve operare solo in condizioni di sicurezza e può eseguire operazioni di manutenzione ordinaria.

MANUTENTORE/INSTALLATORE

Specialista preparato, addestrato nel campo tecnico (meccanico ed elettrico) e incaricato dal fabbricante di intervenire sulla macchina per l'installazione della stessa o per effettuare regolazioni, riparazione guasti o interventi di manutenzione.

1 GENERAL INFORMATION

1.1 Purpose and use of this manual

Read this manual carefully before using the machine.

This manual, inserted in the product packing, contains instructions on the use and routine maintenance needed to uphold the machine's performance over time. The manual contains all information needed to correctly use the machine and avoid any accident.

The manual is to be considered an integral part of the machine, and must be stored until it is fully dismantled.

The manual contains all information available at the time of preparation regarding the machine and any accessories; for accessories, the manual includes any variations or changes that involve different operating procedures.

Should it be lost or partially ruined, so that its contents can no longer be read in full, you must request a new manual from the manufacturer.

If the images contained in this manual show the machine without the guards and/or employees without personal protective equipment, it is only for the purpose to make clearer the discussion of the issues.

Some of the illustrations in this manual were taken from prototypes; some details may differ on machines in standard production.

1.1.1 Conventionally used graphics

Boldface type is used to highlight notes or information of particular importance to a topic.



DANGER

Indicates a risk of personal injury.



WARNING

Indicates a risk of damage to the machine that could interfere with its operation.



Indicates important instructions referring to precautionary rules and/or measures to adopt.



Indicates situations and/or operations that involve the management software installed on the computer.



Indicates that to carry out the intervention described, the use of the specified tools is required.

1.2 Definitions

OPERATOR

A person familiar with the methods to produce paints or similar products, trained and authorized to operate and use the machine by its controls and to load and unload production materials with all safety devices installed and enabled. He or she must work only in safety conditions and is allowed to carry out routine maintenance operations.

MAINTENANCE TECHNICIAN/INSTALLATION TECHNICIAN

Specialist prepared and trained in a technical field (mechanical and electrical) and assigned by the manufacturer to work on the machine to perform machine installation, adjustments, repair breakdowns or carry out maintenance.

2 CARATTERISTICHE

2.1 Descrizione della macchina

Il dispensatore automatico **FIRST1-TX** è un dispositivo per il dosaggio (o erogazione) automatico di prodotti fluidi coloranti in contenitori (barattoli, latte o bidoni di metallo o di plastica) delle dimensioni specificate in questo manuale, pre-riempiti di base, al fine di ottenere prodotti finiti quali vernici, pitture, smalti, inchiostri aventi la tinta richiesta scelta attraverso il software di gestione della macchina.

Il dispensatore modello **FIRST1-TX** con tecnologia **5G** offre funzionalità quali recupero della formula interrotta, se utilizzato con programmi che supportano tali funzionalità.

2 FEATURES

2.1 Description of the machine

The **FIRST1-TX** automatic dispenser is a device to automatically dispense fluid colorant products into containers (metal or plastic canisters, cans or bins) of the size indicated in this manual, pre-filled with base, to produce finished products such as paints, dyes, enamels, and inks of the desired hue, chosen by means of the machine management software.

The **FIRST1-TX** dispenser, with **5G** technology, includes features such as an interrupted formula recovery function, if used with programs that support these functions.

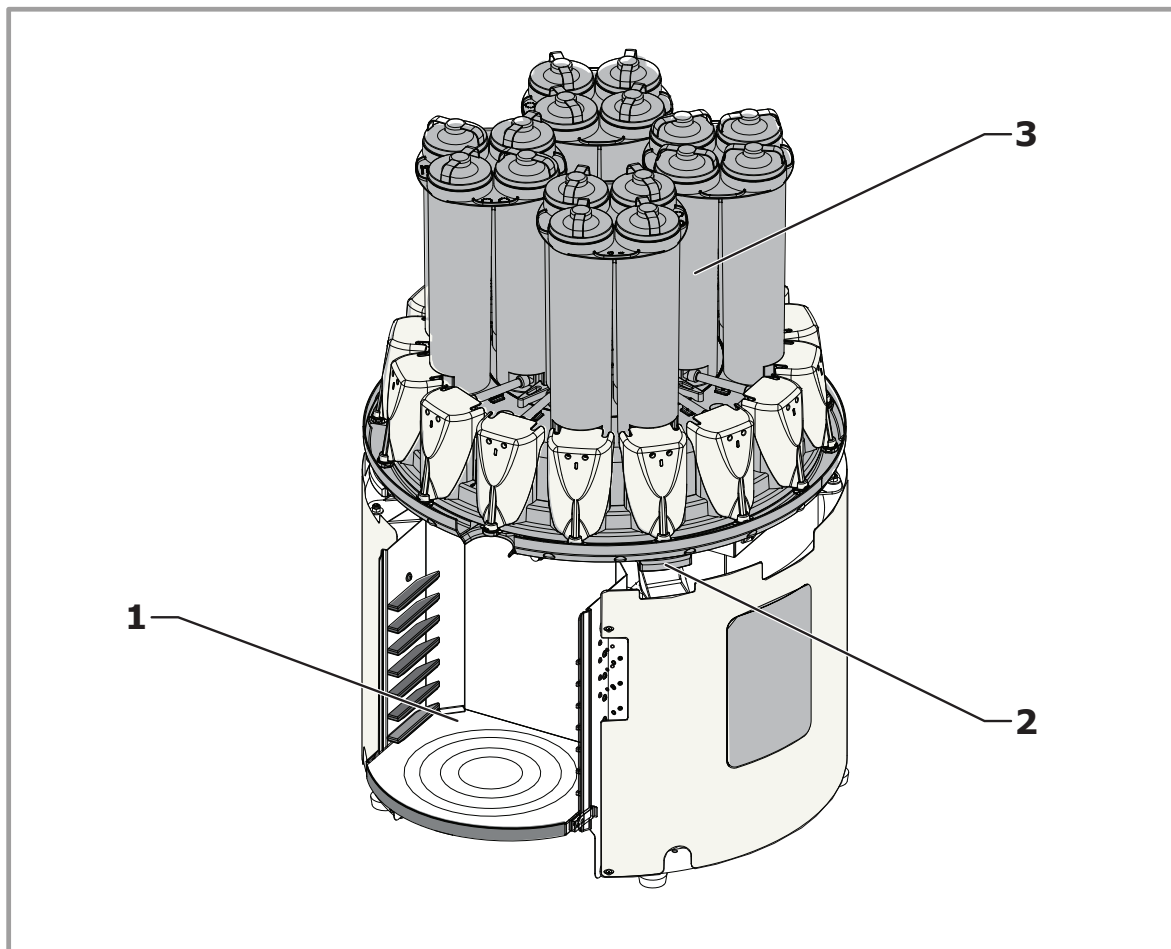

Il dispensatore è composto da:

1. Area di dispensazione e servizio per il posizionamento delle confezioni.
2. Pulsante off-line.
3. Zona riempimento serbatoi.

La gestione del dispensatore è affidata ad un comune personal computer che può essere fornito su richiesta, non essendo un componente di dotazione della macchina. Il costruttore fornisce una ampia gamma di applicativi software per la gestione di tutte le funzionalità della macchina.

Se la macchina viene fornita con l'opzione COROB Connect, sarà possibile pilotarla attraverso l'utilizzo di un Tablet Android o Windows e il relativo software di dispensazione. La connessione fra il dispositivo dove è installato il software di dispensazione e la macchina è automatica.

The dispenser consists of:

1. Dispensing area and can handling system.
2. Off-line button.
3. Canister filling area.

The dispenser is fully managed by a normal personal computer that can be provided upon request, since it is not supplied as standard together with the machine. The manufacturer can also supply a wide range of software applications to manage all of the machine's functions.

If the machine is supplied with the option COROB Connect, it will be possible to drive it through the use of an Android Tablet or Mobile Phone device, with its corresponding dispensing software. The connection between the device where the dispensing software is installed and the machine is automatic.

2.2 Descrizione delle parti

Serbatoi

I serbatoi della macchina sono adatti a contenere il prodotto da dosare. L'accesso per il riempimento dei serbatoi è nella parte superiore della macchina; ciascun serbatoio è provvisto di coperchio di chiusura.

La macchina può alloggiare fino a 4 unità serbatoi, composte da 4 serbatoi ciascuna.

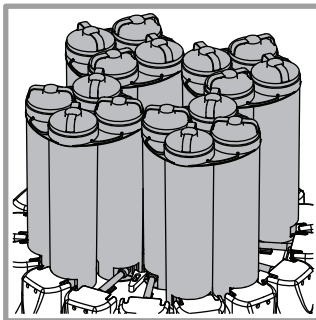

2.2 Description of units

Canisters

The machine canisters are suitable for containing the product to be dispensed. The access for canister filling is in the upper part of the machine; each canister has its own lid.

The machine can house up to 4 canister units, each made up of 4 canisters.

Tavola rotante

La tavola rotante è una struttura girevole che alloggia le unità serbatoi e i corrispondenti ugelli di dispensazione.

La tavola rotante è movimentata in modo automatico dal programma di gestione durante la fase di dispensazione e permette di portare il circuito coinvolto nella dispensazione in posizione frontale.

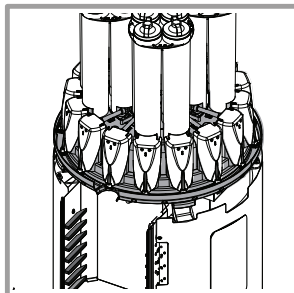

Turntable

The turntable is a rotating structure that houses the canister units and the corresponding dispensing nozzles.

The management program moves automatically the turntable during the dispensing stage, bringing the circuit involved in the dispensing operation to the front position.

Ugello di dispensazione

Ogni circuito è dotato di un ugello di dispensazione, dal quale fuoriesce il prodotto per il riempimento della confezione.

In fase di spedizione della macchina, viene inserito un tappo rosso a protezione della valvola a membrana. Assicurarsi che venga rimosso per il funzionamento normale della macchina.

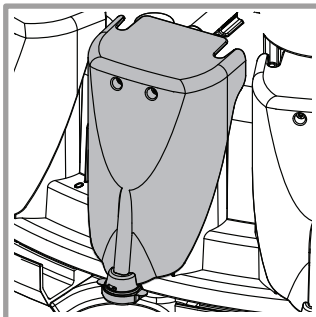

Dispensing nozzle

Each circuit is equipped with a dispensing nozzle, from which the tinting product to fill the can is dispensed.

A red cap is placed to guard the membrane valve during shipping. Make sure it is removed for normal machine operation.

Sgabello

Lo sgabello consente la corretta collocazione della confezione al di sotto dell'ugello di dispensazione.

Lo sgabello ad incastro manuale è removibile e può essere posizionato all'altezza desiderata semplicemente inserendolo nelle apposite sedi.

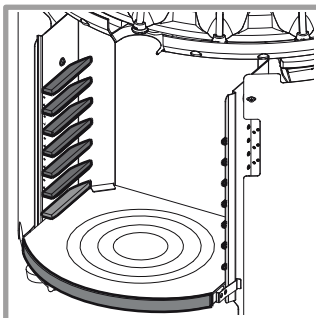

Shelf

The can shelf allows for the correct positioning of the can under the dispensing nozzle.

The manually adjustable shelf is removable and can be positioned at the desired height by simply inserting it in the slots provided.

Spazzola di pulizia ugello

La spazzola si aziona automaticamente ad ogni rotazione della tavola rotante e consente di pulire l'ugello di dispensazione di ogni circuito. La spazzola è collocata in una vaschetta che contiene il liquido di pulizia.

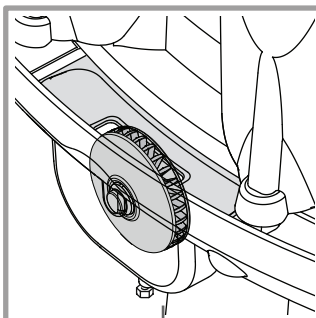

Nozzle cleaning brush

The brush is automatically activated at each rotation of the turntable, and allows to clean the dispensing nozzle of each circuit. The brush is placed in a small container which holds the cleaning liquid.

La macchina può essere dotata dei seguenti dispositivi opzionali:





- Fotocellula
- Kit di supporto monitor/tastiera/mouse
- Kit supporto computer

The machine may be equipped with the following optional devices:

- Photocell
- Support kit for monitor/keyboard/mouse
- Support kit for computer

2.3 Confezioni trattabili

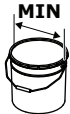
2.3 Usable cans

					
375 mm (14.8")	130 mm (5.1")	320 mm (12.6")	70 mm (2.8")	25 mm (0.8")	35 kg (77 lb)

2.4 Uso previsto e uso scorretto ragionevolmente prevedibile

La macchina è destinata ad un uso professionale per il dosaggio di coloranti in punti vendita di piccole, medie e grandi dimensioni o centri professionali per la preparazione di pitture e vernici colorate.

La macchina deve essere utilizzata con confezioni nei limiti indicati nel capitolo 2.3 (Confezioni trattabili) con coloranti indicati nella tabella al capitolo 8.1 (Dati tecnici) e con le modalità indicate nel presente manuale.

Ogni altro uso della macchina diverso da quello dichiarato, non compreso o deducibile dal presente manuale, è considerato uso improprio e non previsto pertanto fa decadere ogni responsabilità del costruttore derivante dalla non osservanza di queste prescrizioni.

2.5 Dati di identificazione

La macchina è provvista di una targhetta di identificazione (capitolo 3.4) indicante:

1. Nome del costruttore.
2. Marcature.
3. Modello della macchina.
4. Anno di fabbricazione.
5. Numero di matricola.
6. Caratteristiche elettriche.

 Non asportare o manomettere in qualunque modo la targhetta di identificazione.

2.4 Intended use and reasonably foreseeable misuse

The machine is intended for professional use to dispense colorants in small, medium and large point of sales or professional paint stores.

The machine must be used only with cans within the limits set forth in chapter 2.3 (Usable cans), with the colorants specified in the table of chapter 8.1 (Technical data) and according to the procedures described in this manual.

Any use of the machine other than that stated, which cannot be implied or deduced from this manual, is to be considered improper and unintended therefore it voids any manufacturer's liability arising from non-compliance with these requirements.

2.5 Identifying information

The machine has an identification plate (chapter 3.4) indicating:

1. Manufacturer's name.
2. Marking.
3. Machine model.
4. Year of manufacture.
5. Serial number.
6. Electrical specifications.

 Do not remove or tamper with the identification plate in any way.

3 SICUREZZA

3.1 Avvertenze di sicurezza e usi non consentiti



OBBLIGATORIO

- **Leggere attentamente il manuale d'uso prima di effettuare operazioni sulla macchina.**
- La macchina deve essere impiegata solo per la destinazione d'uso per la quale è stata costruita.
- Prestare attenzione alle segnalazioni poste sulla macchina.
- Quando prescritto, utilizzare i dispositivi di protezione individuale.
- Solamente il personale qualificato e opportunamente addestrato (MANUTENTORE) è autorizzato ad accedere alle parti della macchina protette da pannelli per le operazioni di manutenzione straordinaria e riparazione.
- Qualsiasi intervento di manutenzione ordinaria da parte dell'operatore deve essere eseguito a macchina spenta e con il cavo di alimentazione scollegato dalla presa di corrente.
- La macchina deve essere utilizzata da **un solo operatore**; è vietata la presenza di altri addetti oltre all'operatore che possano raggiungere e toccare parti della macchina durante l'utilizzo.
- Il posto di lavoro per l'operatore che deve utilizzare la macchina si trova frontalmente.
- La macchina deve essere utilizzata da operatore che abbia raggiunto la maggiore età e che sia in condizioni psicofisiche definite idonee da un medico del lavoro.
- Le sostanze che possono essere utilizzate sulla macchina come coloranti, vernici, solventi, lubrificanti e detersivi potrebbero essere dannose alla salute; maneggiare, immagazzinare e smaltire tali sostanze in accordo con le norme vigenti e con le istruzioni date con il prodotto.



VIETATO

- La macchina non deve essere utilizzata con confezioni oltre i limiti indicati nel capitolo 2.3 (Confezioni trattabili) e con coloranti diversi da quelli indicati nella tabella dei dati tecnici.
- **LA MACCHINA NON È ANTIDEFAGRANTE E NON DEVE ESSERE UTILIZZATA IN ZONE CLASSIFICATE (AMBIENTI CON PERICOLO DI ESPLOSIONE).**
- È vietato fumare in prossimità della macchina.
- Non usare fiamme libere o utilizzare materiale che potrebbe formare scintille e innescare un incendio.
- La macchina non deve essere utilizzata per uso alimentare.
- **A MACCHINA NON DEVE ESSERE UTILIZZATA CON COLORANTI CONTENENTI SOLVENTI ORGANICI.**
- La macchina non deve essere utilizzata per uso alimentare.
- L'OPERATORE non deve eseguire operazioni riservate al MANUTENTORE o all'INSTALLATORE. Il costruttore NON risponde di danni derivanti dalla mancata osservanza di questo divieto.
- È vietato utilizzare la macchina senza protezioni o con gli eventuali dispositivi di sicurezza presenti sulla macchina disattivati, in avaria o mancanti. I pannelli devono essere mantenuti rigorosamente chiusi.
- Nel caso in cui la macchina prenda fuoco **non usare mai acqua**. Utilizzare solamente estintori d'incendio a polvere secca o ad anidride carbonica seguendo le modalità d'uso e le avvertenze indicate dal fabbricante e riportate sull'estintore.

3 SAFETY

3.1 Safety warnings and unauthorized use



COMPULSORY

- **Read the user's manual carefully before carrying out any operation on the machine.**
- The machine must be used only for its intended purpose.
- Pay close attention to the signs on the machine.
- When prescribed, wear personal protective equipment.
- Only qualified and appropriately trained personnel (MAINTENANCE TECHNICIAN) are authorized to access the machine parts protected by panels for extraordinary maintenance and repair interventions.
- Any routine maintenance intervention performed by the operator must be carried out with the machine off and the power supply cable disconnected from the mains socket outlet.
- The machine must be used by **a single operator**. Unauthorized people who could reach or touch machine parts during operation must not be admitted in the nearby area.
- The workplace for the operator who must use the machine is located at the front.
- The machine must be used by an operator who has attained the age of majority and is in suitable psychophysical conditions defined by an occupational physician.
- The substances that may be used on the machine -- such as colorants, paints, solvents, lubricants and cleansers -- may be hazardous to your health; handle, store and dispose of these substances in keeping with current regulations and the instructions provided with the product.



PROHIBITED

- The machine must not be used with cans exceeding the limits set forth in chapter 2.3 (Usable cans) and with colorants other than those specified in the technical data table.
- **THE MACHINE IS NOT EXPLOSION-PROOF AND MUST NOT BE USED IN CLASSIFIED AREAS (AREAS AT RISK FOR EXPLOSION).**
- It is forbidden to smoke in the machine nearby area.
- Avoid naked flames or material that may create sparks and cause a fire.
- The machine must not be employed for food use.
- **THE MACHINE MUST NOT BE USED WITH COLORANTS CONTAINING ORGANIC SOLVENTS.**
- The machine must not be employed for food use.
- The OPERATOR must not carry out operations reserved to the MAINTENANCE TECHNICIAN or the INSTALLATION TECHNICIAN. The manufacturer CANNOT BE HELD RESPONSIBLE for damages deriving from the non-observance of this prohibition.
- It is strictly forbidden to use the machine without protections or with any safety devices present on the machine disabled, broken down, or removed. The panels must be kept closed at all times.
- If the machine catches fire, **never use water**. Use only dry powder or carbon dioxide fire extinguishers, and strictly follow the instructions and warnings indicated by the manufacturer and listed on the extinguisher.



PERICOLO ELETTRICO

- L'utilizzatore deve collegare la macchina ad un impianto di alimentazione TN o TT, dotato di un dispositivo di protezione RCD (Residual Current Devices) che intervenga automaticamente in caso di guasto.
- **ALIMENTARE SEMPRE LA MACCHINA DA UNA PRESA IN GRADO DI GARANTIRE IL COLLEGAMENTO DI TERRA.** La linea deve essere protetta da sovraccarichi, cortocircuiti e contatti diretti secondo le vigenti norme antinfortunistiche. Un'esecuzione scorretta della messa a terra può comportare il rischio di scosse elettriche.
- La macchina non deve essere alimentata elettricamente con una sorgente di alimentazione avente caratteristiche diverse da quelle indicate sulla targhetta di identificazione.
- In caso di improvvisa interruzione di alimentazione, il ripristino provoca la riaccensione automatica della macchina per consentire l'esecuzione automatica dei processi che evitano l'essiccazione dei prodotti.
- Per evitare il rischio di scosse elettriche o ferite, utilizzare la macchina solo in ambienti interni. È vietato utilizzare la macchina all'aperto dove può essere esposta a pioggia o forte umidità.
- Scollegare sempre il cavo di alimentazione elettrica dalla presa di corrente prima di effettuare qualsiasi operazione di manutenzione.
- La macchina viene isolata dalla rete di alimentazione elettrica sconnettendo la spina di alimentazione, pertanto deve essere installata nelle vicinanze di una presa di corrente facilmente accessibile.
- Non utilizzare cavi di prolunga per alimentare la macchina.
- Non utilizzare prese multiple per connettere altre apparecchiature alla presa che alimenta la macchina. Assicurarsi che l'alimentazione elettrica delle apparecchiature collegate alla macchina via seriale come il computer, sia equipotenziale (che abbia un unico riferimento di messa a terra) poiché differenze di potenziale causano disturbi e/o danni alle porte seriali.
- Controllare periodicamente le condizioni del cavo di alimentazione, nel caso risulti danneggiato sostituirlo con un cavo nuovo fornito dal costruttore.

3.2 Avvertenze sull'uso dei coloranti



PERICOLO

La macchina è adatta all'utilizzo di prodotti coloranti in genere, attenersi scrupolosamente alle istruzioni d'uso riportate sulla confezione del colorante e leggere attentamente le **SCHEDE di SICUREZZA (MSDS - Material Safety Data Sheet)** che il venditore o fabbricante del prodotto deve fornire.

Attenersi a tutte le disposizioni di sicurezza indicate e, quando è obbligatorio, utilizzare equipaggiamento protettivo previsto.

Di seguito sono riportate alcune tra le più comuni avvertenze e precauzioni di sicurezza fornite dai produttori di colorante.

1. Dannoso se ingerito.
2. Evitare il contatto con la pelle e gli occhi. In caso di contatto con la pelle e con gli occhi, risciacquare con abbondante acqua.
3. Tenere fuori dalla portata dei bambini.
4. Quando è obbligatorio, utilizzare equipaggiamento protettivo indicato.
5. In caso di fuoriuscita o rovesciamento accidentale del prodotto, ventilare accuratamente la zona e procedere come indicato nel presente manuale e nelle istruzioni fornite con il prodotto stesso.
6. Non disperdere il colorante nelle fogne. Per lo smaltimento dei residui attenersi alle disposizioni di legge locali in materia.



ELECTRICAL DANGER

- The user must connect the machine to a TN or TT power supply system, equipped with an RCD (Residual Current Devices) protection device that automatically intervenes in the event of a fault.
- **ALWAYS PLUG THE MACHINE INTO A SOCKET THAT ENSURES PROPER GROUNDING.** The line must be protected from overloads, short-circuits and direct contacts according to current accident prevention regulations. Incorrect grounding may lead to the risk of electrical shock.
- The machine must not be powered by a power source having specifications other than those listed on the identification plate.
- In the event of a sudden power outage, when power returns the machine will automatically be switched on to allow the automatic processes to prevent products from drying out.
- To prevent any risk of electrical shock or injuries, use the machine indoors only. It is prohibited to use the machine outdoors where it could be subjected to rain or high humidity.
- Always unplug the power supply cable from the socket outlet before carrying out any maintenance operations.
- The machine is isolated from the power supply line when the power cable is disconnected; it must therefore be installed near an easily accessible mains socket outlet.
- Do not use extension cords to power the machine.
- Do not use multisockets to connect other equipment to the same socket that powers the machine. Make sure that the power supply of the equipment connected to the machine via serial port, like the computer, is equipotential (which has a single access point to earth) because potential differences cause interferences and/or damage to the serial ports.
- Periodically check the condition of the power supply cable; if it is damaged, replace it with a new cable supplied by the manufacturer.

3.2 Warnings on the use of colorants



DANGER

The machine is suitable for use with tinting products in general. Scrupulously follow the instructions for use given on the colorant package and carefully read the **MATERIAL SAFETY DATA SHEETS (MSDS)** that the dealer or manufacturer of the product is required to provide.

Observe all of the safety instructions provided. When compulsory, wear the specified personal protective equipment.

















Below are some of the most common warnings and safety precautions provided by colorant manufacturers.

1. Harmful if swallowed.
2. Avoid eye and skin contact. In case of eye and skin contact, rinse with plenty of water.
3. Keep out of the reach of children.
4. When compulsory, wear the specified personal protective equipment.
5. In case of accidental product leaks or spills, thoroughly ventilate the area and proceed as indicated in this manual and in the instructions provided with the product itself.
6. Do not dispose of colorant in the sewage system. Follow local regulations when disposing of waste.

3.3 Rischi residui

Rischio	Misura preventiva	D.P.I.	Rif. nel manuale	
	Rischio di folgorazione - Rischio di scossa elettrica se si alimenta la macchina da una presa di corrente elettrica non dotata di messa a terra.	Alimentare la macchina da una presa di corrente elettrica dotata di messa a terra.	\	cap. 5
	Rischio di folgorazione - Rischio di scossa elettrica se si accede alle parti della macchina protette da pannelli senza aver prima tolto la tensione elettrica.	L'operatore non è autorizzato ad accedere alle parti della macchina protette da pannelli. Per il manutentore: prima di eseguire qualsiasi intervento di manutenzione, spegnere la macchina e scollegare il cavo di alimentazione dalla presa di corrente.	\	\
	Lesioni dorso-lombari - La movimentazione di carichi pesanti durante la movimentazione della macchina e il caricamento delle confezioni sullo sgabello, può provocare lesioni.	Non superare i limiti di peso definiti dalle norme vigenti. Se necessario, utilizzare adeguati mezzi di sollevamento.	  GUANTI PROTEZIONE RISCHIO MECCANICO (STRAPPO, TAGLIO)	cap. 4 - 6
	Rischio di schiacciamento / Impigliamento / Trascinamento - durante il funzionamento, la rotazione della tavola rotante avviene in modo automatico.	La macchina deve essere utilizzata da un solo operatore; è vietata la presenza di altri addetti che possano raggiungere e toccare parti della macchina durante il funzionamento.	 	cap. 6
	Rischio di caduta di oggetti / Schiacciamento - Durante il posizionamento della confezione sullo sgabello, un barattolo può ribaltarsi e cadere addosso all'operatore.	Posizionare il barattolo assicurandosi che l'intera base appoggi sul piano dello sgabello.	 GUANTI PROTEZIONE RISCHIO MECCANICO (STRAPPO, TAGLIO)	cap. 6
	Rischio di schiacciamento / Urto - Appoggiare un carico eccessivo sullo sgabello o sul braccio di supporto monitor (opzionale) può far perdere stabilità alla macchina.	Non eccedere il carico massimo ammissibile. Sullo sgabello: 35 kg Sul braccio di supporto monitor (opzionale): 11 kg	  GUANTI PROTEZIONE RISCHIO MECCANICO (STRAPPO, TAGLIO)	cap. 6
	Rischio di schiacciamento / Impigliamento - Durante l'operazione di rabbocco del colorante può avviarsi automaticamente la rotazione dell'agitatore nel serbatoio.	Premere il pulsante off-line prima di intervenire.	 MECHANICAL RISK PROTECTION GLOVES (TEAR, WEAR)	cap. 6.4
	Rischio di scivolamento / Caduta - L'utilizzo improprio dello sgabello può provocare lesioni.	Non salire con i piedi e/o sedersi sullo sgabello. Non utilizzare lo sgabello come scala.		cap. 6.2.1
	Rischio di scottatura - Impostare tempi e frequenze di agitazione eccessivi comporta il surriscaldamento del motore agitazione serbatoi.	Impostare un tempo di agitazione inferiore a 30 minuti e l'intervallo tra un'agitazione e la successiva uguale o superiore al tempo di agitazione.	 MECHANICAL RISK PROTECTION GLOVES (TEAR, WEAR)	cap. 6.3
	Rischio di esplosione	Non utilizzare la macchina in zone classificate (ambienti con pericolo di esplosione). Non usare fiamme libere o utilizzare materiale che potrebbe formare scintille e innescare un incendio. Rispettare le condizioni di uso previsto della macchina e le raccomandazioni indicate al capitolo 2.4. Rispettare le condizioni ambientali di funzionamento indicate al capitolo 3.6.	\	cap. 2.4 cap. 3.5
	Rischio di avvelenamento e sensibilizzazione - I vapori generati dai coloranti utilizzati possono provocare avvelenamento e/o sensibilizzazione durante le operazioni di rabbocco dei serbatoi, di pulizia e di smaltimento della macchina.	Leggere le avvertenze che si trovano nelle schede di sicurezza dei coloranti utilizzati che devono essere obbligatoriamente fornite dal produttore di coloranti (schede MSDS Material Safety Data Sheet). Mantenere il locale adeguatamente aerato.	Dispositivi di protezione individuale raccomandati nelle schede MSDS.	cap. 3.2 - 4 - 6 - 7

3.3 Residual risks

Risk	Preventive measure	P.P.E.	Re. in the manual	
	Risk of electrocution - Risk of electrical shock if you power the machine from a socket not equipped with ground connection.	Power the machine through a grounded socket outlet.	\	
	Risk of electrocution - Risk of electrical shock if you access machine parts protected by panels without first cutting off electrical power.	The operator is not authorized to access the machine parts protected by panels. For the maintenance technician: before performing any maintenance intervention, shut off the machine and disconnect the power supply cable from the mains socket outlet.	\	ch. 5
	Dorsal/lumbar injuries - Handling heavy loads when moving the machine and loading cans on the shelf may cause injuries.	Do not exceed the weight limits stated by the current regulations in force. If necessary, use appropriate lifting equipment.	  MECHANICAL RISK PROTECTION GLOVES (TEAR, WEAR)	ch. 4 - 6
	Risk of crushing / entanglement / dragging - During machine operation, the rotation of the turntable takes place automatically.	The machine must be used by a single operator. Unauthorized people who could reach or touch machine parts during operation must not be admitted in the nearby area.	 	ch. 6
	Risk of falling objects / crushing - When positioning a can on the shelf, there is a risk it may fall onto the operator.	Position the can so that the whole base rests on the shelf surface.	 MECHANICAL RISK PROTECTION GLOVES (TEAR, WEAR)	ch. 6
	Risk of crushing / impact - Placing an excessive load on the shelf or on the monitor support arm (optional) may cause the machine to lose stability.	Do not exceed the maximum load allowed. On the shelf: 35 kg (77 lb) On the monitor support arm (optional): 11 kg (24 lb)	  MECHANICAL RISK PROTECTION GLOVES (TEAR, WEAR)	ch. 6
	Risk of crushing / entanglement - During colorant refilling operations, the stirrer inside the canister may automatically start rotating.	Before performing any intervention, press the off-line button.	 MECHANICAL RISK PROTECTION GLOVES (TEAR, WEAR)	ch. 6.4
	Risk of slipping / falling - Misuse of the shelf may cause injuries.	Do not climb onto the shelf and/or sit on it. Do not use the shelf as a ladder.		ch. 6.2.1
	Risk of burning - Setting too high time and frequency stirring values causes the canister stirring motors to get overheated.	Set a stirring time lower than 30 minutes and the interval between one stirring process and another equal to or higher than the stirring time.	 MECHANICAL RISK PROTECTION GLOVES (TEAR, WEAR)	ch. 6.3
	Risk of explosion	Do not use the machine in classified areas (areas at risk for explosion). Avoid naked flames or material that may create sparks and cause a fire. Respect the conditions for the intended use of the machine and the recommendations indicated in chapter 2.4. Respect the environment working conditions indicated in chapter 3.6.	\	ch. 2.4 ch. 3.5
	Risk of poisoning and sensitization - Fumes generated by the colorants used may cause poisoning and/or sensitization during canister refilling operations, machine cleaning and disposal.	Read the warnings reported in the Material Safety Data Sheets of the colorants used. The MSDS must be provided by the colorant manufacturer. Keep the room suitably ventilated.	Personal Protective Equipment as specified in MSDS.	ch. 3.2 - 4 - 6 - 7

3.4 Posizionamento etichette

1. Targhetta di identificazione (capitolo 2.5)
2. Etichetta “Avvertenze generali”
3. Etichetta “Pericolo di schiacciamento”

Evitare di togliere o rendere illeggibili le etichette di sicurezza o istruzioni. Sostituire qualsiasi etichetta che non sia più leggibile o sia venuta a mancare richiedendola al costruttore.

3.4 Position of labels

1. Identification plate (chapter 2.5)
2. Label “General warnings”
3. Label “Risk of crushing”

Do not remove or make illegible the safety or instruction labels. Replace any label which has become illegible or is missing, by requesting it to the manufacturer.

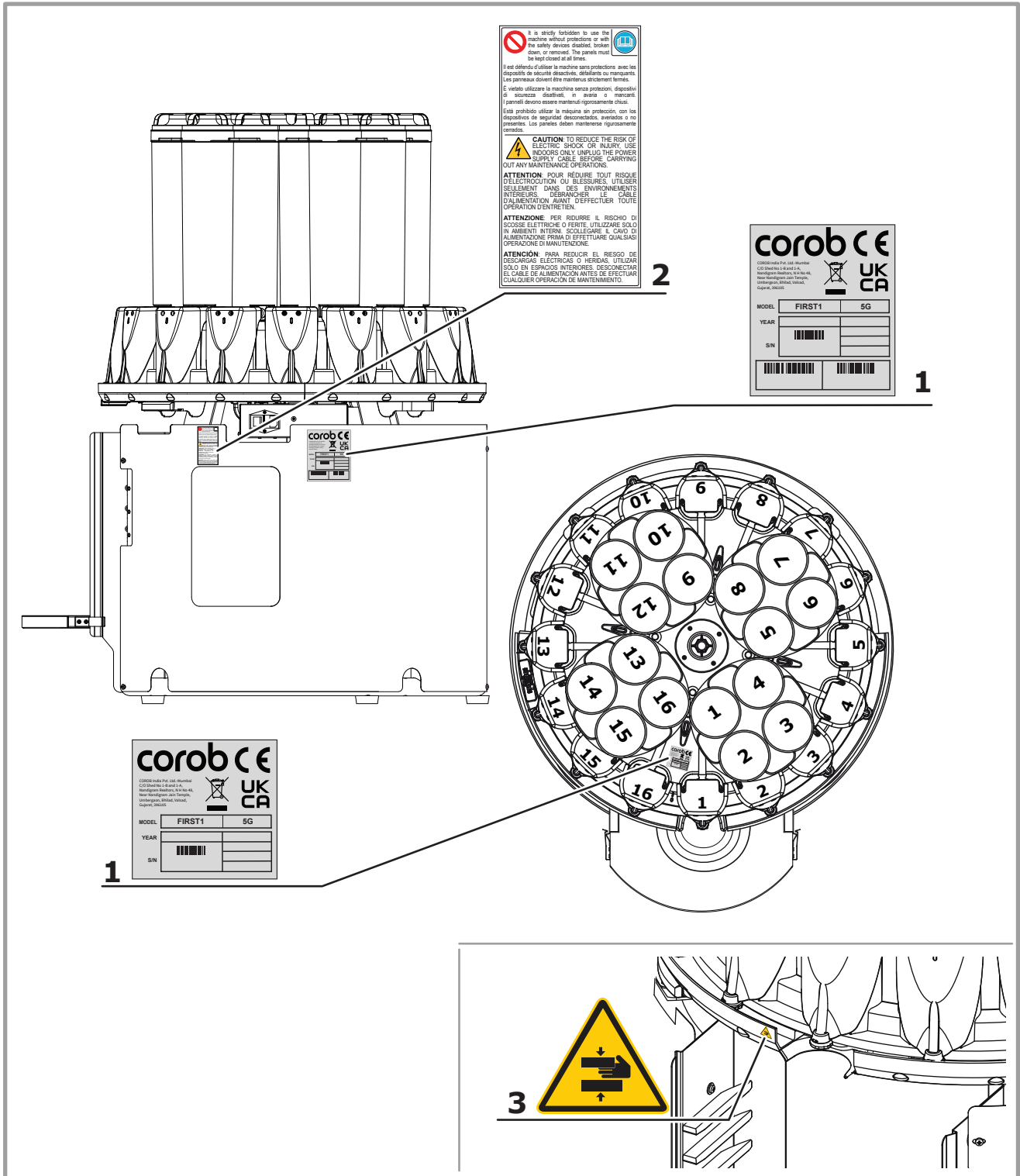

3.5 Requisiti del luogo di installazione

Requisiti dell'ambiente dove utilizzare la macchina:

- Pulito e privo di polvere.
- Con pavimento piano e stabile.
- Dotato di presa di alimentazione con messa a terra.
- Dotato di illuminazione che garantisca una buona visibilità in ogni punto della macchina (valore di illuminazione non inferiore a 500 Lux).
- Dotato di una adeguata aerazione che impedisca la concentrazione di vapori dannosi.
- Temperatura da 10 °C a 40 °C e umidità relativa dal 5% al 85% non condensata.



AVVERTENZA

Le condizioni ambientali di funzionamento sono strettamente legate alla tipologia dei coloranti utilizzati (indicazioni da richiedere al fabbricante dei prodotti). I requisiti riportati hanno validità esclusivamente per la macchina.

Non posizionare la macchina vicino ad una fonte di calore o esporla alla luce diretta del sole. Evitare possibili sorgenti di umidità. Utilizzare la macchina solo in ambienti interni.

Condizioni ambientali al di fuori dei valori indicati (capitolo 8.1) possono provocare gravi danni alla macchina e in particolare alle apparecchiature elettroniche.

3.5 Requirements of the installation site

Environment requirements for the site where the machine is to be used:

- Clean and dust-free.
- With level and stable floor.
- Fitted with a grounded power supply socket.
- Equipped with sufficient lighting to ensure good visibility from every point of the machine (light value not lower than 500 Lux).
- Ventilated to prevent the concentration of harmful fumes.
- Temperature between 10 °C (50 °F) and 40 °C (104 °F) and relative humidity between 5% and 85%, without condensation.



WARNING

The environment working conditions are strictly related to the type of colorants used (ask for information from the paint manufacturer). The requirements indicated above are valid for the machine only.

Do not place the machine near heat sources or in direct sunlight. Also humidity sources should be avoided. The machine must be used indoors only.

Environment conditions outside the values indicated (chapter 8.1) may cause serious damage to the machine, especially the electronic equipment.

4 TRASPORTO E MOVIMENTAZIONE

4.1 Avvertenze generali

È necessario che gli addetti a queste operazioni indossino le seguenti protezioni individuali.



**GUANTI PROTEZIONE
RISCHIO MECCANICO
(STRAPPO, TAGLIO)**



PERICOLO

Per evitare danni a persone e cose, prestare la massima attenzione e cura durante la movimentazione della macchina e seguire attentamente le istruzioni riportate in questo capitolo.



AVVERTENZA

La movimentazione dell'imballo deve essere effettuata da personale qualificato attraverso idonei mezzi di movimentazione. Vietato sovrapporre colli sull'imballo.

Nel caso in cui la macchina venga installata in prossimità di un muro, tenerla ad almeno 10 cm di distanza per evitare lo schiacciamento dei cavi.

4.2 Disimballaggio e posizionamento

		1x13-14 mm	Rimozione viti di fissaggio al pallet
--	--	------------	---------------------------------------



PERICOLO

La seguente procedura richiede l'opera di almeno 2 persone.

Riporre il materiale di imballaggio per future necessità o smaltirlo secondo le norme vigenti. In ogni caso si consiglia di conservarlo per tutta la durata della garanzia della macchina.

Verificare che l'imballo non abbia subito danni o manomissioni durante il trasporto; diversamente rivolgersi all'assistenza tecnica autorizzata oppure al venditore.

1. Tagliare le regge che avvolgono l'imballo.
2. Rimuovere la copertura dal pallet. Rimuovere il rivestimento che avvolge la macchina. Prelevare eventuali accessori e/o materiale in dotazione.

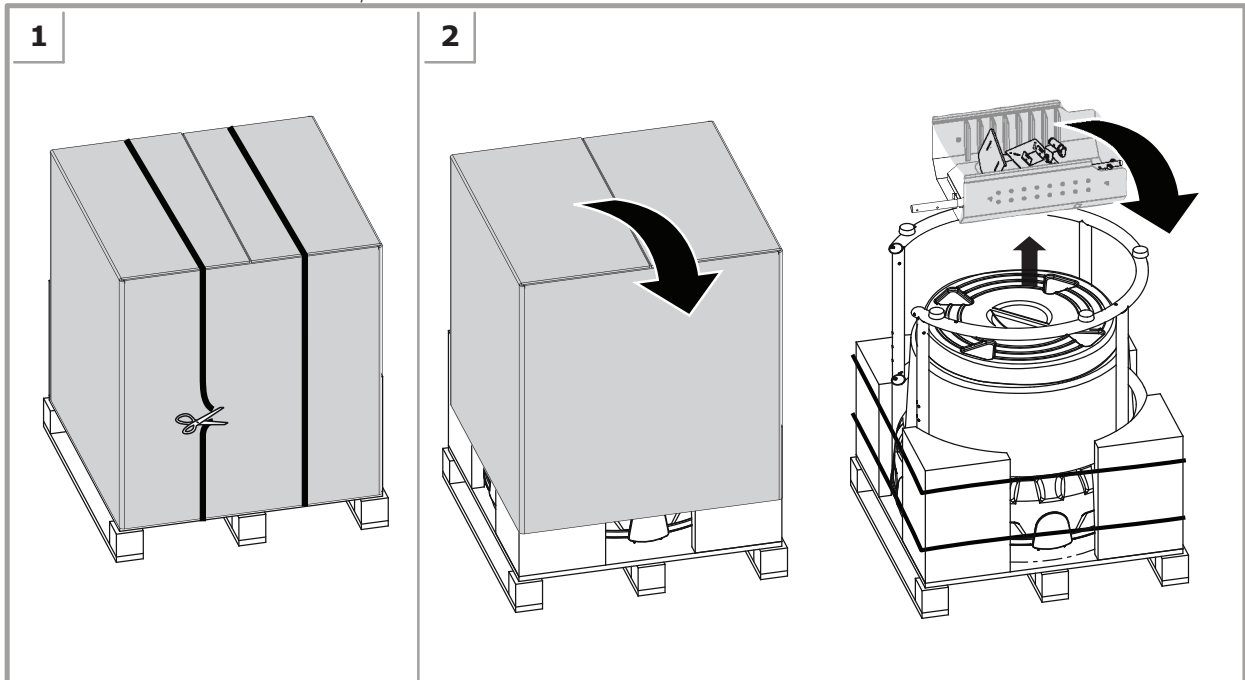

4 SHIPPING AND HANDLING

4.1 General warnings

Personnel in charge of these operations must wear the following personal protective equipment.



**MECHANICAL RISK
PROTECTION GLOVES
(TEAR, WEAR)**



DANGER

To avoid personal injuries and property damage, use the utmost care and caution when handling the machine, and carefully follow the instructions given in this chapter.



WARNING

The packing must be handled only by qualified personnel using appropriate handling equipment. Do not stack items on the packing.

If the machine is installed near a wall, keep it at least 10 cm (4") away to prevent the cables from being crushed.

4.2 Unpacking and placement

		1x13-14 mm	To remove the screws that secure the machine to the pallet
--	--	------------	--



DANGER

The following procedure must be carried out by at least 2 people.

Store the packing material for future use, or dispose of it according to current regulations. In any case, we recommend that you keep it for the entire duration of the machine warranty.

Make sure the packing has not suffered any damage or tampering during shipping; if so, contact the authorized technical service or your dealer.

1. Cut the straps wrapped around the packing.
2. Remove the covering from the pallet. Remove machine wrapping. Take out any accessories and/or material supplied with the machine.



PERICOLO

Se la macchina dovesse apparire danneggiata a causa del trasporto non cercare di metterla in funzione e rivolgersi all'assistenza tecnica autorizzata oppure al venditore.



DANGER

Should the machine appear damaged during shipping, do not attempt to start it and contact the authorized technical service or dealer.

3. Rimuovere il supporto tubolare dall'imballo.

3. Remove the tubular stand from packing.

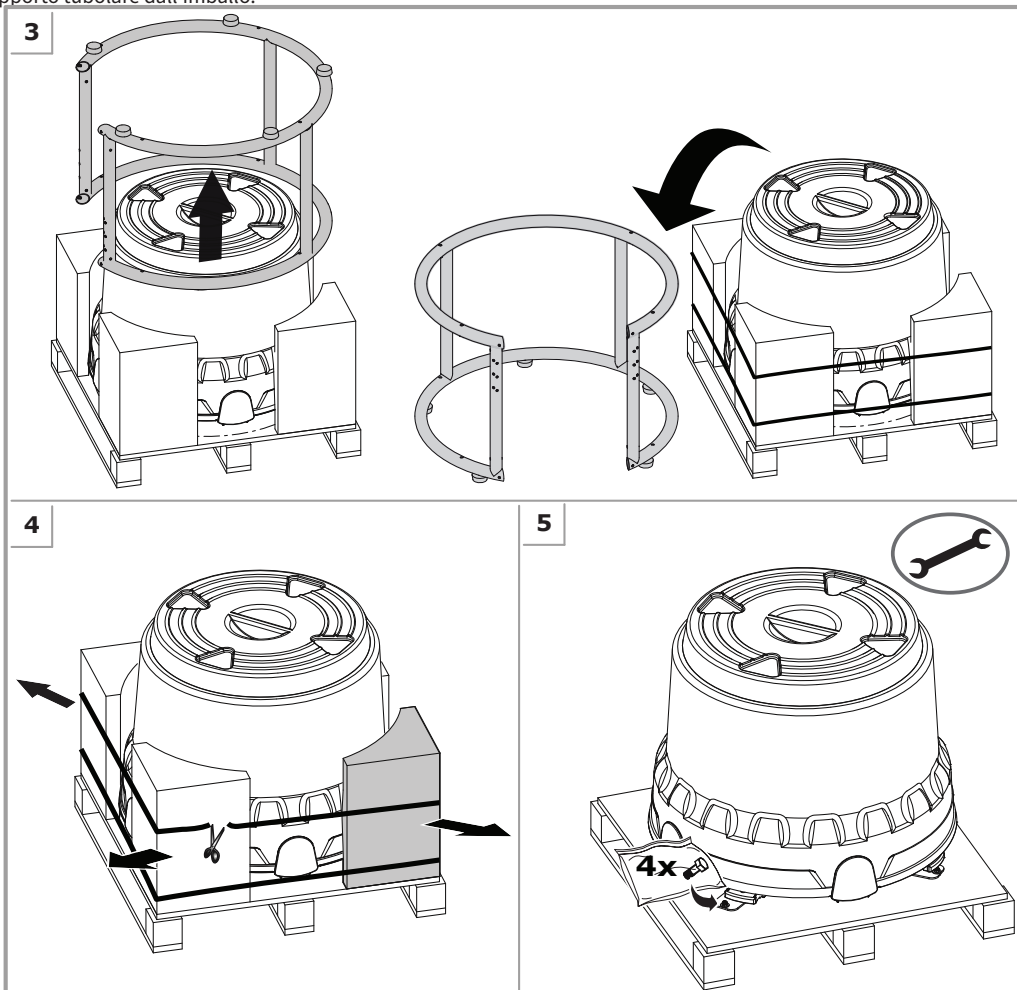

4. Tagliare le regge che avvolgono l'imballo. Rimuovere il materiale da imballaggio dal pallet.
5. Rimuovere le quattro viti che fissano la macchina alla base del pallet.

4. Cut the straps wrapped around the packing. Remove the packing material from the pallet.
5. Remove four screws that hold the machine to the base of the pallet.



AVVERTENZA

La macchina deve essere sollevata afferrandola dalle quattro maniglie apposite.



WARNING

The machine must be lifted using exclusively the four grips provided.

6. Con due persone posizionate su due lati opposti, sollevare la macchina verticalmente afferrandola dalle apposite maniglie e fissarla in posizione di protezione della valvola a membrana. Assicurarsi che venga rimosso per il funzionamento normale della macchina.
7. Montare le lamiere sgabello sulla macchina.
8. In fase di spedizione della macchina, viene inserito un tappo rosso a protezione della valvola a membrana. Assicurarsi che venga rimosso per il funzionamento normale della macchina.

6. With two people placed at the opposite sides, lift the machine straight up from the grips provided and place it on tubular stand in its working position with four screw provided.
7. Fix the shelf compartment on the machine.
8. A red cap is placed to guard the membrane valve during shipping. Make sure it is removed for normal machine operation.



AVVERTENZA

Durante l'uso della macchina, non è necessario riposizionare il tappo rosso sulla valvola, in quanto esso non ha alcuna funzione antiessiccazione o altro. Tuttavia, se si desidera posizionarlo anche solo per funzione di protezione, assicurarsi che per ogni valvola venga usato sempre lo stesso tappo rosso, per evitare problemi di contaminazione di colorante.



WARNING

When using the machine, it is not necessary to reposition the red cap on the valve, as it has no anti-drying function or otherwise. However, if you want to place it even for protection function only, make sure that the same red cap is always used for each valve to avoid problems of coloant contamination.

To repack the machine, follow the unpacking instructions in reverse order. We recommend reusing the original packing any time the machine must be moved or shipped.

Se necessario imballare nuovamente la macchina, ripetere la procedura inversa descritta per il disimballaggio. Ogni volta che la macchina deve essere trasportata o spedita è consigliabile riconfezionarla utilizzando gli imballi originali.

6

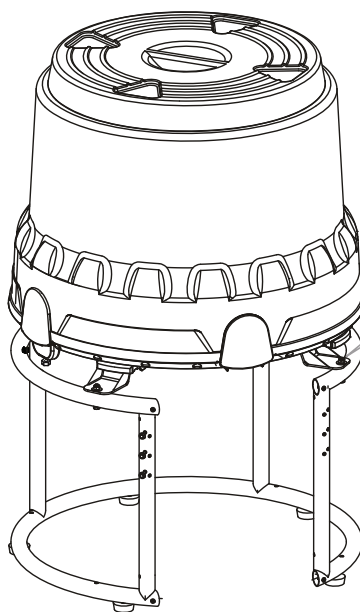
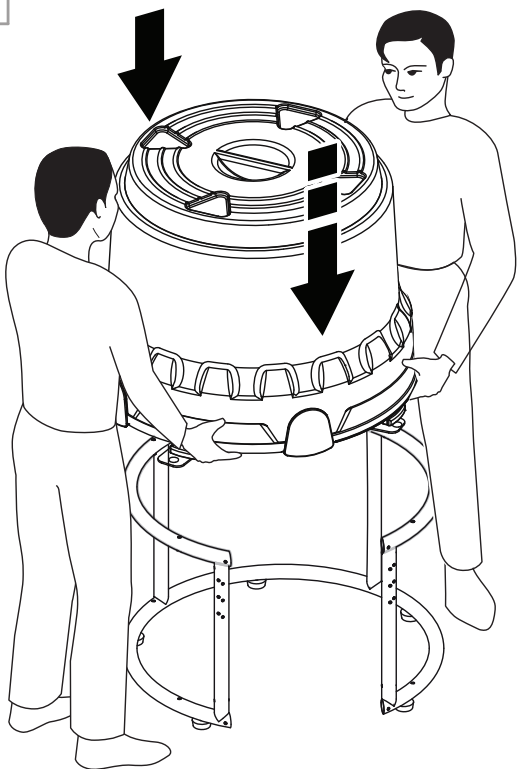

4x

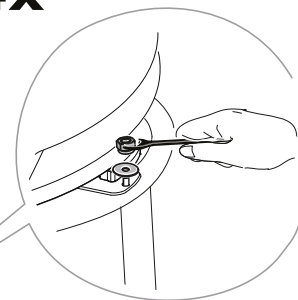

7

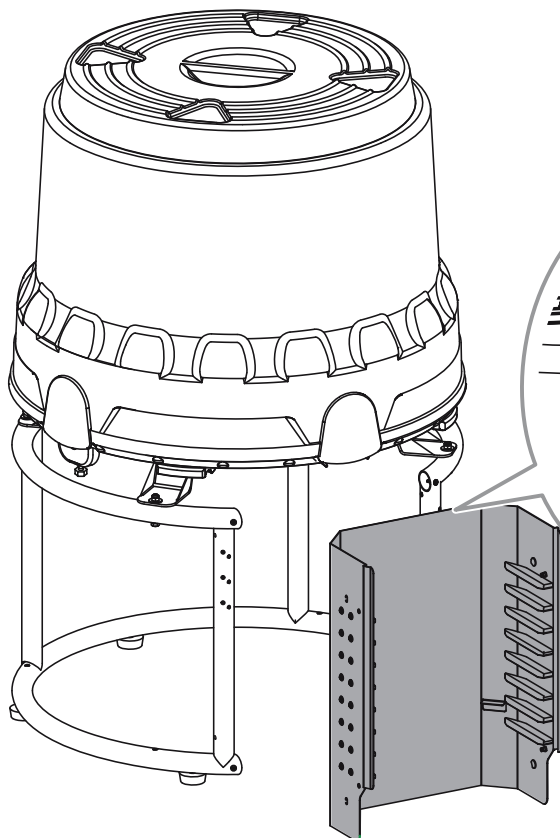

4.2.1 Materiale in dotazione

Dopo aver disimballato la macchina, verificare la presenza del seguente materiale in dotazione:

1. Cavo di alimentazione elettrica.
2. Cavo USB.
3. CD software di dotazione.
4. Etichette.
5. Manuale d'uso e documentazione di prodotto.
6. Parti di ricambio.

In funzione di quanto specificato sull'ordine d'acquisto potrete trovare inoltre:

- Software di gestione.
- Eventuali accessori da installare sulla macchina.

Verificare che quanto indicato sopra sia contenuto nell'imballo; in caso contrario rivolgersi al costruttore.

4.3 Immagazzinamento

Se immagazzinata, la macchina deve essere tenuta in un ambiente sicuro e protetto, con un adeguato grado di temperatura, umidità e protetta dalla polvere.

4.4 Smaltimento e riciclaggio

Questa apparecchiatura non deve essere smaltita insieme ai rifiuti domestici. Effettuare una raccolta separata.

In conformità con la Direttiva WEEE, la raccolta, il trattamento, il recupero e lo smaltimento ecologicamente corretto dei Rifiuti da Apparecchiature Elettriche e Elettroniche (RAEE, o WEEE = Waste Electrical and Electronic Equipment) devono essere eseguiti in base alle disposizioni nazionali di ogni stato membro della Comunità Europea che recepisce la Direttiva.

Procedere alla differenziazione delle parti che costituiscono la macchina secondo i diversi tipi di materiali di costruzione (plastica, ferro ecc.).

Per il colorante residuo nei serbatoi, per i componenti della macchina maggiormente sporchi di colorante e nel caso in cui siano stati utilizzati prodotti che necessitano di particolari procedure di smaltimento, attenersi alle disposizioni di legge locali in materia.

4.2.1 Standard material supplied

After unpacking the machine, make sure the following items are present:

1. Power supply cable.
2. USB cable.
3. Equipment software tools standard CD.
4. Labels.
5. User's manual and product documentation.
6. Spare parts.

Depending on the options specified on the purchase order, you may also find:

- Management software.
- Any accessories to be installed on the machine.

Make sure that all of the above items are included in the packing; if not, contact the manufacturer.

4.3 Storage

If stored, the machine must be kept in a safe and protected environment, with a suitable temperature and humidity degree and protected from dust.

4.4 Disposal and recycling

This equipment must not be disposed of with unsorted municipal waste. Carry out a separate collection.

Pursuant to the WEEE Directive, collection, treatment, recovery and environmentally sound disposal of Waste Electrical and Electronic Equipment (WEEE) shall be carried out in compliance with the national measures of each EU-Member State implementing the Directive.

Differentiate the parts making up the machine based on the various materials they are made of (plastic, iron, etc.).

For the colorants remaining in the canisters, for the machine components most soiled with colorant and if any products have been used on the machine that require special disposal procedures, follow local regulations when disposing of waste.

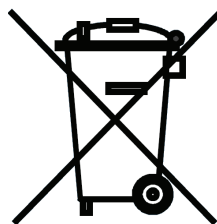

5 MESSA IN SERVIZIO

5.1 Avvertenze generali

È necessario che gli addetti a queste operazioni indossino le seguenti protezioni individuali.



**GUANTI PROTEZIONE
RISCHIO MECCANICO
(STRAPPO, TAGLIO)**



PERICOLO

QUESTA APPARECCHIATURA DEVE ESSERE COLLEGATA A TERRA. Verificare la corretta messa a terra dell'impianto di alimentazione elettrica prima di collegare la macchina.

Non utilizzare cavi di prolunga per alimentare la macchina.

Il computer ed eventuali altri dispositivi collegati alla macchina attraverso linea seriale o collegati al computer stesso, devono essere alimentati da una rete di alimentazione elettrica equipotenziale.

Non utilizzare prese multiple per connettere altre apparecchiature alla presa che alimenta la macchina.



AVVERTENZA

Non cercare di alimentare la macchina da una sorgente di alimentazione avente caratteristiche diverse da quelle indicate sulla targhetta di identificazione.

La macchina viene isolata dalla rete di alimentazione sconnettendo la spina di alimentazione, pertanto deve essere installata nelle vicinanze di una presa di corrente facilmente accessibile.

L'alimentazione elettrica delle apparecchiature collegate alla macchina via seriale come il computer deve essere equipotenziale (avere un unico riferimento di messa a terra) poiché differenze di potenziale causano disturbi e/o danni alle porte seriali.

5.2 Computer di gestione

La gestione del dispensatore è affidata al computer di gestione. Il fabbricante fornisce un'ampia gamma di applicativi software per la gestione di tutte le funzionalità della macchina.

Se la macchina viene fornita con l'opzione COROB Connect, sarà possibile pilotarla attraverso l'utilizzo di un Tablet Android o Windows e il relativo software di dispensazione.

La completa installazione della macchina, incluso il collegamento del computer, l'installazione del software di gestione e la configurazione del sistema, deve essere effettuata da un manutentore specializzato.

5.3 Comandi e connessioni

Interruttore generale della macchina (1)

Vano di alloggiamento fusibili (2) - Il valore dei fusibili è riportato nella tabella dei dati tecnici (capitolo 8.1).

Spina di alimentazione generale (3)

Porta seriale USB (4) - Per il collegamento con il computer di gestione.

Pulsante off-line con spia ON (5) - Per interrompere le funzionalità della macchina senza spegnerla.

5 START-UP

5.1 General warnings

Personnel in charge of these operations must wear the following personal protective equipment.



**MECHANICAL RISK
PROTECTION GLOVES
(TEAR, WEAR)**



DANGER

THIS EQUIPMENT MUST BE GROUNDED. Check the grounding of the power supply system before connecting the machine.

Do not use extension cords to power the machine.

The computer and any other devices connected to the machine via a serial line or connected to the computer itself must be powered by an equipotential power supply network.

Do not use multisockets to connect other equipment to the same socket that powers the machine.



WARNING

Do not attempt to power the machine from a source having specifications other than those listed on the identification plate.

The machine is isolated from the power supply line when the power plug is disconnected; it must therefore be installed near an easily accessible mains socket outlet.

The power supply of the equipment connected to the machine via serial port, like the computer, must be equipotential (which has a single access point to earth) because potential differences cause interferences and/or damage to the serial ports.

5.2 Management computer

The dispenser is managed by the computer. The manufacturer can also supply a wide range of software applications to manage all of the machine's functions.

If the machine is supplied with the option COROB Connect, it will be possible to drive it through the use of an Android or Windows Tablet device, with its corresponding dispensing software.

The complete installation of the machine, including computer connection, management software installation and system configuration, must be carried out by a specialized maintenance technician.

5.3 Control devices and connections

Machine main switch (1)

Fuse compartment (2) - The value of fuses is shown in the technical specifications table (chapter 8.1).

Main plug (3)

USB serial port (4) - For the connection to the management computer.

Off-line button with ON lamp (5) - To interrupt machine functions, without shutting it off.

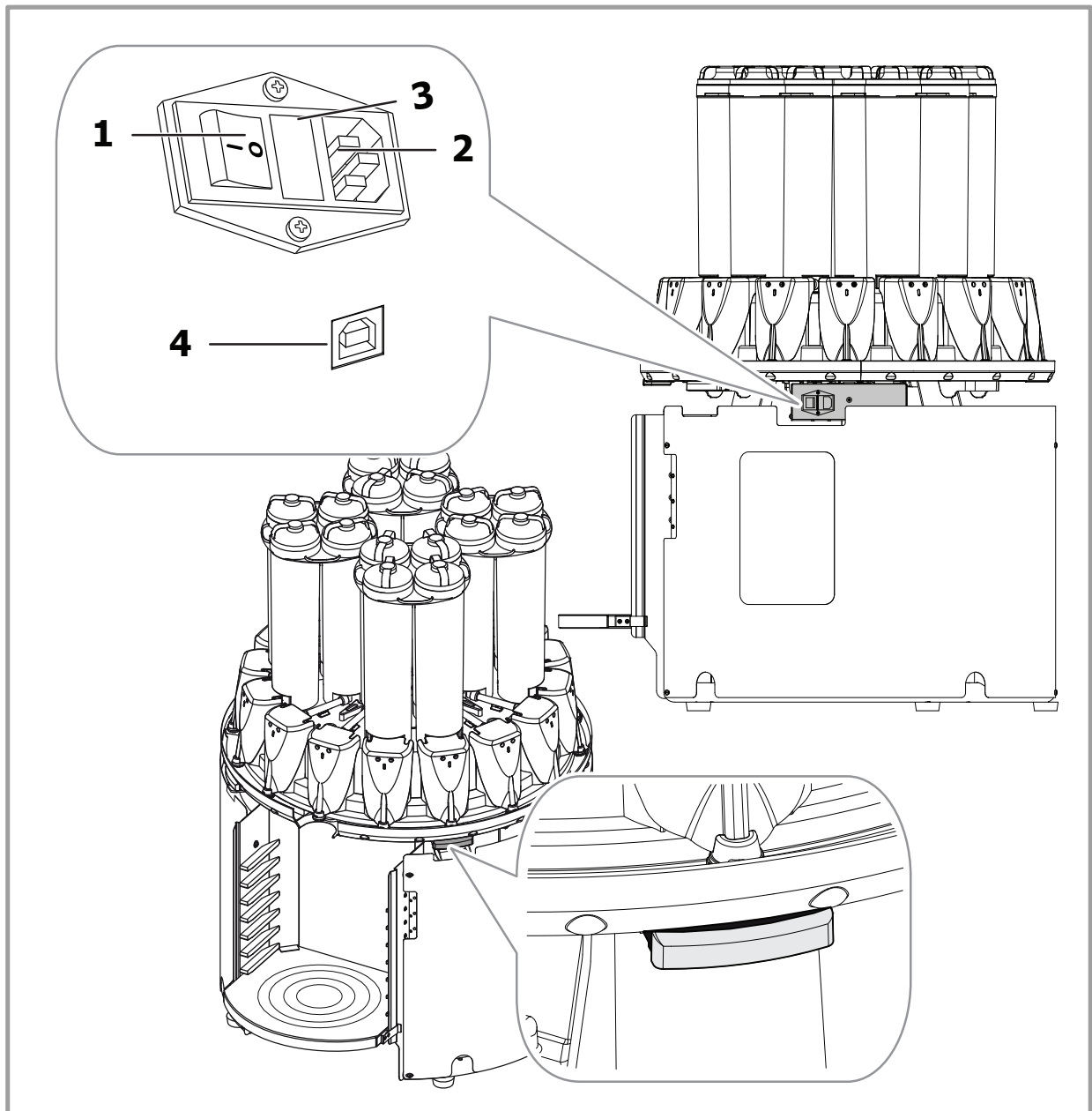

5.4 Collegamento elettrico e accensione

Dopo aver acceso il computer, all'avvio del sistema la spia ON si accende.



All'avvio del software viene richiesto all'operatore l'esecuzione di procedure di predisposizione della macchina. Queste procedure sono strettamente correlate al tipo di software di gestione utilizzato.

5.4 Electrical connection and start-up

After turning on the computer, at system startup, the ON lamp comes on.



When the software is launched it offers the operator a series of procedure requests that have the purpose to get the machine ready for use. These procedures are strictly related to the type of management software used.

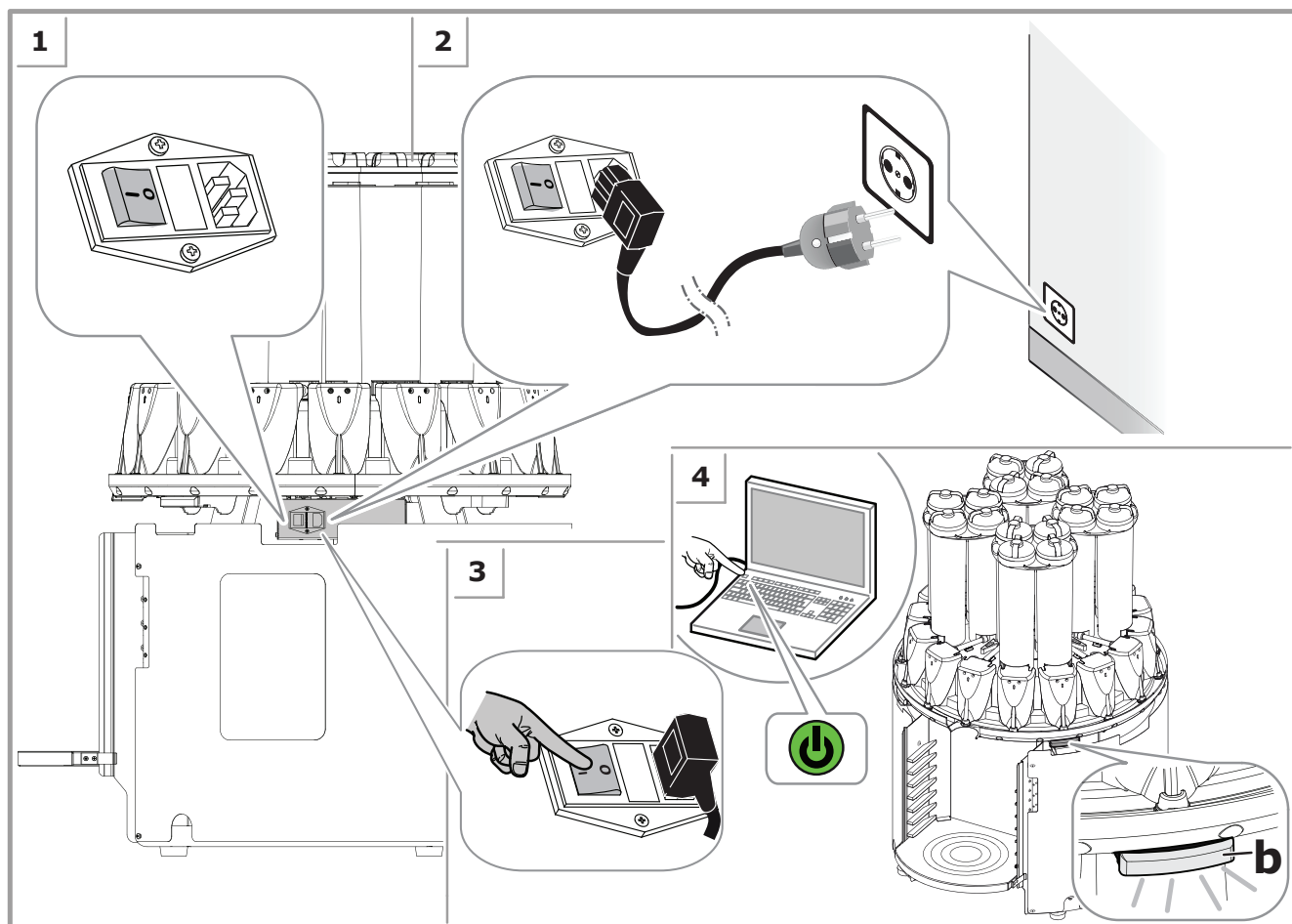

5.5 Uso del pulsante off-line

Utilizzando il pulsante off-line si ottiene l'interruzione di tutte le funzionalità della macchina, la spia ON lampeggia veloce ad indicare che la macchina è accesa ma con le funzionalità bloccate; in queste condizioni i comandi inviati dal computer vengono rifiutati.

Dopo aver interrotto le funzionalità della macchina è possibile effettuare il rabbocco dei serbatoi. Lo stato della spia ON evidenzia la condizione in cui si trova la macchina:

Stato della spia ON	Condizione macchina	Significato
Spenta	Spenta	La macchina è spenta.
Accesa	On-line	La macchina è accesa e pronta per ricevere i comandi dal computer.
Lampeggio veloce	Off-line	Le funzionalità della macchina sono interrotte e i comandi inviati dal computer vengono rifiutati.



AVVERTENZA

La pressione del pulsante off-line durante la dispensazione di una formula provoca l'interruzione della erogazione.

Il recupero della formula interrotta, cioè la possibilità di continuare la dispensazione delle quantità mancanti per il completamento della formula, è possibile solo se il programma di dispensazione supporta questa funzionalità.

5.5 Use of the off-line button

When the off-line button is pressed, all functions of the machine are interrupted; the ON lamp blinks fast to indicate that the machine is switched on but with the functions blocked. In these conditions, any commands coming from the computer are refused.

After interrupting the machine functions, it will be possible to carry out canister refilling. The status of the ON lamp highlights the condition in which the machine is:

Status of the ON lamp	Machine condition	Meaning
OFF	Off	The machine is OFF.
ON	On-line	The machine is ON and ready to receive commands coming from the computer.
Blinking fast	Off-line	Machine functions are interrupted and the commands coming from the computer are refused.



WARNING

Pressing the off-line button while a formula is being dispensed will cause dispensing to be interrupted.

The interrupted formula recovery function, i.e. The ability to resume dispensing the quantity necessary to complete the formula, is enabled only if the dispensing program supports this function.

5.6 Disattivazione



AVVERTENZA

È CONSIGLIABILE NON SPEGNERE MAI LA MACCHINA nemmeno negli orari di chiusura degli esercizi, perché le funzioni automatiche temporizzate consentano di mantenere il colorante nelle migliori condizioni di conservazione e omogeneità.

Nel caso in cui fosse indispensabile spegnere la macchina, evitare di tenerla spenta per un lungo periodo di tempo. Quando la macchina non viene utilizzata, spegnere eventualmente solamente il computer.

 *La potenza assorbita dalla macchina accesa, durante la sua inattività o durante un ciclo di agitazione, è molto bassa.*

5.6 Shut-down



WARNING

WE RECOMMEND THAT YOU NEVER SHUT DOWN THE MACHINE, even when closed for business, because the automatic, timed functions help keep the colorant preserved and homogeneous.

Should it be essential to shut down the machine, avoid keeping it off for extended periods of time. When the machine is not being used, if necessary shut off only the computer.

 *Very little power is used by the machine itself when inactive or during a stirring cycle.*

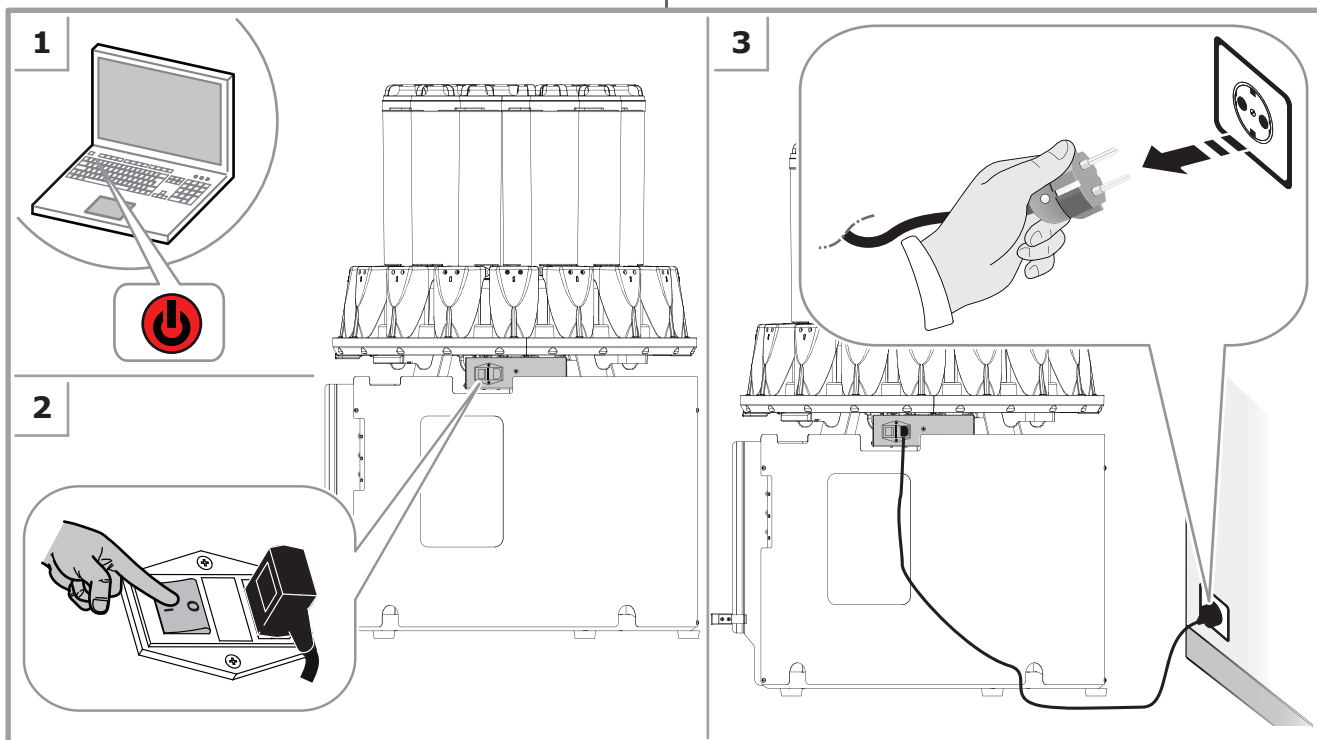

6 UTILIZZO DEL DISPENSATORE

6.1 Avvertenze generali

È necessario che gli addetti a queste operazioni indossino le seguenti protezioni individuali.



**GUANTI
PROTEZIONE
RISCHIO MECCANICO
(STRAPPO, TAGLIO)**



PERICOLO

La macchina deve essere utilizzata da un solo operatore; è vietata la presenza di altri addetti che possano raggiungere e toccare parti della macchina durante il funzionamento.

È vietato utilizzare la macchina senza protezioni o con gli eventuali dispositivi di sicurezza presenti sulla macchina disattivati, in avaria o mancanti. I pannelli devono essere mantenuti rigorosamente chiusi.

Durante la movimentazione delle confezioni, non superare i limiti di peso definiti dalle norme vigenti (kg 20 per le donne, kg 25 per gli uomini).

6.2 Conduzione

L'operatore è guidato nella conduzione della macchina dal software di gestione che visualizza le istruzioni da eseguire e le azioni intraprese dalla macchina.

Fasi di conduzione	Rif.
Effettuare le opportune selezioni dal software (scelta del prodotto, della formula e della confezione).	
Regolare la posizione dello sgabello ad incastro.	Cap. 6.2.1
Appoggiare la confezione sullo sgabello.	Cap. 6.2.2
Comandare la dispensazione della formula dal software.	Cap. 6.2.3
Al termine della dispensazione, rimuovere la confezione e procedere con la dispensazione successiva.	

6.2.1 Regolazione dello sgabello

Inserire lo sgabello ad incastro in una delle apposite sedi, in base alla dimensione della confezione da utilizzare.



PERICOLO

Non caricare sullo sgabello confezioni di peso superiore a 35 kg / 77 lb. Non salire e/o sedersi sullo sgabello. Non utilizzare lo sgabello come scala.

6 USING THE DISPENSER

6.1 General warnings

Personnel in charge of these operations must wear the following personal protective equipment.



**MECHANICAL RISK
PROTECTION GLOVES
(TEAR, WEAR)**



DANGER

The machine must be used by a single operator. Unauthorized people who could reach or touch machine parts during operation must not be admitted in the nearby area.

It is strictly forbidden to use the machine without protections or with any safety devices present on the machine disabled, broken down, or removed. The panels must be kept closed at all times.

When handling cans, do not exceed the weight limits stated by the current regulations in force (kg 20 for women, kg 25 for men).

6.2 Running the machine

The operator is guided in running the machine by the management software, which displays the instructions to be carried out and the actions performed by the machine.

Steps	Re.
Make the selections from the management software (selection of the product, formula and can size).	
Position the manually adjustable shelf.	Chap. 6.2.1
Place the can on the shelf.	Chap. 6.2.2
Via the software, enter the formula dispensing command.	Chap. 6.2.3
When dispensing is finished, remove the can and proceed with another dispensing process.	

6.2.1 Adjusting the can shelf height

Insert the manually adjustable shelf in the slots provided, based on the size of the can to be used.



DANGER

Do not load on the shelf cans weighing more than 35 kg (77 lb). Do not climb onto the shelf and/or sit on it. Do not use the shelf as a ladder.

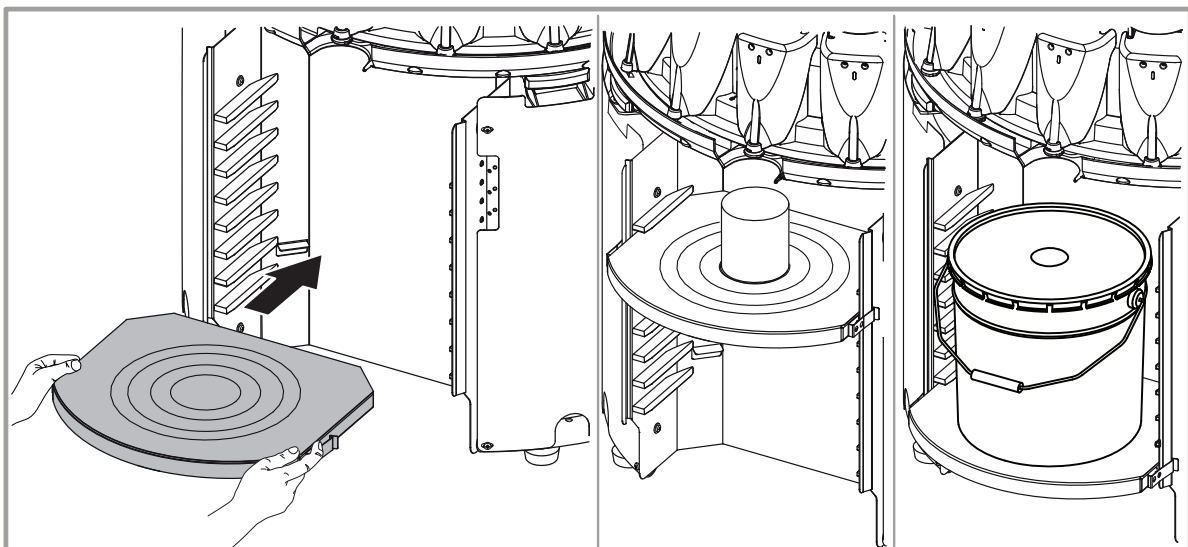

6.2.2 Caricamento della confezione

Appoggiare la confezione sullo sgabello.

Posizionare la confezione in modo tale che l'apertura sul coperchio sia centrata rispetto all'ugello di dispensazione.

(Se presente la fotocellula opzionale) Posizionare la confezione in modo da provocare l'oscuramento della fotocellula.

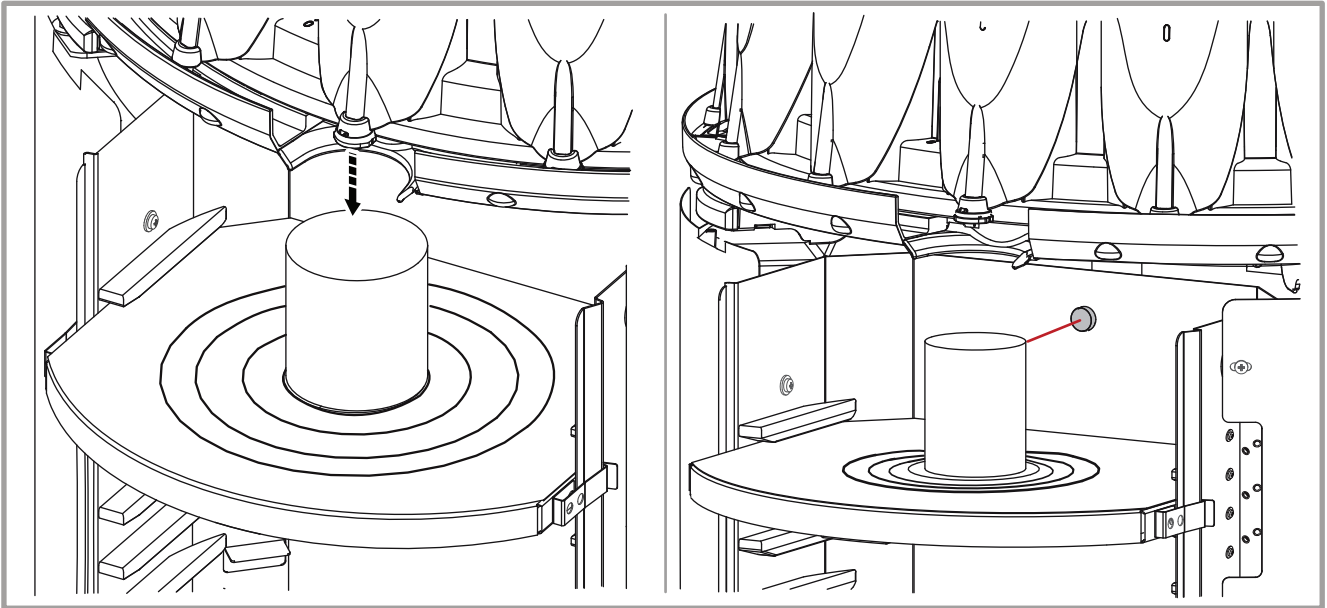

6.2.2 Loading the can

Place the can on the shelf.

Position the can so that the hole on the can lid is well centered under the dispensing nozzle.

(If the optional photocell is present) Position the can so as to obscure the photocell.

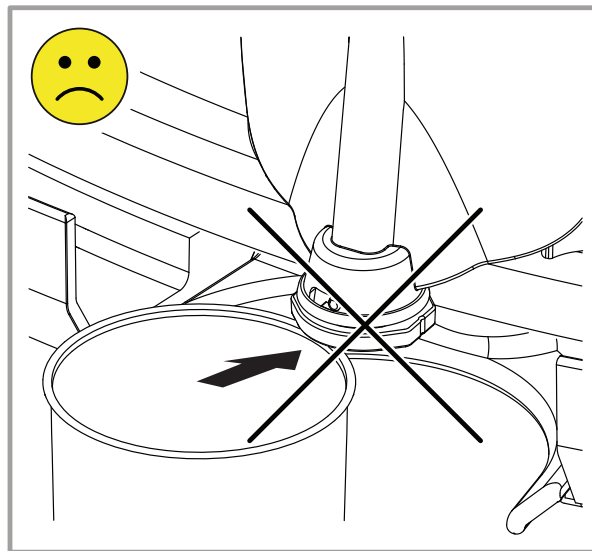

6.2.3 Dispensazione

Al comando di dispensazione, la tavola rotante si aziona automaticamente per posizionare, uno dopo l'altro, i circuiti coinvolti nella dispensazione in posizione frontale ed erogare così i prodotti previsti nella formula nelle quantità stabilite.

La spazzola di pulizia viene azionata in modo da permettere la pulizia degli ugelli che, per effetto della rotazione della tavola, passano in corrispondenza della spazzola stessa.

6.3 Processi automatici

L'agitazione dei coloranti è un processo temporizzato attivato automaticamente per mantenere il prodotto presente nei serbatoi nelle migliori condizioni di conservazione e omogeneizzazione attraverso il movimento degli agitatori posti all'interno dei serbatoi.

La durata e l'intervallo tra un ciclo di agitazione e il successivo possono essere personalizzati utilizzando il software di configurazione in relazione alla natura dei prodotti utilizzati sulla macchina.

6.2.3 Dispensing

When the dispensing command is entered, the turntable automatically starts rotating to bring to the front, one after another, the circuits involved, and dispense the products included in the formula in the set amounts.

The cleaning brush is activated in order to allow the nozzles to be cleaned by gliding over the brush when the turntable rotates.

6.3 Automatic processes

Colorant stirring is a timed process, activated automatically to properly store the product in the canisters and keep it in ideal, homogeneous conditions for dispensing, through the movement of stirring paddles inside canisters.

The duration and the interval between one stirring cycle and another can be customized via the configuration software, based on the nature of the products used on the machine.



PERICOLO

Non impostare il tempo di agitazione superiore a 30 minuti e l'intervallo tra un'agitazione e la successiva inferiore al tempo di agitazione.



Si raccomanda di mantenere i serbatoi chiusi con i rispettivi coperchi ed evitare di inserire le mani all'interno del serbatoio anche in assenza di colorante.

La macchina è in grado di eseguire processi di **pulizia automatica degli ugelli** di tutti i circuiti che vengono attivati prima o dopo una dispensazione se è scaduto l'intervallo di tempo previsto:

- **Pulizia rapida:** la tavola rotante ruota completamente mentre la spazzola è attivata.
- **Pulizia accurata:** viene attivata la spazzola e la tavola rotante ruota in modo da lasciare gli ugelli di un circuito alla volta sulla spazzola per alcuni secondi.

6.4 Rabbocco dei serbatoi

1. Dal software di gestione della macchina (consultare il manuale d'uso del software) utilizzare la funzione di aggiornamento dei livelli di colorante nei serbatoi.
2. Premere il pulsante off-line (capitolo 5.5).
3. Togliere il coperchio del serbatoio da riempire.



Agitare manualmente il contenitore di colorante da versare nei serbatoi. Non utilizzare agitatori automatici.

4. Verificare che lo scola bottiglie sia correttamente posizionato, quindi versare il colorante desiderato all'interno del serbatoio direttamente sullo scola bottiglie, in modo da non creare schizzi o emulsionare aria nel colorante.



AVVERTENZA

Per evitare la fuoriuscita del colorante dall'asta dell'agitatore è indispensabile **NON RIMUOVERE** lo scola bottiglie; il livello del colorante **NON DEVE** superare il livello massimo posto a 5 cm dal bordo superiore del serbatoio. La fuoriuscita del colorante provoca il blocco del gruppo di pompaggio del circuito.

5. Richiudere il serbatoio con il rispettivo coperchio.
6. Riportare la macchina in condizione on-line utilizzando il pulsante off-line (capitolo 5.5).
7. Ripetere le operazioni per riempire altri serbatoi.



DANGER

Do not set a stirring time higher than 30 minutes and an interval between one stirring process and another lower than the stirring time.



We recommend to keep the canisters closed with their corresponding lids; do not insert hands in the canister even when no colorant is present.

The machine can execute **automatic nozzle cleaning** processes for all circuits activated before or after dispensing, if the programmed time interval has elapsed:

- **Rapid cleaning:** the turntable carries out a complete rotation while the brush is activated.
- **Accurate cleaning:** the brush is activated, the turntable rotates and stops, one circuit at a time, on the cleaning brush for a few seconds.

6.4 Refilling the canisters

1. From the machine management software (refer to the software user's manual) use the colorant level update function.
2. Push the off-line button (chapter 5.5).
3. Remove the lid of the canister to be filled.



Shake the container of colorant to be poured into the canister manually. Do not use automatic shakers.

4. Make sure that the bottle draining system is correctly positioned, then add the desired colorant to the canister, by pouring it directly on the bottle drainer, so as to avoid spattering or creating air emulsions in the colorant.



WARNING

To avoid colorant spills from the shaft of the stirring system, it is essential that you **DO NOT REMOVE** the bottle drainer while topping up. The colorant level **MUST NOT** exceed the maximum level, placed at 5 cm (2") from the upper edge of the canister. Colorant spills cause the circuit pumping unit to be blocked.

5. Close the canister with its corresponding lid.
6. Bring the machine back to the on-line condition using the off-line button (chapter 5.5).
7. Repeat the above steps to fill other canisters.

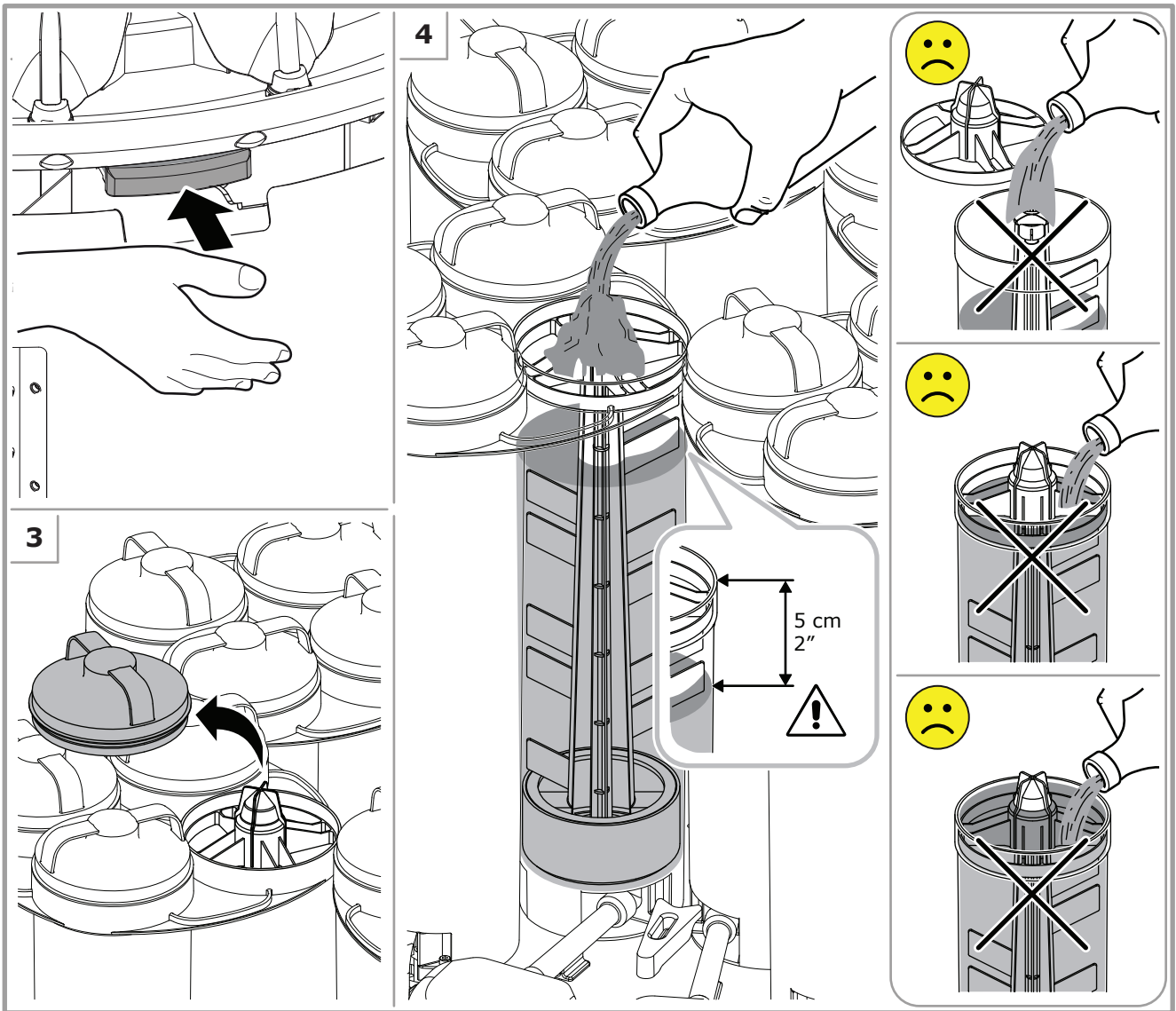

AVVERTENZA

Nel caso si sia operato impropriamente causando un eccessivo riempimento del serbatoio:

- Nel caso in cui il prodotto si sia riversato all'interno della macchina, non tentare di pulire; spegnere subito la macchina e contattare il servizio di assistenza tecnica.
- Se, al contrario, il prodotto si è riversato fuori dal serbatoio, è necessario spegnere immediatamente la macchina e pulire accuratamente con carta o un panno umido. Quando possibile, lasciare essiccare il colorante e rimuoverlo con una spatola.
- Se il prodotto non è fuoriuscito dai bordi del serbatoio, evitare di chiudere il serbatoio con il suo coperchio e procedere immediatamente con la dispensazione del colorante in eccesso fino a raggiungere il livello corretto. Pulire accuratamente i bordi del serbatoio con carta o un panno umido prima di chiuderlo con il suo coperchio.

NON USARE MAI ACQUA O PRODOTTI A BASE SOLVENTE PER PULIRE LA MACCHINA.



AVVERTENZA

Il mancato aggiornamento dei livelli di colorante nei serbatoi può compromettere l'esattezza della tinta prodotta o, peggio ancora, provocare lo svuotamento dei serbatoi e dei circuiti della macchina.

Si raccomanda di mantenere i serbatoi sempre pieni procedendo con un frequente rabbocco.

Dopo un rabbocco di colorante è consigliabile effettuare l'agitazione,

FIRST1-TX [5G]



WARNING

In case of improper actions, which caused canister overfilling with colorant:

- In case the colorant has poured inside the machine, do not try to clean; turn the machine off at once and contact an authorized service center.
- If, on the contrary, the product has already poured out of the canister, it is necessary to shut off the machine immediately and clean with paper or a moistened cloth. Whenever possible, leave the colorant to dry itself and remove with a spatula.
- If the product has not yet come out of the canister borders, it is necessary to avoid closing the canister with its lid and provide immediately to dispense the exceeding colorant until the correct level is reached. Clean carefully the upper border of the canister with paper or a moistened cloth before closing it with the lid.

NEVER USE WATER OR SOLVENT-BASED CLEANING PRODUCTS TO CLEAN THE MACHINE.



WARNING

Failure to update the colorant levels in the canisters may compromise the accuracy of the hue produced or, worse yet, lead to emptying the machine canisters and circuits.

We recommend that you keep the canisters full at all times by topping up frequently.

After topping up the colorant, it is advisable to carry out the stirring process

attraverso le apposite funzioni nel software di gestione, per eliminare l'aria che comunque può essersi emulsionata e inglobata nel colorante.

Di seguito uno schema di riferimento per il riempimento dei serbatoi.

using the functions provided in the management software, to eliminate any air that may be emulsified and incorporated into the colorant.

Here below you will find a reference diagram to perform canister filling.

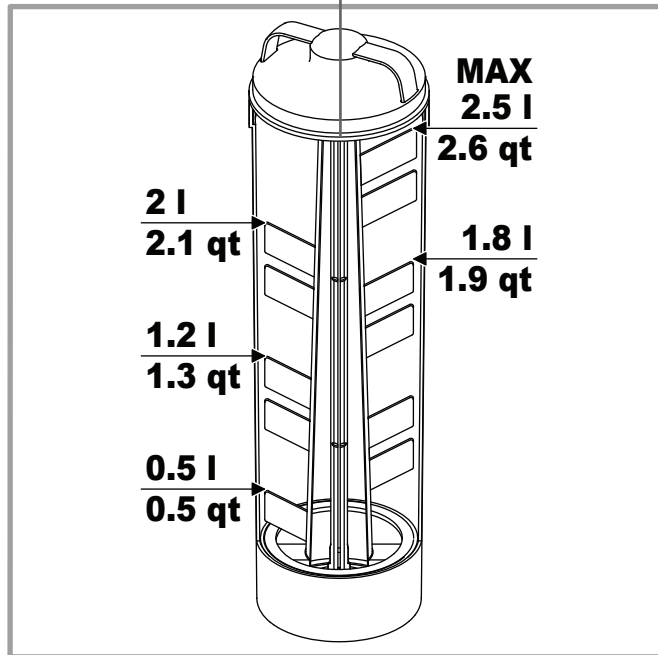

6.5 Anomalie

Problema	Causa	Soluzione
La macchina non si accende.	Macchina scollegata elettricamente.	Controllare i collegamenti sul retro della macchina (capitolo 5.4).
	Interruttore generale in posizione disinserito (O).	Portare l'interruttore generale in posizione inserito (I) (capitolo 5.4).
	Uno o più fusibili possono essere bruciati.	Sostituire i fusibili bruciati all'interno del vano alloggiamento fusibili (capitolo 5.3).
	L'alimentatore è entrato in protezione.	Attendere alcuni minuti e riprovare ad accendere la macchina. Se l'anomalia persiste contattare l'Assistenza Tecnica autorizzata.
	Connessioni elettriche difettose.	Contattare l'Assistenza Tecnica autorizzata.
Il software di gestione evidenzia l'errore nel protocollo di comunicazione.	Macchina spenta.	Accendere la macchina (capitolo 5.4) e riavviare il software di gestione.
	Macchina scollegata dal computer.	Controllare i collegamenti sul retro della macchina (capitolo 5.4).
	Porta seriale o USB del computer non correttamente configurata o difettosa.	Verificare la corretta configurazione della porta di comunicazione con la macchina tramite il software di configurazione e calibrazione.
		Procedere alla riparazione della porta seriale o USB del computer.
	Cavo seriale danneggiato.	Sostituire il cavo di comunicazione utilizzando ricambi originali del costruttore.
	Connessione difettosa.	Contattare l'Assistenza Tecnica autorizzata.
La spia ON lampeggia veloce e la macchina rifiuta i comandi.	Pulsante off-line premuto.	Premere il pulsante off-line per riportare la macchina in condizione on-line (capitolo 5.5).

6.5 Troubleshooting

Problem	Cause	Solution
The machine does not turn on.	Power supply is missing.	Check the connections at the back of the machine (chapter 5.4).
	Main switch in OFF position (O).	Set the main switch to the ON position (I) (chapter 5.4).
	One or more fuses may be blown up.	Replace any blown fuse inside the fuse compartment (chapter 5.3).
	The power supply unit is in over current.	Wait a few minutes and try to restart the machine. If the problem persists, contact the authorized technical service.
	Electrical connections are defective.	Contact the authorized technical service.
The management software shows an error in the communication protocol.	Machine is OFF.	Turn the machine on (chapter 5.4) and restart the management software.
	Machine disconnected from the computer.	Check the connections at the back of the machine (chapter 5.4).
	Computer serial port or USB port wrongly configured or defective.	Use the configuration and calibration software to make sure you have correctly configured the port used to communicate with the machine.
		Repair the computer serial port or USB port.
	Serial cable damaged.	Replace the communication cable using manufacturer's original spare parts.
	Connection defective.	Contact the authorized technical service.
The ON lamp blinks fast and the machine refuses the commands.	The off-line button is pressed.	Push the off-line button to bring the machine back to the on-line condition (chapter 5.5).

7 MANUTENZIONE ORDINARIA

7.1 Avvertenze generali

È necessario che gli addetti a queste operazioni indossino le seguenti protezioni individuali.



**GUANTI
PROTEZIONE
RISCHIO MECCANICO
(STRAPPO, TAGLIO)**



PERICOLO

Prima di eseguire qualsiasi intervento di manutenzione, spegnere la macchina e scollegare il cavo di alimentazione dalla presa di corrente.

Durante le fasi di manutenzione della macchina è elevato il rischio di contatto con il prodotto colorante; attenersi a quanto indicato al capitolo 3.2.

7.2 Tabella di manutenzione



AVVERTENZA

Le frequenze di intervento citate sono indicative in quanto dipendono dalla natura dei coloranti, dalle condizioni ambientali e dalla frequenza d'uso della macchina.

Operazioni	Frequenza	
	Inizio turno	Quando necessario
Inizializzazione e spurgo	✓	
Rabbocco del liquido spazzola di pulizia	✓	
Pulizia esterna del dispensatore		✓
Pulizia delle canaline salvagoccia		✓
Lavaggio o sostituzione ugelli		✓

7.3 Pulizia esterna



AVVERTENZA

NON USARE MAI ACQUA O PRODOTTI A BASE SOLVENTE PER PULIRE LA MACCHINA.

Nel caso in cui il prodotto si riversato all'interno della macchina, non tentare di pulire; spegnere subito la macchina e contattare il servizio di assistenza tecnica.

In caso di rovesciamento di prodotto intervenire subito per pulire la macchina.

1. Disconnettere l'alimentazione (capitolo 5.6).
2. Pulire i rivestimenti, pannelli e comandi della macchina per asportare sporco, polvere ed eventuali macchie di colorante con un panno soffice e asciutto o leggermente inumidito in una blanda soluzione detergente.
3. Ricollegare e accendere la macchina (capitolo 5.4).

Per la pulizia del computer riferirsi al manuale del produttore.

7 ORDINARY MAINTENANCE

7.1 General warnings

Personnel in charge of these operations must wear the following personal protective equipment.



**MECHANICAL RISK
PROTECTION GLOVES
(TEAR, WEAR)**



DANGER

Before carrying out any maintenance operations, you must turn off the machine and unplug the power supply cable from the mains socket outlet.

During machine maintenance operations there is a high risk of contact with the coloring product; strictly follow the indications of chapter 3.2.

7.2 Maintenance table



WARNING

The frequencies indicated are approximate, since they depend on the type of colorants, environment conditions and frequency of use of the machine.

Operations	Frequency	
	Beginning of shift	When necessary
Initialize and purge machine	✓	
Refill the cleaning brush liquid	✓	
Clean the dispenser externally		✓
Clean the drip ducts		✓
Washing or replacing the nozzles		✓

7.3 External cleaning



WARNING

NEVER USE WATER OR SOLVENT-BASED CLEANING PRODUCTS TO CLEAN THE MACHINE.

In case the colorant has poured inside the machine, do not try to clean; turn the machine off at once and contact an authorized service center.

In case of paint spills, clean the machine immediately.

1. Disconnect power supply (chapter 5.6).
2. Clean coverings, panels and control devices of the machine, to remove dirt, dust and any colorant stains, using a soft and dry cloth, or slightly moistened with a mild cleansing solution.
3. Connect power supply and switch on the machine (chapter 5.4).

See the manufacturer manual for instructions on cleaning the computer.

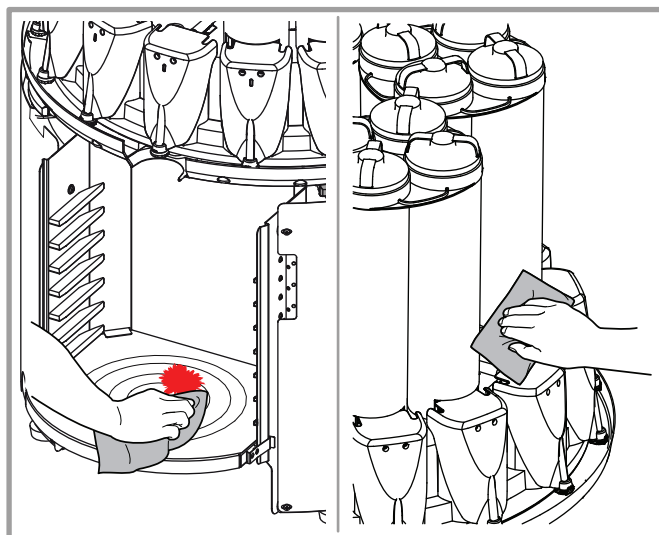

7.4 Rabbocco del liquido della spazzola di pulizia

Controllare giornalmente che nel contenitore della spazzola di lavaggio (presente nella canalina salvagoccia) vi sia sempre una quantità di liquido sufficiente.

La quantità di liquido di pulizia usato dipende dalla frequenza di utilizzo della macchina e dal tipo di liquido utilizzato.



AVVERTENZA

Utilizzare esclusivamente liquidi di pulizia consigliati dal produttore di coloranti.

Il contenitore ha un foro di scarico che impedisce il riempimento oltre il livello massimo.

7.4 Refilling the liquid of the cleaning brush

Check daily that there is always enough liquid in the container of the cleaning brush mounted on the drip duct.

The quantity of cleaning liquid used depends on the frequency of usage of the machine and the type of liquid chosen.



WARNING

Only use cleaning fluids that have been recommended by the colorant manufacturer.

The container has an outlet hole that prevents overfilling.

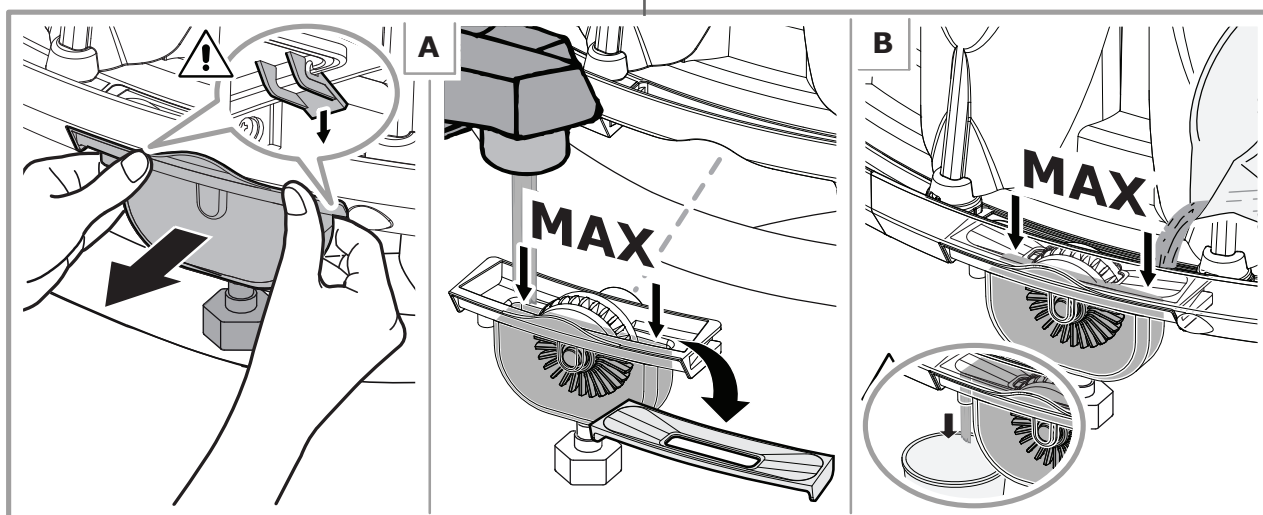

7.5 Pulizia delle canaline salvagoccia

1. Disconnettere l'alimentazione (capitolo 5.6).
2. Utilizzando il cacciavite a croce in dotazione, rimuovere le viti **A** di fissaggio delle canaline (**B - C**) e sganciarle dalla tavola rotante.
3. Pulirle da eventuali macchie di colorante o lavarle completamente.
4. Rimontare le canaline riagganciandole alla tavola rotante e fissarle nuovamente con le viti **A**.
5. Ricollegare e accendere la macchina (capitolo 5.4).

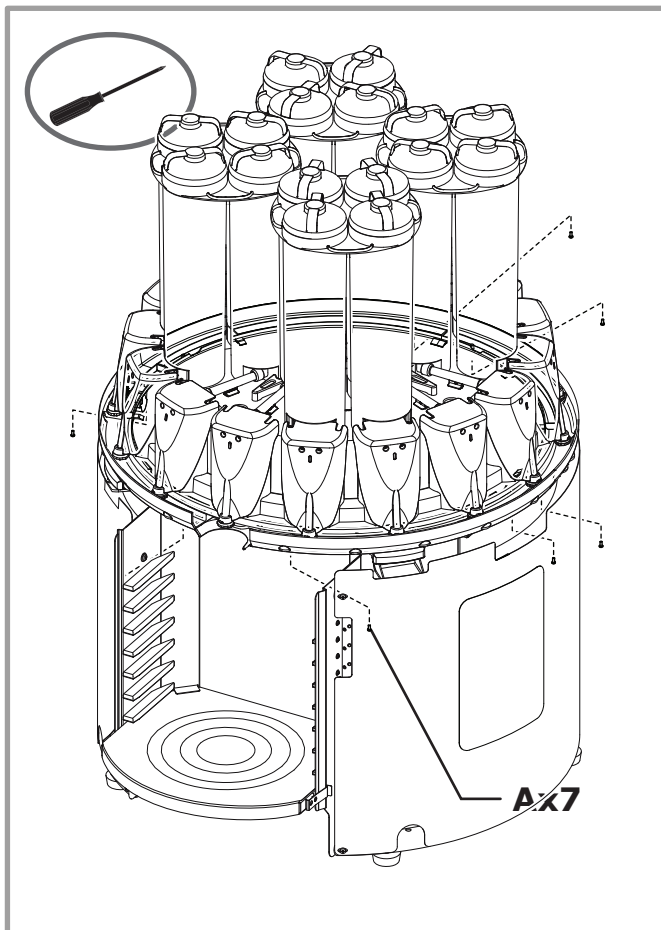

7.5 Cleaning the drip ducts

1. Disconnect power supply (chapter 5.6).
2. Using the Phillips screwdriver provided, remove screws **A** that secure the drip ducts (**B - C**) and take them off the turntable.
3. Clean the ducts from any colorant stains. Wash them completely if necessary.
4. Reassemble the drip ducts and secure them with screws **A**.
5. Connect power supply and switch on the machine (chapter 5.4).

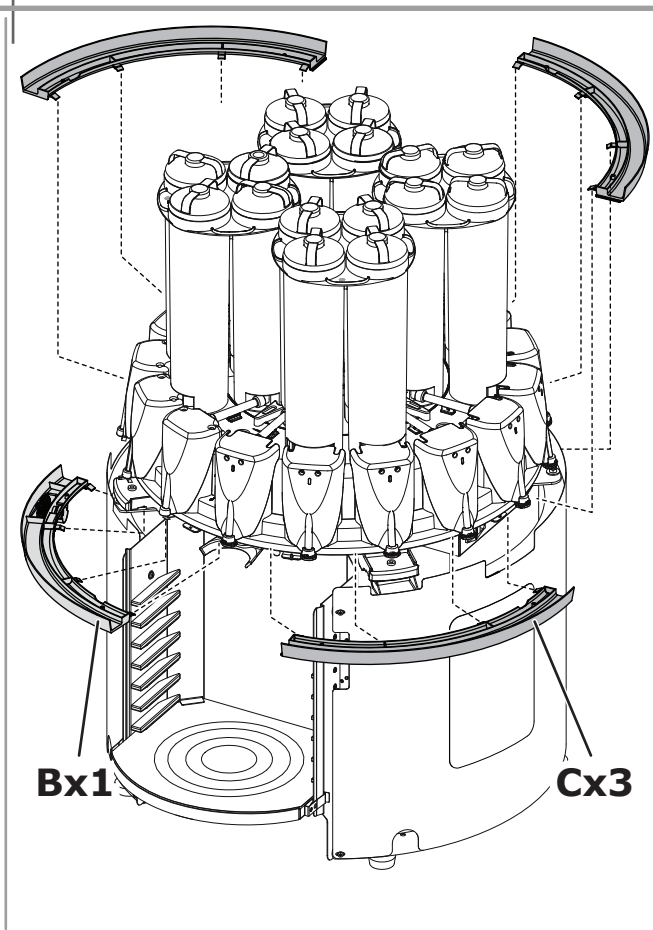

7.6 Lavaggio o sostituzione ugelli



AVVERTENZA

Non usare utensili per tentare di pulire gli ugelli.

7.6 Washing or replacing the nozzles



WARNING

Do not use any tools to clean the nozzles.

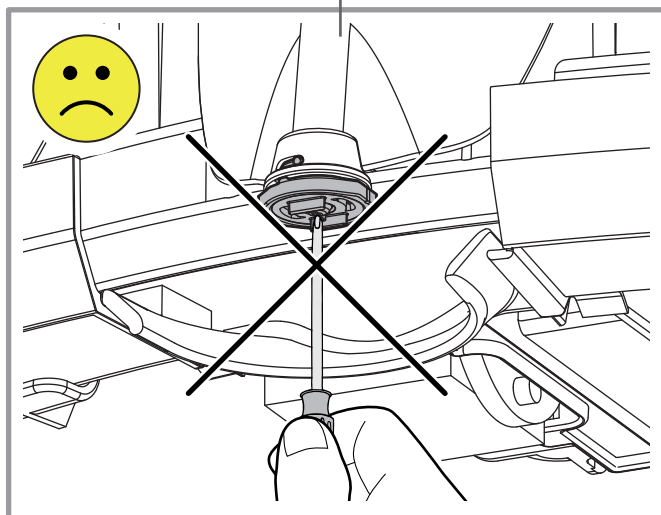

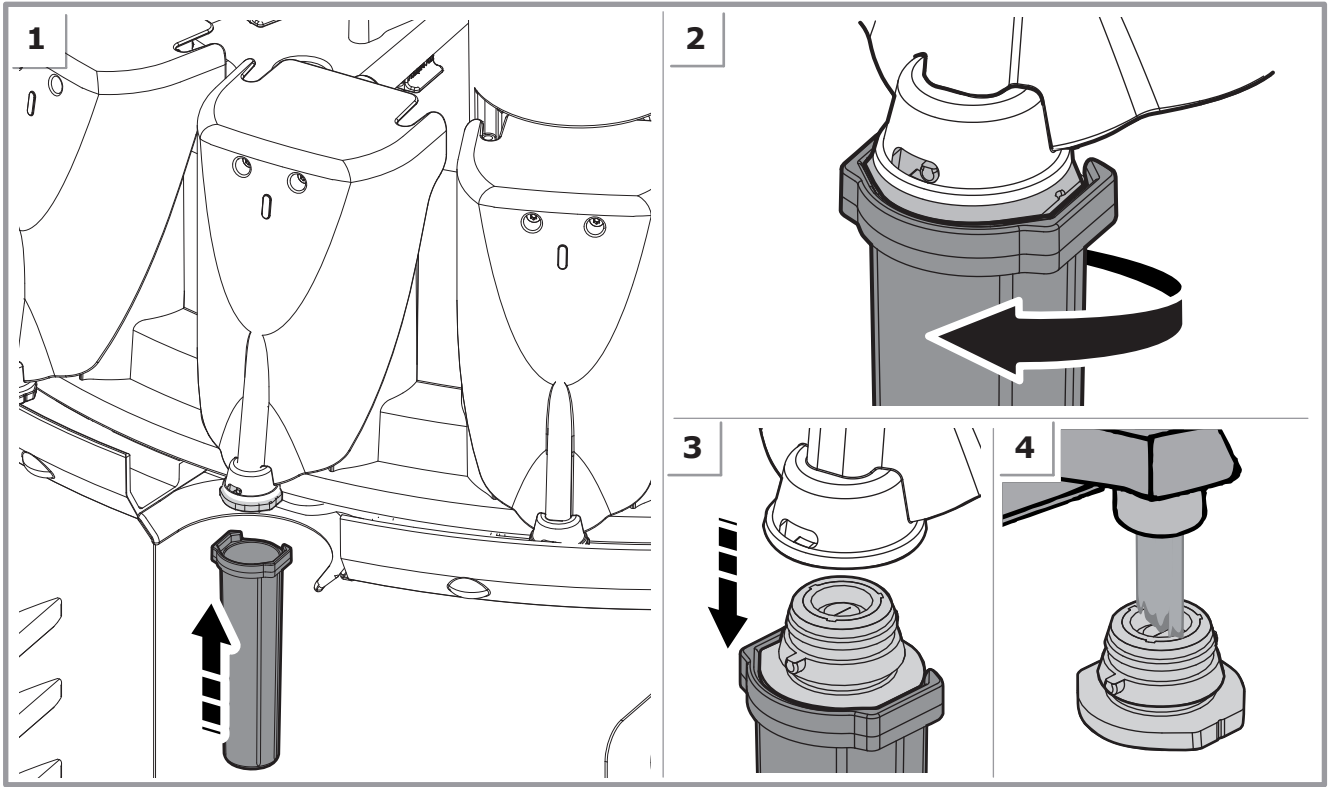

8 DATI TECNICI

8.1 Dati tecnici

Tensione	Monofase 100 - 240 V~ ± 10%	
Frequenza	50/60 Hz	
Fusibili ^(a)	T 2,5 A	
Potenza massima assorbita ^(a)	60 W	
Rumorosità ^(b)	Livello di pressione acustica equivalente: < 70 dB (A)	
Condizioni ambientali di funzionamento ^(c)	Temperatura: da 10°C a 40°C Umidità relativa: da 5% a 85% (non condensata)	
Vibrazioni	La macchina non trasmette vibrazioni al terreno che possano pregiudicare la stabilità e la precisione di eventuali apparecchiature poste nelle vicinanze.	
Capacità serbatoi	2,5 litri (2.64 q)	
Numero circuiti	4 - 8 - 12 - 16	
Tecnologia di dispensazione	Pompa a soffiato	
Portata circuito	0,2 litri/min	
Sistema di dispensazione	Sequenziale	
Tipologia valvole	Valvole a membrana	
Tipologia coloranti	a base acqua - universali	
	Macchina	75 kg
	Macchina imballata	90 kg

(a) I dati di potenza sono indicativi e sono strettamente legati alla configurazione macchina.

(b) Valore misurato in laboratorio e documentato dal relativo rapporto di prova a disposizione presso il costruttore. Condizioni di funzionamento: normale ciclo di lavoro della macchina, in condizioni di carico simulato.

(c) Le condizioni ambientali di funzionamento sono strettamente legate alla tipologia dei coloranti utilizzati (indicazioni da richiedere al fabbricante dei prodotti). I dati riportati hanno validità esclusivamente per la macchina.

(d) Dati riferiti alla macchina con i serbatoi vuoti e senza accessori.

8.2 Dimensioni

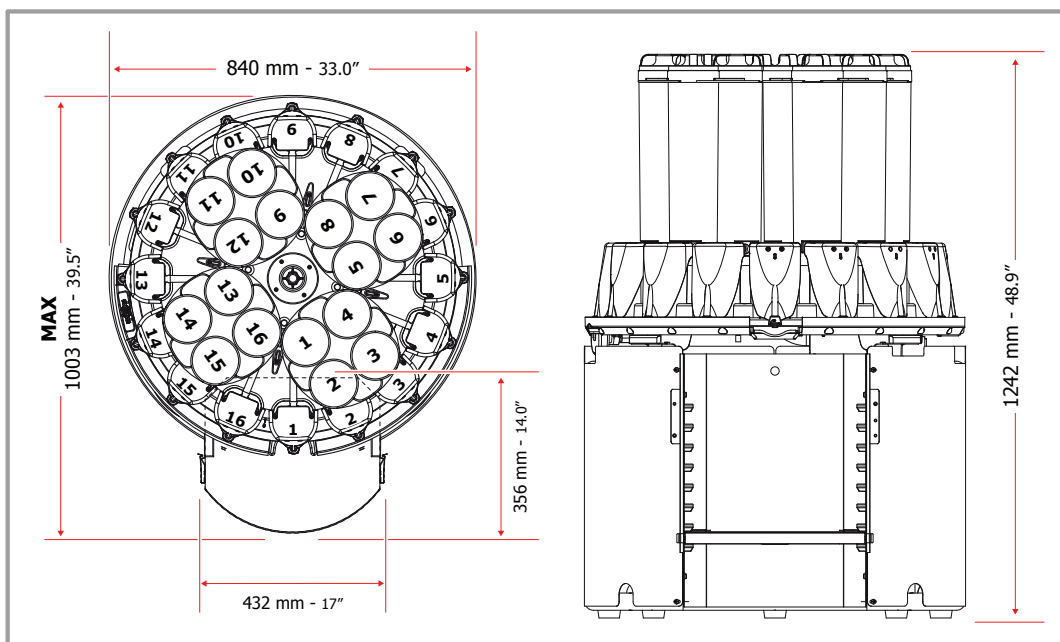

8 TECHNICAL SPECIFICATIONS

8.1 Technical data

Power supply	Single-phase 100 - 240 V~ ± 10%	
Frequency	50/60 Hz	
Fuses ^(a)	T 2.5 A	
Max. Power absorbed ^(a)	60 W	
Noise level ^(b)	Level of equivalent acoustic pressure: < 70 dB (A)	
Environment working conditions ^(c)	Temperature: between 10°C (50°F) and 40°C (104°F) Relative humidity: between 5% and 85%, without condensation	
Vibrations	The machine does not transmit vibrations to the floor that may compromise the stability and precision of any nearby equipment.	
Canister capacity	2.5 liters (2.64 q)	
Number of circuits	4 - 8 - 12 - 16	
Dispensing technology	Bellow pump	
Circuit flow rate	0.2 l/min	
Dispensing system	Sequential	
Type of valves	Membrane valves	
Type of colorants	Water-based - universal	
	Machine	75 kg (165 lb)
	Packed machine	90 kg (198 lb)

(a) The power information is purely indicative, and depends strictly on the machine configuration.

(b) Value measured in laboratory and documented by the corresponding test report available at the manufacturer's. Operating conditions: machine normal working cycle, under simulated load conditions.

(c) The environment working conditions are strictly related to the type of colorants used (ask for information from the paint manufacturer). The data shown are valid for the machine only.

(d) Data refer to the machine with empty canisters and without accessories.

8.2 Dimensions

8.3 Dichiarazione di conformità

Vedere Appendice.

8.4 Garanzia

Affinché la garanzia sia operativa vi invitiamo a compilare in tutte le sue parti il modulo presente nell'imballo della macchina e spedirlo così come indicato sul modulo stesso.

 *In caso di necessità di interventi di assistenza rivolgersi esclusivamente al nostro personale autorizzato e qualificato. Per le operazioni di manutenzione o sostituzioni utilizzare esclusivamente parti di ricambio originali.*

La modifica o l'eliminazione delle protezioni e dei dispositivi di sicurezza previsti sulla macchina, oltre a comportare l'immediata perdita della garanzia, sono pericolose ed illegali.

Il costruttore non si ritiene responsabile per ferite e danni a persone o cose causati dall'utilizzo improprio dell'apparecchiatura o da manomissione delle protezioni e dei dispositivi di sicurezza di cui è dotata la macchina.

Sono **motivi di cessazione della garanzia** fornita dal costruttore:

- L'utilizzo improprio della macchina.
- La non osservanza delle norme d'uso e manutenzione previste nel manuale.
- L'aver eseguito o fatto eseguire modifiche e/o riparazioni della macchina da personale estraneo all'organizzazione assistenziale autorizzata dal costruttore e/o utilizzando ricambi non originali.

8.3 Declaration of conformity

See Appendix.

8.4 Warranty

In order for the warranty to be valid, please complete the form included in the machine packing, and send it to the address listed on the form itself.

 *Contact our authorized and qualified personnel only for all your service needs. Use only original spare parts for all maintenance and replacement interventions.*

Altering or removing the guards and safety devices provided on the machine will not only void the warranty immediately, but is also dangerous and illegal.

The manufacturer may not be held liable for personal injury or property damage caused by improper use of the equipment or tampering with the guards and safety devices installed on the machine.

The following shall **void the manufacturer's warranty**:

- Improper use of the machine.
- Failure to observe the instructions and maintenance rules set forth in the manual.
- Making or having changes and/or repairs made on the machine by personnel outside the service organization authorized by the manufacturer and/or made using non-original spare parts.

Dichiarazione CE di Conformità EC Declaration of Conformity

Versione linguistica originale in Italiano

Translation of the original Italian version

DESCRIZIONE - <i>DESCRIPTION</i>	DISPENSATORE AUTOMATICO AUTOMATIC DISPENSER
MODELLO - <i>MODEL</i>	MATRICOLA - <i>SERIAL No.</i>

[MACHINE NAME]

Fabbricante - Manufacturer

COROB India Pvt. Ltd. - Mumbai - India

c/o Nandigram Factory: Shed No 1-B and 1-A, Nandigram Realtors, N H No 48, Near Nandigram Jain Temple, Umbergaon, Bhilad, Valsad, Gujarat, 396105

Mandatario e persona autorizzata a costituire il fascicolo tecnico:

Authorised representative and person authorised to compile the technical file:

COROB S.p.A. - Via Agricoltura, 103 - 41038 San Felice s/P (MO) - Italy

Il fabbricante dichiara sotto la propria esclusiva responsabilità che la macchina alla quale questa dichiarazione si riferisce è conforme ai requisiti essenziali previsti dalle seguenti direttive:

The manufacturer certifies, under its own responsibility, that the machine to which this statement refers to, complies with the essential requirements foreseen by the regulations:

- Direttiva Macchine 2006/42/CE
- Direttiva Compatibilità Elettromagnetica 2014/30/EU
- Direttiva 2011/65/EU come modificata da 2015/863/EU
- Direttiva WEEE 2012/19/EU
- Direttiva 2014/53/EU

- *Machinery Directive 2006/42/EC*
- *Electromagnetic Compatibility Directive 2014/30/EU*
- *Directive 2011/65/EU as amended by 2015/863/EU*
- *WEEE Directive 2012/19/EU*
- *Directive 2014/53/EU*

Nasser Arivoli (Managing Director)
COROB India Pvt. Ltd.
Mumbai, 15/06/2023



FAC-SIMILE

<p>BG - Производителят, който е лицето упълномощено за изготвяне на техническата документация, декларира на собствена изключителна отговорност, че машината, за която се отнася тази декларация, е в съответствие със съществените изисквания, предвидени от следните Директиви: Директива 2006/42/EC - Машини - Директива 2014/30/EU относно Електромагнитна съвместимост - Директива 2011/65/EU изменена с 2015/863/EU - Директива WEEE 2012/19/EU - Директива 2014/53/EU.</p>
<p>CS - Vyrobcе a osoba pověřená sestavením technické dokumentace stvrzují na svou vlastní zodpovědnost, že zařízení, ke kterému se toto toto prohlášení vztahuje, je v souladu se základními požadavky stanovenými následujícími směrnici: Směrnice o strojních zařízeních 2006/42/EC - Směrnice o elektromagnetické kompatibilitě 2014/30/EU - Směrnice 2011/65/EU ve znění 2015/863/EU - Směrnice WEEE 2012/19/EU - Směrnice 2014/53/EU.</p>
<p>DA - Fabrikanten og personen bemyndiget til at udarbejde den tekniske dokumentation erklærer på eget ansvar at maskinen, som denne erklæring henviser til, er i overensstemmelse med de væsentlige krav i de følgende direktiver: Maskindirektivet 2006/42/EC - Direktivet om elektromagnetisk kompatibilitet 2014/30/EU - Direktivet 2011/65/EU som ændret ved 2015/863/EU - Direktivet WEEE 2012/19/EU - Direktivet 2014/53/EU.</p>
<p>DE - Der Hersteller und autorisierte Verfasser der technischen Dokumentation erklärt unter eigener exklusiver Verantwortung, dass die Maschine, auf die sich diese Erklärung bezieht, den Grundanforderungen entspricht, die von den folgenden Richtlinien vorgesehen werden: Maschinenrichtlinie 2006/42/EC - Richtlinie zur elektromagnetischen Verträglichkeit 2014/30/EU - Richtlinie 2011/65/EU geändert durch 2015/863/EU - Richtlinie WEEE 2012/19/EU - Richtlinie 2014/53/EU.</p>
<p>EL - Ο κατασκευαστής, και ο εξουσιοδοτημένος συντάκτης του τεχνικού φακέλου, πιστοποιεί, ότι, με δική του υπαυότητα, το μηχάνημα στο οποίο αναφέρεται το παρόν, συμμορφώνεται με τις ουσιαστικές απαιτήσεις που προβλέπονται από τους κανονισμούς: Οδηγία Μηχανήματος 2006/42/EC - Οδηγία Ηλεκτρομαγνητικής Συμβατότητας 2014/30/EU - Οδηγία 2011/65/EU όπως τροποποιήθηκε από το 2015/863/EU - Οδηγία WEEE 2012/19/EU - Οδηγία 2014/53/EU.</p>
<p>ES - El fabricante y la persona autorizada para componer el fascículo técnico declara, bajo su propia y exclusiva responsabilidad, que la máquina a la que hace referencia esta declaración guarda conformidad con los requisitos esenciales previstos por las directivas siguientes: Directiva de máquinas 2006/42/EC - Directiva de compatibilidad electromagnética 2014/30/EU - Directiva 2011/65/EU modificada por 2015/863/EU - Directiva WEEE 2012/19/EU - Directiva 2014/53/EU.</p>
<p>ET - Tootja ja tehnilise toimiku koostajaks volitatud isik kinnitavad oma täielikul vastusel, et seade, millele käesolev avaldus viitab, vastab järgnevatel regulatsioonide põhinõudmistele: Masinadirektiiv 2006/42/EC - Elektromagnetilise ühilduvuse direktiiv 2014/30/EU - Direktiiv 2011/65/EU muudetud 2015/863/EU-ga - Direktiiv WEEE 2012/19/EU - Direktiiv 2014/53/EU.</p>
<p>FI - Valmistaja ja henkilö, joka on valtuutettu laatimaan tekninen asiakirja-aineisto, vakuuttavat omalla vastuullaan, että kone, johon tämä lausunto viittaa, vastaa seuraavien direktiivien olennaisia vaatimuksia: Konedirektiivi 2006/42/EC - Sähkömagneettista yhteensopivuutta koskeva direktiivi (EMC) 2014/30/EU ja Direktiivi 2011/65/EU sellaisena kuin se on muutettuna direktiivillä 2015/863/EU - Direktiivi WEEE 2012/19/EU - Direktiivi 2014/53/EU.</p>
<p>FR - Le fabricant, et toute personne autorisée à établir le dossier technique, déclare sous sa propre responsabilité que la machine à laquelle se rapporte cette déclaration est conforme aux exigences essentielles prévues par les directives suivantes : Directive Machines 2006/42/EC - Directive Compatibilité Électromagnétique 2014/30/EU - Directive 2011/65/EU telle que modifiée par 2015/863/EU - Directive WEEE 2012/19/EU - Directive 2014/53/EU.</p>
<p>GA - Dearbhaíonn an deántóir, agus an duine atá údaraithe chun an comhad teicniúil a chur le chéile, ar a fhreagracht féin go bhfuil an gléas a mbaineann an ráiteas seo leis i gcomhréir leis na riachtanais atá leagtha amach sna treoraíochta seo a leanas: Treoir um Innealra 2006/42/EC - Treoir um Chomhoiriúnacht Leictreamaighnéadach 2014/30/EU - Treoir 2011/65/EU arna leasú le 2015/863/EU - Treoir WEEE 2012/19/EU - Treoir 2014/53/EU.</p>
<p>HR - Proizvođač, i osoba ovlaštena za sastavljanje tehničke dokumentacije, izjavljuje pod svojom punom odgovornošću da je stroj na koji se odnosi ova izjava sukladan bitnim zahtjevima slijedećih direktiva: Direktive o strojevima 2006/42/EC - Direktive o elektromagnetskoj kompatibilnosti 2014/30/EU - Direktive 2011/65/EU izmijenjena i dopunjena 2015/863/EU - Direktive WEEE 2012/19/EU - Direktive 2014/53/EU.</p>
<p>HU - A gyártó, valamint a műszaki füzet összeállítására felhatalmazott személy saját felelősségük tudatában kijelentik, hogy a jelen nyilatkozat tárgyát képező gép megfelel az alábbi irányelvek alapvető rendelkezéseinek: 2006/42/EC Gépek irányelv - 2014/30/EU Elektromágneses kompatibilitás irányelv - 2011/65/EU irányelv, módosítással módosított 2015/863/EU irányelv - WEEE 2012/19/EU irányelv - 2014/53/EU irányelv.</p>
<p>IS - Framleiðandinn, og einstaklingurinn sem hefur heimild til að taka saman tækniskýlin, vottar, að eigin ábyrgð, að vélin sem vísað er til í þessari yfirlýsingu, sé í samræmi við þær grunnkröfur sem gert er ráð fyrir í eftirfarandi reglugerðum: Vélátalskipun 2006/42/EC - Tílskipun um rafsegulsvíðsamhæfi 2014/30/EU - Tílskipun 2011/65/EU eins og henni var breytt með 2015/863/EU - Tílskipun WEEE 2012/19/EU - Tílskipun 2014/53/EU.</p>
<p>LT - Gamintojas ir asmuo įgaliotas sudaryti techninę dokumentaciją, savo atsakomybe pareiškia, kad staklės, kurioms skirta ši deklaracija, atitinka esminius šių direktyvų reikalavimus: Mašinų direktyva 2006/42/EC - Elektromagnetinio suderinamumo direktyva 2014/30/EU - Direktyva 2011/65/EU su pakeitimais, padarytais 2015/863/EU - Direktyva WEEE 2012/19/EU - Direktyva 2014/53/EU.</p>
<p>LV - Ražotājs un persona, kas ir pilnvarota sastādīt tehnisko dokumentāciju, apliecina uz savu atbildību, ka mašīna, uz kuru šī deklarācija attiecas, atbilst šādu direktīvu: pamatprasībām Mašīnu Direktīva 2006/42/EC - Elektromagnētiskās saderības Direktīva 2014/30/EU - Direktīva 2011/65/EU grozīta ar 2015/863/EU pantu - Direktīva WEEE 2012/19/EU - Direktīva 2014/53/EU.</p>
<p>MT - Il-manifattur, u l-persuna awtorizzata biex tikkompila l-fajl tekniku jiddikjaraw taht ir-responsabilita taghhom stess li l-magna li ghalha qed issir din id-dikjarazzjoni hija konformi ghar-rekwiziti essenzjali previsti mid direttivi li ghejin: Direttiva dwar il-Magni 2006/42/EC - Direttiva dwar il-Kompatibilita Elettromanjetika 2014/30/EU - Direttiva 2011/65/EU kif emendata b' 2015/863/EU - Direttiva WEEE 2012/19/EU - Direttiva 2014/53/EU.</p>
<p>NL - De fabrikant en gemachtigde voor het samenstellen van het technisch dossier verklaart dat het betreffende toestel voldoet aan de toepasselijke fundamentele voorschriften van de volgende richtlijnen: Machineryrichtlijn 2006/42/EC - EMC-richtlijn 2014/30/EU - Richtlijn 2011/65/EU zoals gewijzigd bij 2015/863/EU - Richtlijn WEEE 2012/19/EU - Richtlijn 2014/53/EU.</p>
<p>NO - Produzenten og den personen som er autorisert til å utstede den tekniske dokumentasjonen, erklærer under eget ansvar, at den maskinen denne erklæringen viser til, er i samsvar med de grunnleggende kravene som fremsettes i følgende direktiv: Maskindirektivet 2006/42/EC - Direktivet om elektromagnetisk kompatibilitet 2014/30/EU - Direktiv 2011/65/EU som endret ved 2015/863/EU - Direktiv WEEE 2012/19/EU - Direktiv 2014/53/EU.</p>
<p>PL - Producent oraz osoba upoważniona do sporządzenia dokumentacji technicznej zaświadcza na własną, wyłączną odpowiedzialność, że maszyna, której dotyczy niniejsza deklaracja, jest zgodna z zasadniczymi wymaganiami przewidzianymi w następujących dyrektywach: Dyrektywa Maszynowa 2006/42/EC - Dyrektywa Kompatybilności Elektromagnetycznej 2014/30/EU - Dyrektywa 2011/65/EU zmieniona przez 2015/863/EU - Dyrektywa WEEE 2012/19/EU - Dyrektywa 2014/53/EU.</p>
<p>PT - O Fabricante e a pessoa autorizada a preencher o documento técnico declaram, à sua inteira e exclusiva responsabilidade, que a máquina a que se refere esta declaração está em conformidade com os requisitos essenciais estabelecidos pelas seguintes diretivas: Diretiva Máquinas 2006/42/EC - Diretiva Compatibilidade Eletromagnética 2014/30/EU - Diretiva 2011/65/EU alterada pela 2015/863/EU - Diretiva WEEE 2012/19/EU - Diretiva 2014/53/EU.</p>
<p>RO - Fabricantul și persoana autorizată pentru realizarea dosarului tehnic declară pe propria răspundere că mașina la care se referă prezenta declarație se conformează cerințelor esențiale prevăzute de următoarele directive: Directiva 2006/42/EC Mașini - Directiva 2014/30/EU Compatibilitatea electromagnetică - Directiva 2011/65/EU astfel cum a fost modificat de 2015/863/EU - Directiva WEEE 2012/19/EU - Directiva 2014/53/EU.</p>
<p>SK - Vyrobcа a osoba poverená vypracovaním technickej dokumentácie na vlastnú zodpovednosť prehlasujú, že stroj, na ktorý sa toto prehlásenie vzťahuje, je v súlade so základnými požiadavkami, ktoré vyžadujú nasledujúce smernice: Smernica o strojných zariadeniach 2006/42/EC - Smernica o elektromagnetickej kompatibiliti 2014/30/EU - Smernica 2011/65/EU zmenená a doplnená 2015/863/EU - Smernica WEEE 2012/19/EU - Smernica 2014/53/EU.</p>
<p>SL - Proizvajalec in oseba, pooblašena za sestavo tehničnega dokumenta, s polno odgovornostjo izdaja potrdilo, da je stroj, predmet te izjave, izdelan v skladu z osnovnimi zahtevami, kot jih določajo predpisi: Direktiva o strojih 2006/42/EC - Direktiva o elektromagnetni združljivosti 2014/30/EU - Direktiva 2011/65/EU kakor je bila spremenjena z 2015/863/EU - Direktiva WEEE 2012/19/EU - Direktiva 2014/53/EU.</p>
<p>SV - Tillverkaren och den person som har befogenhet att sammanställa den tekniska dokumentationen intygar, på eget ansvar, att maskinen denna försäkran hänvisar till överensstämmer med de väsentliga krav som ställs av följande direktiv: Maskindirektivet 2006/42/EC - Direktivet om elektromagnetisk kompatibilitet 2014/30/EU - Direktivet 2011/65/EU ändrat genom 2015/863/EU - Direktivet WEEE 2012/19/EU - Direktivet 2014/53/EU.</p>
<p>TR - Üretici ve teknik dosyası oluşturmakla görevli kişi bu beyanını ilgili olduđu makinenin, ařađıdaki direktifler tarafından öngörölen temel gerekliliklere uygun olduđunu kendi sorumluluđu altında beyan eder: 2006/42/EC Makine Direktifi - 2014/30/EU Elektromanyetik Uyumluluk Direktifi - 2015/863/EU tarafından deđiřtirilen 2011/65/EU sayılı Direktif - WEEE 2012/19/EU Direktifi - 2014/53/EU Direktifi.</p>

UK Declaration of Conformity

Description	AUTOMATIC DISPENSER
Model	[MACHINE NAME]
Serial Number	
Manufacturer:	COROB India Pvt. Ltd. - Mumbai - India, c/o Nandigram Factory: Shed No 1-B and 1-A, Nandigram Realtors, N H No 48, Near Nandigram Jain Temple, Umbergaon, Bhilad, Valsad, Gujarat, 396105

The manufacturer certifies, under its own responsibility, that the machine to which this statement refers to, complies with the relevant statutory requirements applicable to the specific machine:

- **The Supply of Machinery (Safety) Regulations 2008 (S.I. 2008:1957)**
- **The Electrical Equipment (Safety) Regulations 2016 (S.I. 2016:1101)**
- **The Electromagnetic Compatibility Regulations 2016 (S.I. 2016:1091)**
- **The Restriction of the Use of Certain Hazardous Substances in Electrical and Electronic Equipment Regulations 2012 (S.I. 2012 No. 3032)**
- **The Waste Electric and Electronic Equipment (WEEE) Regulations 2013**
- **The Radio Equipment Regulations 2017 (S.I. 2017:1206)**

Nasser Arivoli
 (Managing Director)
 COROB India Pvt. Ltd.
 Mumbai, 15/06/2023

