

# FIRST1-TX

Αυτόματος καταμεμητής  
Автоматический дозатор

V1.0 - R4 (08/2023)

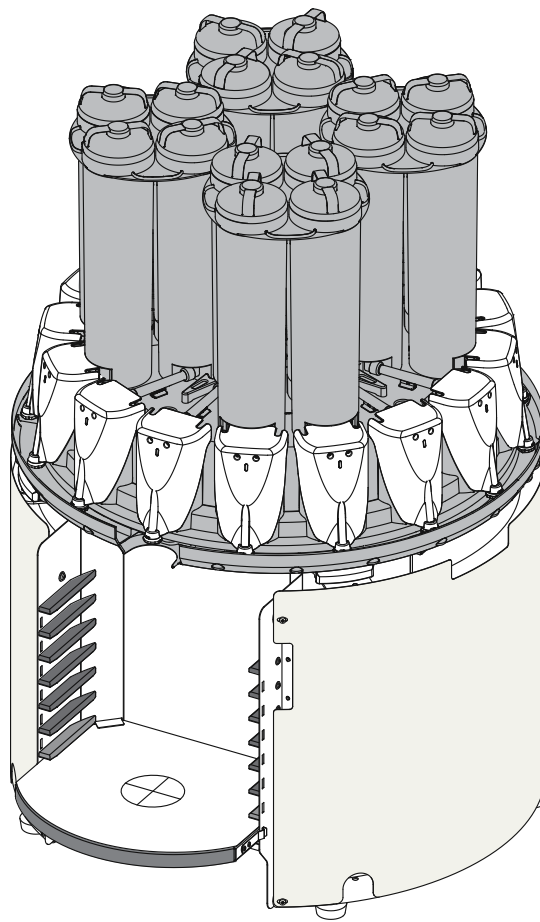

Εγχειρίδιο χρήσης  
Αυτόματος καταμετρητής  
**FIRST1-TX**  
Έκδοση 1.0 - R4 (08/2023)  
ΜΕΤΑΦΡΑΣΗ ΤΗΣ ΠΡΩΤΟΤΥΠΗΣ ΙΤΑΛΙΚΗΣ ΕΚΔΟΣΗΣ

© COPYRIGHT 2023, COROB S.p.A.  
Με επιφύλαξη παντός δικαιώματος για όλες τις χώρες  
Αιτήσεις άλλων αντιγράφων αυτού του προϊόντος ή των τεχνικών  
πληροφοριών, πρέπει να απευθύνονται:

Руководство пользователя  
Автоматический дозатор  
**FIRST1-TX**  
Версия 1.0 - R4 (08/2023)  
ПЕРЕВОД ОРИГИНАЛЬНОЙ ВЕРСИИ НА ИТАЛЬЯНСКОМ ЯЗЫКЕ

© COPYRIGHT 2023, COROB S.p.A.  
Все права защищены во всех странах  
Если необходимы дополнительные копии этого руководства или  
техническая информация о машине, обращайтесь по адресу:

**COROB S.p.A.**  
**Via Agricoltura 103 • 41038 San Felice s/P • Modena • Italy**  
**Phone: +39-0535-663111 • Fax: +39-0535-663285**

**COROB India Pvt. Ltd.**  
**Regd. Office: 502 & 503, Kohinor City Wing A Office Area Industrial Estate and Premises**  
**Cooperative Society Ltd., Wing B, 5th Floor, Kirol Road, Off LBS Marg, Kurla Mumbai Mumbai MH 400070 IN**  
**Phone: +91 22 6649 7777**  
**Factory: Shed No 1-B and 1-A, Nandigram Realtors, N H No 48, Near Nandigram**  
**Jain Temple, Umbergaon, Bhilad, Valsad, Gujarat, 396105**

**www.corob.com**

#### **ΔΗΛΩΣΗ ΔΙΚΑΙΩΜΑΤΩΝ ΠΝΕΥΜΑΤΙΚΗΣ ΙΔΙΟΚΤΗΣΙΑΣ**

Κανένα μέρος του παρόντος εγχειριδίου δεν μπορεί να μεταφραστεί σε άλλη γλώσσα και/ή να προσαρμοστεί και/ή να αναπαράχθει σε άλλη μορφή και/ή να αναπαράχθει μηχανικά, ηλεκτρονικά, σε φωτοαντίγραφο, καταχωρηθεί ή άλλο, χωρίς την προηγούμενη έγγραφη έγκριση εκ μέρους της COROB S.p.A.

COROB είναι εμπορικό και/ή καταχωρημένο σήμα αποκλειστικής χρήσης από την COROB S.p.A. και των θυγατρικών της (εφεξής θα αναφέρεται ως COROB).

Η έλλειψη αναφοράς για άλλα σήματα, εμπορικά ή καταχωρημένα, στην παρούσα δήλωση, δεν σημαίνει παραίτηση εκ μέρους της COROB από την άσκηση των δικαιωμάτων πνευματικής ιδιοκτησίας επί των σημάτων αυτών.

Τα περιεχόμενα του παρόντος εγχειριδίου αναφέρονται σε τεχνολογία, σχέδια, τεχνολογικές εφαρμογές, που χρησιμοποιούνται σε αποκλειστική βάση από την COROB και συχνά καλύπτονται από ευρεσιτεχνίες ή αιτήματα κατοχύρωσης ευρεσιτεχνιών και συνεπώς προστατεύονται από την εθνική και διεθνή νομοθεσία όσον αφορά την πνευματική ιδιοκτησία.

Οποιαδήποτε αναφορά σε ονόματα, δεδομένα και διευθύνσεις άλλων εταιριών που δεν ανήκουν στον Όμιλο COROB είναι τυχαία και, εκτός αν υπάρχει διαφορετική ένδειξη, αναφέρεται καθαρά ενδεικτικά, με σκοπό την καλύτερη αποσαφήνιση της χρήσης των προϊόντων COROB.

Η επεξεργασία του κειμένου και των εικόνων έγινε με τη μέγιστη φροντίδα, ωστόσο η COROB διατηρεί το δικαίωμα να τροποποιήσει και/ή να ενημερώσει τις πληροφορίες που περιέχονται, για τη διόρθωση των τυπογραφικών λαθών και/ή ανακρίβειών, χωρίς προειδοποίηση ή καμία υποχρέωση εκ μέρους της.

Το παρόν εγχειρίδιο περιέχει όλες τις απαραίτητες πληροφορίες για την κανονική και προβλεπόμενη χρήση των προϊόντων COROB εκ μέρους του τελικού χρήστη.

Το παρόν εγχειρίδιο δεν περιέχει κατευθυντήριες οδηγίες και/ή πληροφορίες για την επισκευή του προϊόντος. Για λόγους ασφαλείας αυτές οι επεμβάσεις πρέπει να γίνονται αποκλειστικά από τεχνικό προσωπικό εκπαιδευμένο και εξουσιοδοτημένο. Η μη συμμόρφωση με την προϋπόθεση αυτή μπορεί να επιφέρει κίνδυνο φυσικών βλαβών στο χρήστη ή βλάβη στο προϊόν.

Συνεπώς για την εκτέλεση των εν λόγω επεμβάσεων η COROB έχει ορίσει εξουσιοδοτημένους τεχνικούς.

Ως εξουσιοδοτημένοι τεχνικοί νοείται τεχνικό προσωπικό που συμμετείχε σε σεμινάρια εκπαίδευσης που οργάνωσε η COROB.

Επεμβάσεις μη εγκεκριμένες μπορεί να ακυρώσουν την εγγύηση του προϊόντος COROB, όπως ορίζεται στο συμβόλαιο πώλησης ή στους Γενικούς Όρους Πώλησης, οι οποίοι προσδιορίζουν τα όρια ευθύνης της COROB.

Η παρούσα ρήτρα δεν αποσκοπεί στον περιορισμό, ούτε στον αποκλεισμό της ευθύνης COROB, κατά παράβαση των υποχρεωτικών διατάξεων του νόμου. Ως εκ τούτου, ο εν λόγω περιορισμός ή αποκλεισμός ευθύνης μπορεί να μην είναι εφαρμοστέος.

Για να μάθετε ποιο είναι το πλησιέστερο σημείο τεχνικής υποστήριξης, ο τελικός χρήστης μπορεί να επικοινωνήσει με τη COROB ή να επισκεφτεί τον ιστότοπο [www.corob.com](http://www.corob.com).

#### **ΠΡΑΒΑ НА ΙΝΤΕΛΛΕΚΤΥΑΛΝΗ СΟΒΣΤВΕΝΝΟСΤЬ И ОΤΚΑΖ ОΤ ΟΤВΕΤСТВΕΝΝОСΤИ**

Никакая часть данного руководства не может быть переведена на любые другие языки и/или адаптирована и/или воспроизведена любым способом, электронным или механическим, включая, но не ограничиваясь, фотокопированием, записью и др., без предварительного письменного согласия компании COROB S.p.A.

COROB является торговой или зарегистрированной маркой в исключительном пользовании компании COROB S.p.A. и ее дочерних компаний (далее «COROB»).

Отсутствие упоминания других торговых или зарегистрированных марок в настоящем заявлении не влечет за собой отказ со стороны COROB от реализации прав интеллектуальной собственности, связанных с вышеуказанными марками.

Информация, содержащаяся в настоящем руководстве, связана с ноу-хау, чертежами, технологическими приложениями, используемыми на исключительной основе компанией COROB, часто покрываемых патентами и патентными заявками и поэтому защищенных международным и национальным законодательством в области интеллектуальной собственности.

Любые ссылки на названия, данные и адреса других компаний, не входящих в Группу COROB, являются случайными и, если не указано иное, приведены только в качестве примера с целью лучшего пояснения использования продуктов COROB.

COROB тщательно просмотрела тексты и изображения, содержащиеся в настоящем руководстве, однако оставляет за собой право на изменение и/или обновление содержащейся здесь информации для исправления редакторских ошибок и/или неточностей без уведомления или обязательства со своей стороны.

Настоящее руководство содержит всю необходимую информацию для предусмотренного и нормального использования продукции COROB конечным пользователем.

Руководство не содержит указаний и/или сведений о ремонте продукции. В целях безопасности такие работы разрешается выполнять только обученному техническому персоналу, имеющему соответствующее разрешение. Несоблюдение этого требования может привести к травмам пользователя или повреждению продукции.

Выполнение упомянутых выше работ компания COROB поручает исключительно уполномоченному для этого техническому персоналу.

Под уполномоченным техническим персоналом подразумеваются техники, прошедшие курсы обучения, организованные компанией COROB.

Несанкционированные вмешательства могут привести к аннулированию гарантии на продукцию COROB в том виде, как она предусмотрена контрактом на поставку или общим условиям продажи, в таких пределах COROB и считает себя ответственной.

Данное положение не имеет целью ограничить или исключить ответственность COROB вопреки обязательным нормам законодательства. Вышеупомянутое ограничение или исключение ответственности может, соответственно, не быть применимым.

Для получения информации о ближайшем авторизованном техсервисе конечный пользователь может запросить ее у COROB или посетить веб-сайт [www.corob.com](http://www.corob.com).

## ΠΙΝΑΚΑΣ ΠΕΡΙΕΧΟΜΕΝΩΝ

<b>1</b>	<b>ΓΕΝΙΚΕΣ ΠΛΗΡΟΦΟΡΙΕΣ</b>	<b>5</b>
1.1	Σκοπός και χρήση του εγχειριδίου	5
1.1.1	Γραφικά	5
1.2	Ορισμοί	5
<b>2</b>	<b>ΧΑΡΑΚΤΗΡΙΣΤΙΚΑ</b>	<b>6</b>
2.1	Περιγραφή του μηχανήματος	6
2.2	Περιγραφή των μερών	7
2.3	Συσκευασίες για επεξεργασία	8
2.4	Προβλεπόμενη χρήση	8
2.5	Στοιχεία αναγνώρισης	8
<b>3</b>	<b>ΑΣΦΑΛΕΙΑ</b>	<b>9</b>
3.1	Προειδοποιήσεις ασφαλείας και μη επιτρεπτές χρήσεις	9
3.2	Προειδοποιήσεις για τη χρήση χρωστικών ουσιών	10
3.3	Διαρκείς κίνδυνοι	11
3.4	Τοποθέτηση ετικετών	13
3.5	Απαιτήσεις του χώρου εγκατάστασης	14
<b>4</b>	<b>ΜΕΤΑΦΟΡΑ ΚΑΙ ΜΕΤΑΚΙΝΗΣΗ</b>	<b>15</b>
4.1	Γενικές Προειδοποιήσεις	15
4.2	Αφαίρεση συσκευασίας και τοποθέτηση	15
4.2.1	Παρεχόμενο υλικό	18
4.3	Αποθήκευση	18
4.4	Απόρριψη και ανακύκλωση	18
<b>5</b>	<b>ΘΕΣΗ ΣΕ ΛΕΙΤΟΥΡΓΙΑ</b>	<b>19</b>
5.1	Γενικές Προειδοποιήσεις	19
5.2	Υπολογιστής διαχείρισης	19
5.3	Εντολές και συνδέσεις	19
5.4	Ηλεκτρική σύνδεση και άναμμα	20
5.5	Αρχικοποίηση	21
5.6	Χρήση του κουμπιού off-line	22
5.7	Απενεργοποίηση	22
<b>6</b>	<b>ΧΡΗΣΗ ΤΟΥ ΔΙΑΝΟΜΕΑ</b>	<b>23</b>
6.1	Γενικές Προειδοποιήσεις	23
6.2	Χειρισμός	23
6.2.1	Ρύθμιση της βάσης	23
6.2.2	Φόρτωση της συσκευασίας	24
6.2.3	Κατανομή	24
6.3	Αυτόματες διαδικασίες	24
6.4	Πλήρωση των δεξαμενών	25
6.5	Ανωμαλίες	25
<b>7</b>	<b>ΤΑΚΤΙΚΗ ΣΥΝΤΗΡΗΣΗ</b>	<b>29</b>
7.1	Γενικές Προειδοποιήσεις	29
7.2	Πίνακας συντήρησης	29
7.3	Εξωτερική καθαριότητα	29
7.4	Πλήρωση του υγρού της σπάτουλα καθαρισμού	30
7.5	Καθαρισμός των καναλιών συγκράτησης σταγόνων	31
7.6	Πλύσιμο ή αντικατάσταση στομιών	31
<b>8</b>	<b>ΤΕΧΝΙΚΑ ΣΤΟΙΧΕΙΑ</b>	<b>33</b>
8.1	Τεχνικά στοιχεία	33
8.2	Διαστάσεις	33
8.3	Δήλωση συμμόρφωσης	34
8.4	Εγγύηση	34

## ОГЛАВЛЕНИЕ

<b>1</b>	<b>ОБЩАЯ ИНФОРМАЦИЯ</b>	<b>5</b>
1.1	Назначение и использование Руководства	5
1.1.1	Условные знаки, применяемые в руководстве	5
1.2	Определения	5
<b>2</b>	<b>ХАРАКТЕРИСТИКИ</b>	<b>6</b>
2.1	Описание машины	6
2.2	Описание узлов	7
2.3	Используемые емкости	8
2.4	Использование по назначению	8
2.5	Идентификационные сведения	8
<b>3</b>	<b>БЕЗОПАСНОСТЬ</b>	<b>9</b>
3.1	Предупреждения по безопасности и не допустимое использование	9
3.2	Меры предосторожности при использовании красителей	10
3.3	Остаточные риски	12
3.4	Расположение этикеток	13
3.5	Реквизиты места установки	14
<b>4</b>	<b>ТРАНСПОРТИРОВКА И ПЕРЕМЕЩЕНИЕ</b>	<b>15</b>
4.1	Общие меры предосторожности	15
4.2	Распаковка и размещение	15
4.2.1	Материалы, входящие в стандартный комплект поставки	18
4.3	Хранение	18
4.4	Утилизация и повторная переработка	18
<b>5</b>	<b>ВВОД В ЭКСПЛУАТАЦИЮ</b>	<b>19</b>
5.1	Общие меры предосторожности	19
5.2	Управляющий компьютер	19
5.3	Управляющие устройства и соединения	19
5.4	Подключение электричества и включение установки	20
5.5	Инициализация	21
5.6	Использование кнопки выключения («off-line»)	22
5.7	Завершение работы	22
<b>6</b>	<b>ИСПОЛЬЗОВАНИЕ ДОЗАТОРА</b>	<b>23</b>
6.1	Общие меры предосторожности	23
6.2	Управление машиной	23
6.2.1	Регулировка полки	23
6.2.2	Загрузка емкостей	24
6.2.3	Дозировка	24
6.3	Автоматические режимы	24
6.4	Наполнение емкостей	25
6.5	Неисправности	28
<b>7</b>	<b>ТЕКУЩЕЕ ОБСЛУЖИВАНИЕ</b>	<b>29</b>
7.1	Общие меры предосторожности	29
7.2	Таблица техобслуживания	29
7.3	Наружная очистка	29
7.4	Заливка жидкости для щетки очистки	30
7.5	Очистка желобов дозатора	31
7.6	Мойка ил и замена насадок	31
<b>8</b>	<b>ТЕХНИЧЕСКИЕ ХАРАКТЕРИСТИКИ</b>	<b>33</b>
8.1	Технические характеристики	33
8.2	Размеры	33
8.3	Декларация о соответствии	34
8.4	Гарантия	34





# 1 ΓΕΝΙΚΕΣ ΠΛΗΡΟΦΟΡΙΕΣ

## 1.1 Σκοπός και χρήση του εγχειριδίου

**Διαβάστε προσεκτικά αυτό το εγχειρίδιο πριν χρησιμοποιήσετε το μηχάνημα.**

Το παρόν εγχειρίδιο, που βρίσκεται στη συσκευασία του προϊόντος, περιέχει τις σχετικές οδηγίες για τη χρήση και την απαραίτητη τακτική συντήρηση για τη διατήρηση των προδιαγραφών του μηχανήματος: Σε αυτό περιέχονται όλες οι απαραίτητες πληροφορίες για τη σωστή χρήση του μηχανήματος και για να αποφευχθούν ατυχήματα.

Το εγχειρίδιο θεωρείται αναπόσπαστο μέρος του μηχανήματος και πρέπει να διατηρείται μέχρι τον τελικό παροπλισμό.

Περιέχει όλες τις διαθέσιμες πληροφορίες κατά την ημερομηνία προετοιμασίας του μηχανήματος και των άλλων εξαρτημάτων. Για τα εξαρτήματα θα αναφερθούν οι βαριάντες ή οι τροποποιήσεις που συνεπάγονται διάφοροι τρόποι λειτουργίας.

Στην περίπτωση που χαθεί ή μερικώς καταστραφεί και δεν είναι δυνατόν να διαβαστεί πλήρως το περιεχόμενό του, μπορείτε να ζητήσετε ένα καινούργιο εγχειρίδιο από τον κατασκευαστικό οίκο.

**Κάθε φορά που οι εικόνες που περιέχονται στο παρόν εγχειρίδιο δείχνουν το μηχάνημα χωρίς τα προστατευτικά και/ή τους αρμόδιους χωρίς τις διατάξεις ατομικής προστασίας, έχει αποκλειστικό σκοπό να αποσαφηνίσει το χειρισμό των θεμάτων.**

**Μερικές εικόνες που περιέχονται σ' αυτό το εγχειρίδιο ανακτήθηκαν από τα πρωτότυπα, τα στάνταρ μηχανήματα παραγωγής μπορεί να διαφέρουν σε μερικά στοιχεία.**

### 1.1.1 Γραφικά

Το στυλ **έντονα γράμματα** χρησιμοποιείται για να δοθεί ιδιαίτερη προσοχή στις πολύ σημαντικές σημειώσεις ή ενδείξεις.



#### **ΚΙΝΔΥΝΟΣ**

Δείχνει τον κίνδυνο ζημιών στο άτομο.



#### **ΠΡΟΕΙΔΟΠΟΙΗΣΗ**

Δείχνει τον κίνδυνο βλαβών στο μηχάνημα που θα μπορούσαν να θέσουν σε κίνδυνο τη λειτουργία.



Δείχνει σημαντικές οδηγίες προφύλαξης και/ή διορθώσεις που πρέπει να υιοθετηθούν.



Δείχνει τις καταστάσεις και/ή τις λειτουργίες που εμπλέκουν το λογισμικό πρόγραμμα διαχείρισης που είναι εγκατεστημένο στον υπολογιστή.



Δείχνει ότι για να ακολουθήσετε την επέμβαση που περιγράφεται είναι αναγκαία η χρήση των ενδεικμένων εξαρτημάτων.

## 1.2 Ορισμοί

### **ΧΕΙΡΙΣΤΗΣ**

Οποιοσδήποτε γνωρίζει τις μεθόδους απόκτησης χρωμάτων, βερνικιών ή άλλων, επιφορτισμένος με το χειρισμό και τη χρήση του μηχανήματος μέσω των εντολών χρήσης και των λειτουργιών φόρτωσης και ξεφόρτωσης των υλικών παραγωγής με τις προστασίες τοποθετημένες και ενεργές. Πρέπει να λειτουργεί μόνο σε συνθήκες ασφαλούς και μπορεί να ακολουθήσει λειτουργίες τακτικής συντήρησης.

### **ΧΕΙΡΙΣΤΗΣ/ΕΓΚΑΤΑΣΤΑΤΗΣ**

Ειδικός στον τεχνικό τομέα (μηχανολογία και ηλεκτρολογία) και επιφορτισμένος από τον κατασκευαστή να παρεμβαίνει στο μηχάνημα όσον αφορά την εγκατάστασή του ή τις ρυθμίσεις του, τις επιδιορθώσεις βλαβών ή παρεμβάσεις συντήρησης.

# 1 ОБЩАЯ ИНФОРМАЦИЯ

## 1.1 Назначение и использование Руководства

**Следует внимательно прочесть это руководство перед использованием машины.**

Данное руководство вкладывается в упаковку с машиной и содержит инструкции по эксплуатации и плановому техобслуживанию, необходимому для обеспечения эффективности работы машины в течение долгого времени. В нем содержится вся информация, необходимая для корректного использования машины и во избежание несчастных случаев.

Руководство считается неотъемлемой частью машины и должно сохраняться до ее полного демонтажа.

Руководство содержит все сведения, известные на дату его подготовки, о машине и ее принадлежностях. Для принадлежностей приведены также варианты и изменения, которые требуют разных способов выполнения работы.

При утере или частичном повреждении руководства, когда его содержание невозможно прочесть, следует запросить новый экземпляр у изготовителя.

**Если на рисунках в этом руководстве показана машина без защитных устройств или загрязждений и/или ответственных работников, не пользующихся средствами индивидуальной защиты, это сделано только для того, чтобы сделать более ясным обсуждение вопросов.**

**Некоторые иллюстрации, приведенные в этом руководстве, были выполнены с прототипов; у машин серийного производства могут отличаться отдельные детали.**

### 1.1.1 Условные знаки, применяемые в руководстве

**Жирный шрифт** используется для выделения особо важных примечаний или указаний.



#### **ОПАСНОСТЬ**

Указывает на опасность травмирования людей.



#### **ПРЕДУПРЕЖДЕНИЕ**

Указывает на опасность повреждения машины, которое может привести к сбоям в ее работе.



Указывает на важные инструкции по правилам безопасности и/или мерам предосторожности, которым необходимо следовать.



Указывает на ситуации и/или операции, касающиеся применения управляющей программы, установленной на компьютере.



Указывает, что для осуществления описанной операции требуются использование указанных инструментов.

## 1.2 Определения

### **ОПЕРАТОР**

Лицо, обладающее знаниями по методам получения красок, лаков и подобных продуктов, подготовлено и уполномочено для управления и эксплуатации машины посредством использования устройств управления, а также операция по загрузке и выгрузке производственных материалов при включенных защитных устройствах. Оператор должен работать только в безопасных условиях и может выполнять операции по плановому техобслуживанию.

### **РАБОЧИЙ ПО ОБСЛУЖИВАНИЮ ОБОРУДОВАНИЯ/ РАБОЧИЙ ПО УСТАНОВКЕ ОБОРУДОВАНИЯ**

Специалист, подготовленный и прошедший техническое обучение (по механике и электротехнике) и назначенный производителем для выполнения операций по регулировке, ремонту или техобслуживанию.

## 2 ΧΑΡΑΚΤΗΡΙΣΤΙΚΑ

### 2.1 Περιγραφή του μηχανήματος

Ο αυτόματος διανομέας **COROB FIRST1-TX** είναι μια διάταξη για την αυτόματη δοσομέτρηση (ή χορήγηση) υγρών χρωστικών προϊόντων σε δοχεία (κουτιά, μεταλλικά ή πλαστικά δοχεία μικρά ή μεγάλα) οι διαστάσεις των οποίων αναφέρονται στο παρόν εγχειρίδιο, προγεμισμένα με το βασικό προϊόν, προκειμένου να επιτευχθούν τελικά προϊόντα όπως βερνίκια, βαφές, σμάλτα, μελάνες στο επιθυμητό χρώμα, που θα διαλέξετε από το λογισμικό διαχείρισης του μηχανήματος.

Ο διανομέας μοντέλο **COROB FIRST1-TX** με τεχνολογία **5G** προσφέρει λειτουργικότητες όπως ανάκτηση της διακοπείσας φόρμουλας, αν χρησιμοποιηθεί με προγράμματα που υποστηρίζουν τις λειτουργικότητες αυτές.

## 2 ΧΑΡΑΚΤΗΡΙΣΤΙΚИ

### 2.1 Описание машины

Автоматический дозатор **COROB FIRST1-TX** – это устройство для автоматической дозировки (или подачи) жидких красящих материалов в контейнеры (металлические или пластиковые бачки, банки или резервуары), размер которых указан в данном руководстве, и которые предварительно заполнены основой для изготовления готовой продукции, такой как краски, красители, эмали и чернила нужного оттенка, который выбирается с помощью программного обеспечения, управляющего машиной.

Дозатор модели **COROB FIRST1-TX** с технологией **5G** предлагает такие функции, как восстановление прерванной формулы, при использовании с программами, которые поддерживают указанные функции.

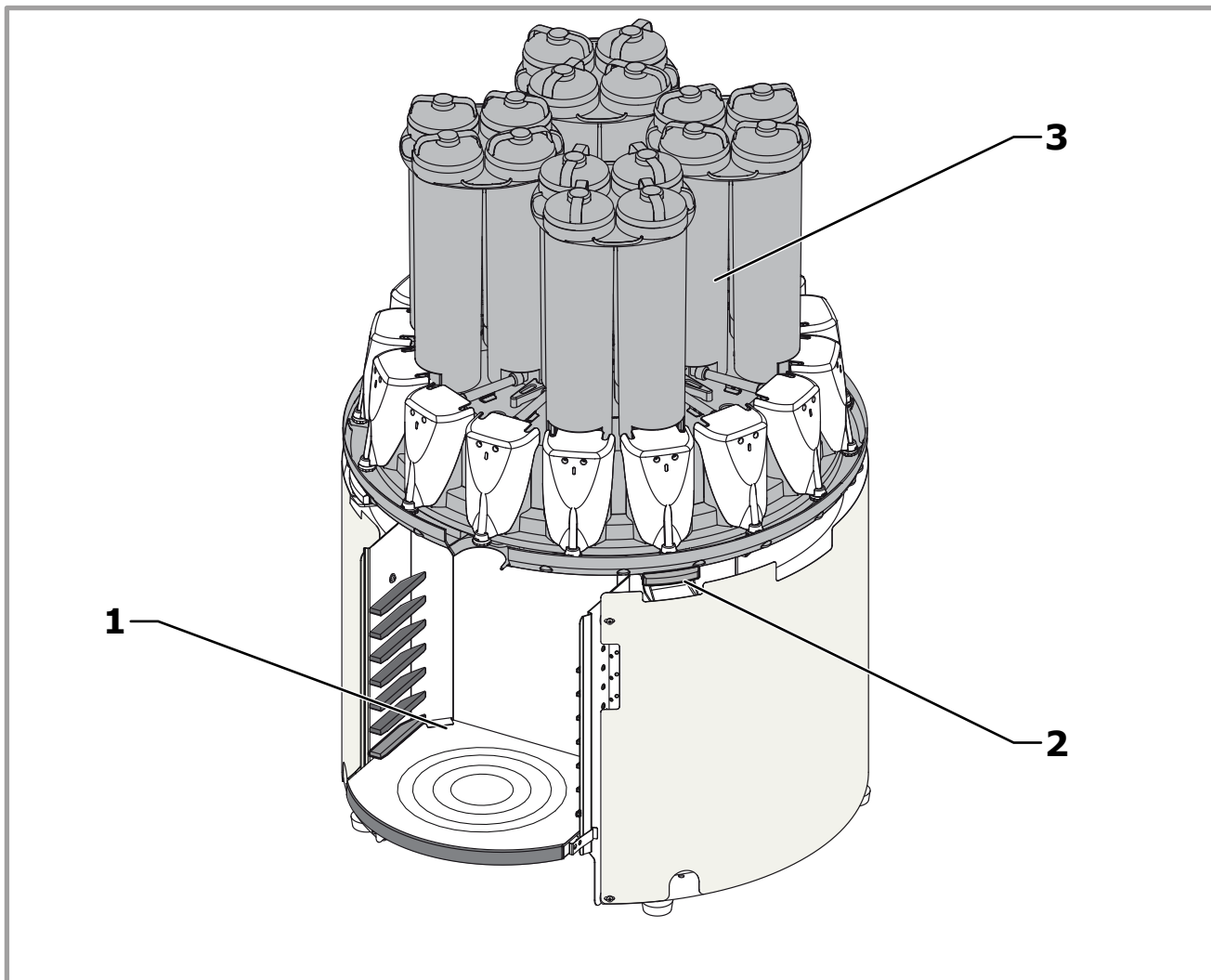

Ο καταμεμητής αποτελείται από:

1. Περιοχή κατανομής και εξυπηρέτησης για την τοποθέτηση των συσκευασιών.
2. Κουμπί off-line.
3. Περιοχή γεμίματος δεξαμενών.

Η διαχείριση του καταμεμητή γίνεται από έναν ηλεκτρονικό υπολογιστή που μπορεί να παρασχεθεί κατόπιν παραγγελίας, και δεν αποτελεί εξάρτημα που συνοδεύει το μηχάνημα. Ο κατασκευαστής παρέχει μια μεγάλη γκάμα λογισμικών εφαρμογών για τη διαχείριση όλων των λειτουργιών του μηχανήματος.

Дозатор состоит из следующих частей:

1. Зона дозировки и система расположения емкостей.
2. Кнопка «Отключено» («Off-line»).
3. Зона заполнения емкостей.

Дозатор управляется обычным персональным компьютером, который не входит в стандартную поставку и может поставляться на заказ. Изготовитель может также поставить широкий диапазон прикладных программ для управления всеми функциями машины.

## 2.2 Περιγραφή των μερών

### Δεξαμενές

Οι δεξαμενές του μηχανήματος είναι προσαρμοσμένες να περιέχουν το προϊόν που θα κατανεμηθεί. Η πρόσβαση για την πλήρωση των δεξαμεμών βρίσκεται στο άνω μέρος του μηχανήματος. Κάθε δεξαμενή έχει καπάκι κλεισίματος.

Η μηχανή μπορεί να εξυπηρετήσει μέχρι 4 μονάδες δεξαμεμών, αποτελούμενες από 4 δεξαμενές η καθεμία.

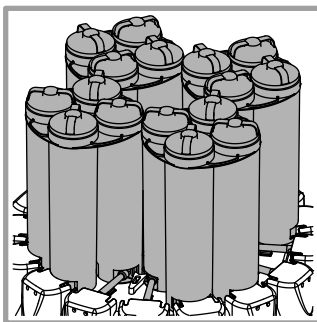

## 2.2 Описание узлов

### Емкости

Емкости машины предназначены для содержания дозируемого материала. Заполнение емкостей осуществляется в верхней части машины; каждая емкость снабжена закрывающей крышкой.

На машине можно установить до 4 блоков, каждый из которых состоит из 4 емкостей.

### Περιστροφικό τραπέζι

Το περιστροφικό τραπέζι είναι μια περιστρεφόμενη κατασκευή που φιλοξενεί τη μονάδα δεξαμεμών και τα αντίστοιχα στόμια κατανομής.

Το περιστρεφόμενο τραπέζι μετακινείται με αυτόματο τρόπο από το πρόγραμμα διαχείρισης κατά τη διάρκεια της φάσης κατανομής και επιτρέπει τη μεταφορά του εμπλεκόμενου στην κατανομή κυκλώματος στην εμπρόσθια θέση.

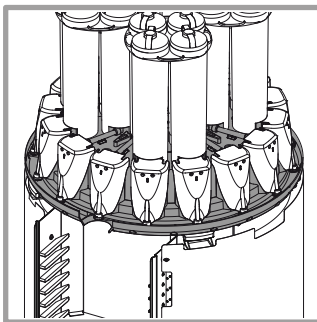

### Вращающийся стол

Вращающийся стол представляет собой поворотную систему, где устанавливаются блоки емкостей и соответствующие дозирующие форсунки.

Вращающийся стол автоматически приводится в действие программой управления во время дозирования и позволяет установить контур, участвующий в дозировке, во фронтальное положение.

### Στόμιο κατανομής

Κάθε κύκλωμα είναι εφοδιασμένο από ένα στόμιο κατανομής, από το οποίο βγαίνει το προϊόν για την πλήρωση της συσκευασίας.

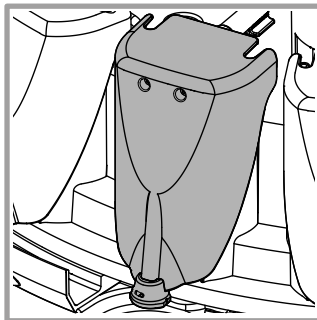

### Дозирующая форсунка

Каждый контур снабжен дозирующей форсункой, из которой поступает продукт для расфасовки в емкости.

### Βάση

Η βάση επιτρέπει τη σωστή τοποθέτηση της συσκευασίας κάτω από το στόμιο κατανομής.

Η βάση σε χειροκίνητο καλάθι αφαιρείται και μπορεί να τοποθετηθεί στο επιθυμητό ύψος απλά βάζοντας τη στις κατάλληλες θέσεις.

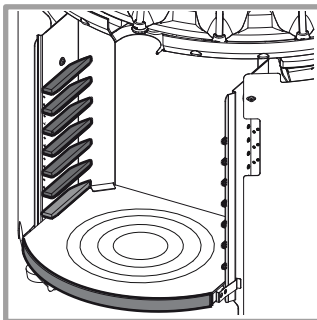

### Полка

Полка позволяет расположить емкость надлежащим образом под дозирующей форсункой.

Полка с ручным креплением является съемной и может быть легко установлена на требуемой высоте в соответствующих пазах.

### Σπάτουλα καθαρισμού στομίου

Η σπάτουλα ενεργεί αυτόματα σε κάθε περιστροφή του περιστρεφόμενου τραπεζιού και βοηθά στον καθαρισμό του στομίου κατανομής κάθε κυκλώματος. Η σπάτουλα είναι τοποθετημένη σε ένα δοχείο που περιέχει το υγρό καθαρισμού.

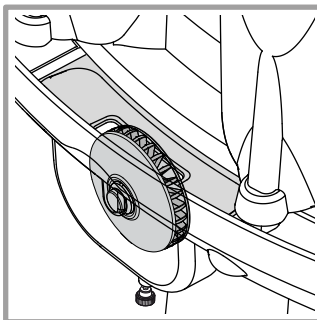

### Щетка для чистки форсунки

Щетка приводится в действие автоматически при каждом повороте вращающегося стола и позволяет прочистить дозирующую форсунку каждого контура. Щетка помещается в ванночке, которая содержит чистящее жидкое средство.





Το μηχάνημα μπορεί να είναι εφοδιασμένο με τις ακόλουθες προαιρετικές συσκευές:

- Φωτοκύτταρο
- Κιτ υποστήριξης οθόνης/πληκτρολόγιο/ποντίκι
- Κιτ υποστήριξης υπολογιστή

Машина может быть оснащена следующими дополнительными устройствами:

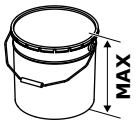
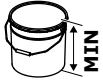
- Фотоэлемент
- Комплект опоры монитора/клавиатура/мышь
- Комплект опоры монитора

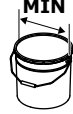
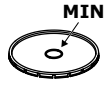
## 2.3 Συσκευασίες για επεξεργασία

					
375 mm (14.8")	130 mm (5.1")	320 mm (12.6")	70 mm (2.8")	25 mm (0.8")	35 kg (77 lb)

## 2.4 Προβλεπόμενη χρήση

Το μηχάνημα προορίζεται για επαγγελματική χρήση για τη δόσολογία των χρωμάτων στα σημεία πώλησης μικρών, μεσαίων και μεγάλων διαστάσεων ή στα επαγγελματικά κέντρα για την προετοιμασία των χρωμάτων και έγχρωμων βερνικιών.

Το μηχάνημα πρέπει να χρησιμοποιηθεί με συσκευασίες εντός των ορίων που αναφέρονται στο κεφάλαιο 2.3 (Συσκευασίες επεξεργασίας) με χρώματα που αναφέρονται στον πίνακα του κεφαλαίου 8.1 (Τεχνικά δεδομένα) και με τους τρόπους που υποδεικνύονται στο παρόν εγχειρίδιο.

Κάθε άλλη χρήση του μηχανήματος διαφορετική από αυτή που καθορίζεται, που δεν περιλαμβάνεται ή δεν προκύπτει από το παρόν εγχειρίδιο, θεωρείται ακατάλληλη χρήση και συνεπώς δεν προβλέπεται καμία ευθύνη του κατασκευαστή από την μη τήρηση αυτών των υποδείξεων.

## 2.5 Στοιχεία αναγνώρισης

Το μηχάνημα διαθέτει μια πλακέτα αναγνώρισης (κεφάλαιο 3.4) που δείχνει:

1. Όνομα κατασκευαστή.
2. Σήμα.
3. Μοντέλο μηχανήματος.
4. Έτος κατασκευής.
5. Αριθμός μητρώου.
6. Ηλεκτρικά χαρακτηριστικά.

 Σε καμία περίπτωση μην αφαιρείτε ή παραβιάζετε την πλακέτα αναγνώρισης.

## 2.3 Используемые емкости

## 2.4 Использование по назначению

Машина предназначена для профессионального применения для дозирования красителей в точках продаж маленьких, средних и больших размеров или профессиональных центрах по подготовке цветных красок и красящих материалов.

Машина должна использоваться с емкостями в пределах, указанных в главе 2.3 (Используемые емкости) с красителям в таблице в главе 8.1 (Технические данные) и с рабочими режимами, указанными в настоящем руководстве.

Любое иное использование машины, отличающееся от заявленного, не включенное и не вытекающее из настоящего руководства, считается использованием не по назначению и, следовательно, аннулирует всякую ответственность изготовителя, исходящую из несоблюдения этих предписаний.

## 2.5 Идентификационные сведения

На машине установлена идентификационная табличка (глава 3.4). На которой указаны:

1. Наименование изготовителя;
2. маркировка;
3. модель машины;
4. год изготовления;
5. паспортный номер;
6. электрические характеристики.

 Ни в коем случае не удаляйте идентификационную табличку и обеспечьте ее целостность.

### 3 ΑΣΦΑΛΕΙΑ

#### 3.1 Προειδοποιήσεις ασφαλείας και μη επιτρεπτές χρήσεις



##### ΥΠΟΧΡΕΩΤΙΚΟ

- **Να διαβάσετε προσεκτικά το εγχειρίδιο χρήσης πριν πραγματοποιήσετε λειτουργίες στο μηχάνημα.**
- Το μηχάνημα πρέπει να χρησιμοποιηθεί μόνο για τη χρήση που προορίζεται και για την οποία κατασκευάστηκε.
- Δώστε προσοχή στα σήματα που βρίσκονται επάνω στο μηχάνημα.
- Όπως υποδεικνύεται, χρησιμοποιήστε τα μέσα ατομικής προστασίας.
- Μόνο το εξειδικευμένο ή κατάλληλα εκπαιδευμένο προσωπικό (ΣΥΝΤΗΡΗΤΗΣ) είναι εξουσιοδοτημένο να έχει πρόσβαση στα τμήματα του μηχανήματος για τις επεμβάσεις συντήρησης και επισκευής.
- Οποιαδήποτε παρέμβαση τακτικής συντήρησης εκ μέρους του χειριστή πρέπει να γίνεται με σβηστό το μηχάνημα και με το καλώδιο τροφοδοσίας αποσυνδεδεμένο από την πρίζα του ρεύματος.
- Το μηχάνημα πρέπει να χρησιμοποιηθεί από **μόνο ένα χειριστή**. Απαγορεύεται η παρουσία άλλων αρμόδιων εκτός από το χειριστή που να μπορούν να πλησιάσουν και να αγγίξουν μέρη του μηχανήματος κατά τη διάρκεια της χρήσης.
- Το μηχάνημα πρέπει να χρησιμοποιείται από χειριστή ενήλικα και σε ιδανική ψυχολογική κατάσταση αφού εξεταστεί από ιατρό εργασίας.
- Οι ουσίες που μπορούν να χρησιμοποιηθούν στο μηχάνημα ως χρωστικές ύλες, βαφές, διαλύτες, λιπαντικά και απορρυπαντικά θα μπορούσαν να είναι βλαβερές για την υγεία. Να χειρίζεστε, να αποθηκεύετε και να απορρίπτετε αυτές τις ουσίες σύμφωνα με τους ισχύοντες κανονισμούς και τις οδηγίες που παρέχονται για το προϊόν.



##### ΑΠΑΓΟΡΕΥΕΤΑΙ

- Το μηχάνημα δεν πρέπει να χρησιμοποιηθεί με συσκευασίες πέρα των ορίων που υποδεικνύονται στο κεφάλαιο 2.3 (Συσκευασίες επεξεργασίας) και με χρωστικές διαφορετικές από εκείνες του πίνακα των τεχνικών στοιχείων.
- **ΤΟ ΜΗΧΑΝΗΜΑ ΔΕΝ ΠΡΕΠΕΙ ΝΑ ΧΡΗΣΙΜΟΠΟΙΕΙΤΑΙ ΣΕ ΠΕΡΙΒΑΛΛΟΝΤΑ ΟΠΟΥ ΥΠΑΡΧΕΙ ΚΙΝΔΥΝΟΣ ΕΚΡΗΞΗΣ.**
- Μη χρησιμοποιείτε ελεύθερες φλόγες ή υλικό που θα μπορούσε να δημιουργήσει σπινθήρες και να πυροδοτήσει πυρκαγιά.
- **ΤΟ ΜΗΧΑΝΗΜΑ ΔΕΝ ΠΡΕΠΕΙ ΝΑ ΧΡΗΣΙΜΟΠΟΙΗΘΕΙ ΜΕ ΧΡΩΣΤΙΚΑ ΠΟΥ ΠΕΡΙΕΧΟΥΝ ΟΡΓΑΝΙΚΟΥΣ ΔΙΑΛΥΤΕΣ.**
- Το μηχάνημα δεν πρέπει να χρησιμοποιηθεί για διατροφική χρήση.
- Ο ΧΕΙΡΙΣΤΗΣ δεν πρέπει να κάνει ενέργειες που εμπίπτουν αποκλειστικά στο ΣΥΝΤΗΡΗΤΗ ή στον ΕΓΚΑΤΑΣΤΑΤΗ. Ο κατασκευαστής ΔΕΝ ευθύνεται για βλάβες που προέκυψαν από μη συμμόρφωση σ'αυτή την απαγόρευση.
- Απαγορεύεται να χρησιμοποιείτε το μηχάνημα χωρίς προστατευτικά ή με τυχόν συσκευές ασφαλείας που υπάρχουν πάνω στο μηχάνημα, ανενεργές, σε βλάβη ή που λείπουν. Τα πάνελ πρέπει να διατηρούνται ερμητικά κλειστά.
- Στην περίπτωση που το μηχάνημα πάρει φωτιά **ποτέ μην χρησιμοποιήσετε νερό**. Χρησιμοποιήστε μόνο πυροσβεστήρες ξηρής σκόνης ή διοξειδίου του άνθρακα σύμφωνα με τον τρόπο χρήσης και τις προειδοποιήσεις του κατασκευαστή και που αναφέρονται πάνω στον πυροσβεστήρα.

### 3 БЕЗОПАСНОСТЬ

#### 3.1 Предупреждения по безопасности и не допустимое использование



##### ΟΒΥΑΤΕΛΩΝΟ

- **Внимательно прочитайте руководство пользователя перед выполнением каких-либо действий с машиной.**
- Устройство допускается к применению только по прямому назначению.
- Обращайте внимание на предупредительные знаки на машине.
- При необходимости пользоваться средствами индивидуальной защиты.
- Полномочия на доступ к частям машины, защищенным панелями, с целью внепланового обслуживания и ремонта имеет только квалифицированный и соответствующим образом обученный персонал (СПЕЦИАЛИСТ ПО ТЕХОБСЛУЖИВАНИЮ).
- Любая операция внепланового обслуживания должна выполняться оператором на выключенной машине и с отключенным от сети шнуром электропитания.
- Машина должна использоваться **только одним оператором**; запрещается присутствие других работников помимо оператора, которые могут прикасаться к частям машины во время ее работы.
- Машина должна использоваться оператором, достигшим совершеннолетнего возраста и находящийся в психофизическом состоянии, признанном пригодным врачом профессиональной гигиены.
- Используемые в машине вещества - красители, краски, растворители, смазочные материалы и чистящие средства - могут представлять опасность для здоровья; обращение с такими веществами, их хранение и утилизация должны осуществляться с соблюдением текущего законодательства и инструкций, прилагающихся к изделию.



##### ΖΑΠΡΕΩΕΝΟ

- Машина не должна работать с емкостями, выходящими за пределы, указанные в главе 2.3 (Используемые емкости) и с красителями, отличающимися от указанных в таблице технических данных.
- **МАШИНА НЕ ДОЛЖНА ИСПОЛЬЗОВАТЬСЯ В ПОМЕЩЕНИЯХ С ОПАСНОСТЬЮ ВЗРЫВА.**
- Не использовать открытое пламя или материал, который может вызывать искрение и послужить причиной пожара.
- **МАШИНА НЕ ДОЛЖНА ИСПОЛЬЗОВАТЬСЯ С КРАСИТЕЛЯМИ, СОДЕРЖАЩИМИ ОРГАНИЧЕСКИЕ РАСТВОРИТЕЛИ.**
- Машина не должна использоваться для производства продуктов питания.
- ОПЕРАТОРУ запрещается выполнять действия, осуществление которых доверено СПЕЦИАЛИСТУ ПО ТЕХОБСЛУЖИВАНИЮ или РАБОЧИЙ ПО УСТАНОВКЕ ОБОРУДОВАНИЯ. Производитель НЕ НЕСЕТ ОТВЕТСТВЕННОСТИ за ущерб, нанесенный вследствие несоблюдения этого запрета.
- Запрещается пользоваться машиной без защитных ограждений или с отсутствующими, деактивированными или в аварийном состоянии защитными устройствами, имеющимися на машине. Панели следует обязательно держать закрытыми.
- При загорании машины **ни в коем случае не используйте воду**. Используйте только сухие порошковые или углекислотные огнетушители, соблюдая инструкции по использованию и предупреждения, указанные изготовителем и приведенные на огнетушителе.





### ΗΛΕΚΤΡΙΚΟΣ ΚΙΝΔΥΝΟΣ

- **ΝΑ ΤΡΟΦΟΔΟΤΕΙΤΕ ΠΑΝΤΑ ΤΟ ΜΗΧΑΝΗΜΑ ΑΠΟ ΜΙΑ ΠΡΙΖΑ Η ΟΠΟΙΑ ΔΙΑΘΕΤΕΙ ΔΥΝΑΤΟΤΗΤΑ ΣΥΝΔΕΣΗΣ ΓΕΙΩΣΗΣ.** Η γραμμή θα πρέπει να προστατεύεται από υπερφορτίσεις, βραχυκυκλώματα και άμεσες επαφές σύμφωνα με την ισχύουσα νομοθεσία πρόληψης ατυχημάτων. Μια λανθασμένη εγκατάσταση της γείωσης μπορεί να επιφέρει κίνδυνο ηλεκτροπληξίας.
- Το μηχάνημα δεν πρέπει να τροφοδοτείται ηλεκτρικά με πηγή τροφοδοσίας διαφορετικών χαρακτηριστικών απ'αυτά που αναγράφονται στην ετικέτα αναγνώρισης.
- Σε περίπτωση ξαφνικής διακοπής τροφοδοσίας, η αποκατάσταση προκαλεί την αυτόματη επαναλειτουργία του μηχανήματος για να καταστεί εφικτή η αυτόματη εκτέλεση των διαδικασιών που αποτρέπουν την ξήρανση των προϊόντων.
- Για να αποφευχθεί ο κίνδυνος ηλεκτροπληξίας ή τραυματισμών, χρησιμοποιήστε το μηχάνημα μόνο σε εσωτερικό χώρο. Απαγορεύεται να χρησιμοποιηθεί το μηχάνημα σε ανοιχτό χώρο όπου θα εκτίθεται σε βροχή ή έντονη υγρασία.
- Να αποσυνδέετε πάντα το καλώδιο ηλεκτρικής τροφοδοσίας από την πρίζα του ρεύματος πριν πραγματοποιήσετε οποιαδήποτε εργασία συντήρησης.
- Το μηχάνημα απομονώνεται από το δίκτυο ηλεκτρικής τροφοδοσίας αποσυνδέοντας το βύσμα τροφοδοσίας. Συνεπώς πρέπει να εγκατασταθεί κοντά σε μια πρίζα ρεύματος με εύκολη πρόσβαση.
- Μη χρησιμοποιείτε προεκτάσεις καλωδίων για την τροφοδοσία του μηχανήματος.
- Μη χρησιμοποιείτε πολύριζα για τη σύνδεση άλλων συσκευών στην ίδια πρίζα από την οποία τροφοδοτείται το μηχάνημα. Βεβαιωθείτε ότι η ηλεκτρική τροφοδοσία των συσκευών που συνδέονται στο μηχάνημα σειριακά όπως ο υπολογιστής, είναι ισοδυναμική (ότι έχει μοναδική αναφορά στη γείωση) καθώς διαφορές στην τάση προκαλούν διαταραχές και/ή ζημιές στις σειριακές θύρες.
- Να ελέγχετε περιοδικά την κατάσταση του καλωδίου τροφοδοσίας και στην περίπτωση που είναι κατεστραμμένο αντικαταστήστε το μ'ένα καινούργιο καλώδιο από τον κατασκευαστή.

### 3.2 Προειδοποιήσεις για τη χρήση χρωστικών ουσιών



#### ΚΙΝΔΥΝΟΣ

Το μηχάνημα είναι κατάλληλο για τη χρήση χρωστικών προϊόντων γενικά, και να ακολουθείτε ευσυνειδήτητα τις οδηγίες χρήσης που αναφέρονται στη συσκευασία της χρωστικής ουσίας και να διαβάζετε προσεκτικά τις **ΚΑΡΤΕΣ ΑΣΦΑΛΕΙΑΣ (MSDS - Material Safety Data Sheet)** που ο πωλητής ή ο κατασκευαστής του προϊόντος πρέπει να προμηθεύσει.

Να ακολουθείτε όλες τις οδηγίες ασφαλείας που υποδεικνύονται και, όταν είναι υποχρεωτικό, χρησιμοποιήστε τον προστατευτικό εξοπλισμό για μάτια και χέρια.

Κατόπιν αναφέρονται κάποιες από τις πιο συνήθεις προειδοποιήσεις και προφυλάξεις που παρέχονται από τους παραγωγούς της χρωστικής.

1. Επικίνδυνο αν καταποθεί.
2. Αποφύγετε την επαφή με το δέρμα και τα μάτια. Σε περίπτωση επαφής με το δέρμα και τα μάτια, ξεπλύνετε με άφθονο νερό.
3. Κρατήστε το μακριά από τα παιδιά.
4. Όταν είναι υποχρεωτικό, χρησιμοποιήστε τον προστατευτικό εξοπλισμό που αναφέρεται.
5. Σε περίπτωση τυχαίας διαφυγής ή ανατροπής του προϊόντος, αερίστε καλά την περιοχή και συνεχίστε όπως υποδεικνύει το παρόν εγχειρίδιο και οι οδηγίες που παρέχονται με το ίδιο το προϊόν.
6. Μην διασκορπίζετε τη χρωστική ουσία στην αποχέτευση. Για την απόρριψη των υπολειμμάτων ακολουθήστε τις διατάξεις του νόμου επί του θέματος.



### ОПАСНОСТЬ ПОРАЖЕНИЯ ЭЛЕКТРИЧЕСКИМ ТОКОМ

- **ВСЕГДА ПИТАТЬ МАШИНУ ОТ РОЗЕТКИ, КОТОРАЯ В СОСТОЯНИИ ОБЕСПЕЧИВАЕТ ЗАЗЕМЛЕНИЕ.** Линия должна быть защищена от перегрузок, короткого замыкания и непосредственного контакта в соответствии с действующими нормами по предотвращению несчастных случаев. Некорректное выполнение заземления может привести к риску поражения электрическим током.
- Электропитание установки не должно осуществляться от сети с характеристиками, отличающимися от указанных на идентификационной табличке.
- В случае внезапного отключения питания, его восстановление вызывает автоматическое включение машины, что ведет к автоматическому выполнению процессов, предупреждающих засыхание продуктов.
- Чтобы избежать риска поражения электрическим током, используйте машину только внутри помещений. Запрещается использовать машину на открытом воздухе, где она может подвергаться воздействию сильной влажности или дождя.
- Перед проведением любой операции обслуживания следует обязательно отсоединять кабель питания от штепсельной розетки.
- При отсоединении силового кабеля устройство изолируется от сети питания; поэтому его следует устанавливать неподалеку от легко доступной розетки.
- Запрещается использовать удлинители для подключения устройства.
- Не используйте тройники для подключения другого оборудования к розетке, от которой подается питание на машину. Убедитесь в том, что электропитание аппаратуры, соединенной серийно с машиной, как компьютер должен быть эквипотенциальным (иметь единственное соединение заземления), поскольку разница между мощностями создает помехи и/или повреждения портам с последовательным выводом данных.
- Периодически проверяйте состояние силового кабеля; в случае обнаружения повреждений замените на новый кабель, поставленный производителем.

### 3.2 Меры предосторожности при использовании красителей



#### ОПАСНОСТЬ























Машина предназначена для работы с различными красящими материалами. Тщательно придерживайтесь инструкций по применению, которые указаны на упаковке краски, и внимательно прочтите **ТЕХНИЧЕСКУЮ КАРТУ БЕЗОПАСНОСТИ (MSDS - Material Safety Data Sheet)**, который должен быть предоставлен продавцом или изготовителем.

Следуйте всем предоставленным инструкциям по безопасности. Если это предусмотрено, пользуйтесь предусмотренными защитными средствами.

Ниже приведены некоторые наиболее типичные меры предосторожности и безопасности, предписываемые изготовителями красителей.

1. Избегайте употребления внутрь – это опасно!
2. Избегайте контакта с глазами и кожей! В случае контакта с глазами или кожей, промойте их большим количеством воды.
3. Храните в местах, недоступных для детей!
4. Когда это обязательно, пользоваться указанными защитными средствами.
5. При случайной утечке или разливе материала необходимо тщательно проветрить помещение и следовать указаниям, приведенным в руководстве, предоставляемом вместе с самим продуктом.
6. Не сливайте краситель в канализацию! При утилизации мусора соблюдайте местные нормы!

### 3.3 Διαρκείς κίνδυνοι

Κίνδυνος	Προληπτικό μέτρο	Σ.Α.Π.	Αναφ. στο εγχειρίδιο
 <b>Κίνδυνος ηλεκτροπληξίας</b> - Κίνδυνος ηλεκτροπληξίας αν τροφοδοτείται το μηχάνημα από μια πρίζα ηλεκτρικού ρεύματος που δεν είναι εφοδιασμένη με γείωση.	Τροφοδοτήστε τη μηχανή από πρίζα ηλεκτρικού ρεύματος εφοδιασμένη με γείωση.	\	κεφ. 5
 <b>Κίνδυνος ηλεκτροπληξίας</b> - Κίνδυνος ηλεκτροπληξίας από πρόσβαση στα μέρη του μηχανήματος που προστατεύονται από πάνελ χωρίς να έχετε πριν διακόψει την ηλεκτρική τάση.	Ο χειριστής δεν είναι εξουσιοδοτημένος να προσεγγίζει τα μέρη του μηχανήματος που προστατεύονται από πάνελ. Για τον συντηρητή: πριν εκτελέσετε οποιαδήποτε επέμβαση συντήρησης, σβήστε το μηχάνημα και αποσυνδέστε το καλώδιο τροφοδοσίας από την ηλεκτρική πρίζα.	\	
 <b>Ραχιαίο-οσφυϊκές κακώσεις</b> - Η μετακίνηση βαρέων φορτίων κατά τη διάρκεια της μετακίνησης του μηχανήματος και η φόρτωση των συσκευασιών στη βάση, μπορεί να προκαλέσει κακώσεις.	Μην υπερβαίνετε τα όρια βάρους που ορίζονται από τους ισχύοντες κανόνες (20 kg για τις γυναίκες, 25 kg για τους άνδρες) Αν είναι απαραίτητο, χρησιμοποιήστε τα κατάλληλα μέσα ανύψωσης.	 	κεφ. 4 - 6
 <b>Κίνδυνος σύνθλιψης / Πάκτωσης / Παράσυρσης</b> - κατά τη διάρκεια της λειτουργίας, η περιστροφή του περιστρεφόμενου τραπέζιου γίνεται με αυτόματο τρόπο.	Το μηχάνημα πρέπει να χρησιμοποιηθεί από μόνο ένα χειριστή. Απαγορεύεται η παρουσία άλλων αρμόδιων που θα μπορούσαν να προσεγγίσουν και να αγγίξουν μέρη του μηχανήματος κατά τη λειτουργία του.	 	κεφ. 6
 <b>Κίνδυνος πτώσης αντικειμένων / Σύνθλιψης</b> - Κατά τη διάρκεια της τοποθέτησης της συσκευασίας στη βάση, ένα κουτί μπορεί να ανατραπεί και να πέσει πάνω στο χειριστή.	Τοποθετήστε το κουτί διασφαλίζοντας ότι όλη η βάση είναι τοποθετημένη στο επίπεδο του σκαμπό.	 	κεφ. 6
 <b>Κίνδυνος σύνθλιψης / Κρούσης</b> - Η απόθεση ενός μεγάλου φορτίου στη βάση ή στο βραχίονα στήριξης της οθόνης (προαιρετικό) μπορεί να έχει επίπτωση στην απώλεια της σταθερότητας του μηχανήματος.	Μην υπερβαίνετε το μέγιστο επιτρεπόμενο φορτίο. Στη βάση: 35 kg Στο βραχίονα στήριξης της οθόνης (προαιρετικό): 11 kg	 	κεφ. 6
 <b>Κίνδυνος σύνθλιψης / Πάκτωσης</b> - Κατά τη λειτουργία συμπλήρωσης του χρώματος μπορεί να ξεκινήσει αυτόματα η περιστροφή του αναδευτήρα στη δεξαμενή.	Πατήστε το κουμπί off-line πριν την παρέμβαση.	\	κεφ. 6.4
 <b>Κίνδυνος ολίσθησης / Πτώσης</b> - Η ακατάλληλη χρήση της βάσης μπορεί να προκαλέσει κακώσεις.	Μην ανεβείτε με τα πόδια και/ή μην κάθεστε στη βάση. Μη χρησιμοποιείτε το σκαμπό σαν σκάλα.	 	κεφ. 6.2.1
 <b>Κίνδυνος εγκαύματος</b> - Αν ορίσετε μεγάλους χρόνους και συχνότητες ανάδευσης θα προκληθεί υπερθέρμανση του κινητήρα των αναδευτήρων των δεξαμενών.	Θέστε χρόνο ανάδευσης κάτω των 30 λεπτών και διάλειμμα μεταξύ μιας ανάδευσης και της επόμενης ίσο ή μεγαλύτερο με το χρόνο ανάδευσης.		κεφ. 6.3
 <b>Κίνδυνος έκρηξης</b> - Οι ατμοί που δημιουργούνται από τα χρώματα που χρησιμοποιούνται μπορούν να προκαλέσουν έκρηξη.	Μη χρησιμοποιείτε το μηχάνημα σε περιβάλλοντα με κίνδυνο έκρηξης. Μη χρησιμοποιείτε ελεύθερες φλόγες ή υλικό που θα μπορούσε να δημιουργήσει σπινθήρες και να πυροδοτήσει πυρκαγιά.	\	
 <b>Κίνδυνος δηλητηρίασης και ευαισθητοποίησης</b> - Οι ατμοί που δημιουργήθηκαν από τα χρώματα που χρησιμοποιούνται μπορούν να προκαλέσουν κατάποση και/ή ευαισθητοποίηση κατά τη διάρκεια των λειτουργιών πλήρωσης των δεξαμενών, καθαρισμού και απόρριψης του μηχανήματος.	Διαβάστε τις προειδοποιήσεις που βρίσκονται στις κάρτες ασφαλείας των χρωμάτων που χρησιμοποιούνται που πρέπει να παρέχονται υποχρεωτικά από τον παραγωγό των χρωμάτων (κάρτες MSDS Material Safety Data Sheet). Διατηρείτε το χώρο επαρκώς αεριζόμενο.	Μέσα ατομικής προστασίας που προτείνονται στις κάρτες MSDS.	κεφ. 3.2 - 4 - 6 - 7

### 3.3 Остаточные риски

Риск		Предупредительные меры	С.И.З.	Соотв. глава в руководстве
	<b>Риск поражения электрическим током</b> - Риск поражения электрическим током, если машина питается от розетки, е оснащенной заземлением.	Подключайте машину к заземленной розетке.	\	гл. 5
	<b>Риск поражения электрическим током</b> - Риск поражения электрическим током, если имеется доступ к машине, защищенной панелями, не сняв предварительно электрическое напряжение.	Оператор не имеет полномочий для доступа к деталям машины, защищенным панелями. Для специалиста по техобслуживанию: перед проведением любой операции по плановому техобслуживанию следует выключить машину и извлечь кабель электропитания из розетки.	\	
	<b>Спинно-поясничные травмы</b> - Перемещение тяжелых грузов во время перемещения машины и погрузки полки может привести к травмам.	Не превышайте пределы веса, определенные действующими нормами (20 кг для женщин, 25 кг для мужчин). При необходимости пользоваться соответствующими подъемными средствами.	 	гл. 4 - 6
	<b>Опасность раздавливания / захвата / затягивания</b> - во время работы, вращение стола происходит автоматически.	Машина должна использоваться только одним оператором; запрещается присутствие других работников помимо оператора, которые могут прикасаться к частям машины во время ее работы.	 	гл. 6
	<b>Риск падения предметов / раздавливания</b> - Во время расположения емкости на полке, банка может перевернуться и упасть на оператора.	Располагать банку, убедившись в том, что все основание опирается на весь уровень полки.	 	гл. 6
	<b>Опасность раздавливания/ удара</b> - Помещая чрезмерную нагрузку на полку или на опорный кронштейн монитора (опция) можно привести к нестабильности машины.	Не превышать максимальную допустимую нагрузку. На полку: 35 кг На опорный кронштейн монитора (опция): 11 кг	 	гл. 6
	<b>Опасность раздавливания / захвата / затягивания</b> - во время работы, вращение стола происходит автоматически.	Перед выполнением операции нажмите кнопку отключения "off-line".	\	гл. 6.4
	<b>Опасность скольжения / Падения</b> - Использование полки может привести к травмам.	Не подниматься на ногах и/или не садиться на полку. Не использовать табурет в качестве лестницы.	 	гл. 6.2.1
	<b>Риск ожога</b> - Устанавливать чрезмерные темпы и частоты перемешивания приводит к перегреву мотора перемешивания емкостей.	Устанавливать время перемешивания, превышающее 30 минут и интервал между последующим перемешиванием, одинаковый или превышающий время перемешивания.		гл. 6.3
	<b>Риск взрыва</b> - Пары, создаваемые используемыми красителями, могут привести к взрыву.	Не пользоваться машиной в помещениях с опасностью взрыва. Не использовать открытое пламя или материал, который может вызывать искрение и послужить причиной пожара.	\	
	<b>Опасность отравления и чувствительности</b> - Пары, создаваемые используемыми красителями, могут привести к отравлению и/или чувствительности во время проведения операций по доливке емкостей, чистки и переработки машины.	Прочтите предупреждения, находящиеся на карточках безопасности используемых красителей, которые должны обязательно поставляться поставщиками красителей (карточки MSDS - паспорт безопасности материала). Проветривайте помещение надлежащим образом.	Средства индивидуальной защиты, рекомендуемые в карточках MSDS - паспорта безопасности материала.	гл. 3.2 - 4 - 6 - 7



### 3.4 Τοποθέτηση ετικετών

1. Πινακίδα αναγνώρισης (κεφάλαιο 2.5)
2. Ετικέτα "Γενικές Προειδοποιήσεις"
3. Ετικέτα "Κίνδυνος Σύνθλιψης"

Αποφύγετε να αφαιρείτε ή να καθιστάτε δυσανάγνωστες τις ετικέτες ασφαλείας ή οδηγιών. Αντικαταστήστε οποιοδήποτε ετικέτα που είναι πια δυσανάγνωστη ή λείπει ζητώντας την από τον κατασκευαστή.

### 3.4 Расположение этикеток

1. Идентификационная табличка (глава 2.5)
2. Этикетка "Общие правила пользования"
3. Этикетка "Опасность раздавливания"

Не удаляйте и избегайте повреждений этикеток с правилами или инструкциями по технике безопасности. Любую поврежденную или снятую этикетку следует заменить, запросив ее у изготовителя.

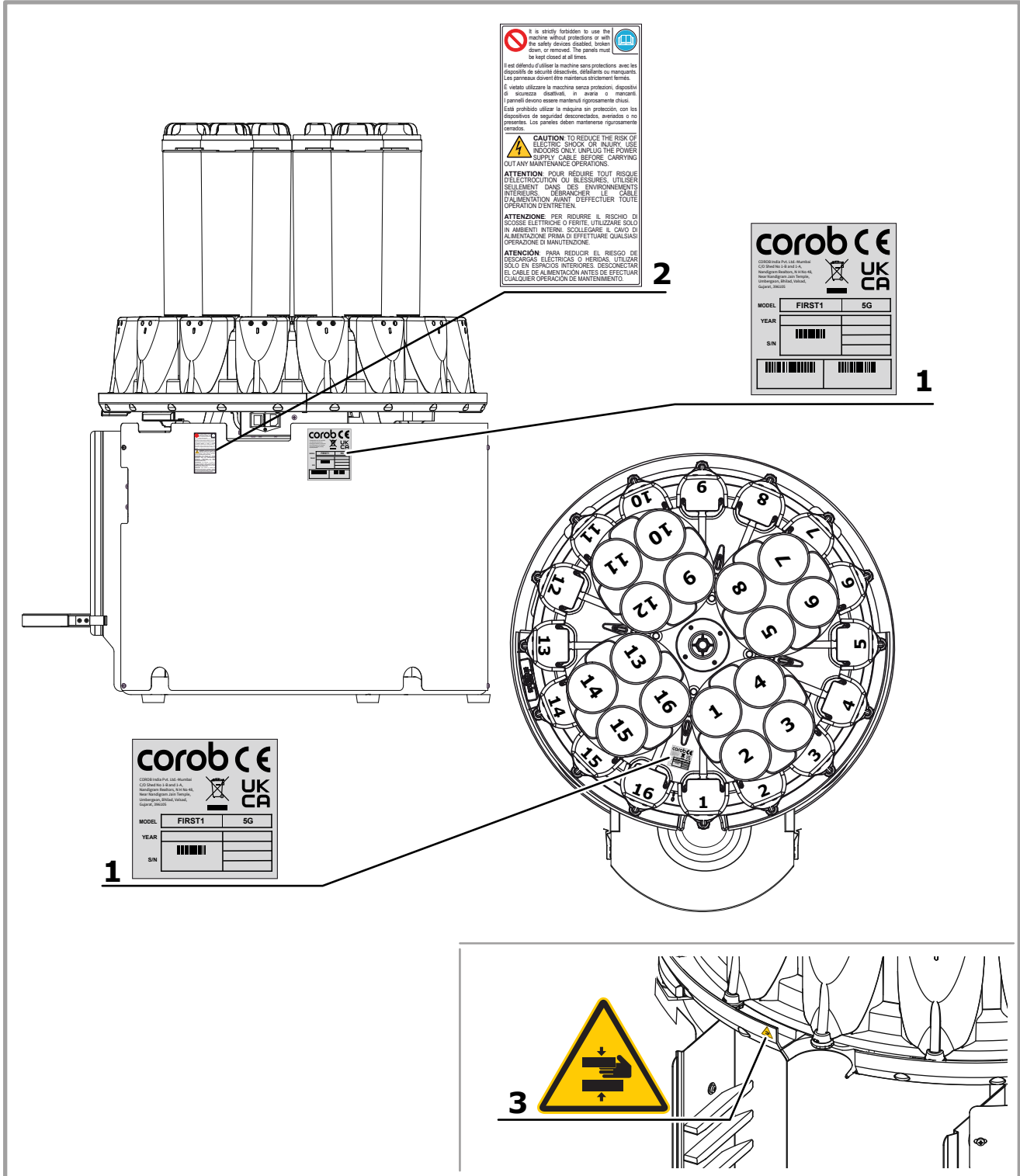

It is strictly forbidden to use the machine without protection or with the safety devices disabled, broken down, or removed. The panels must be kept closed at all times.

Il est défendu d'utiliser la machine sans protection, avec les dispositifs de sécurité désactivés, défectueux ou manquants. Les panneaux doivent être maintenus strictement fermés.

È vietato utilizzare la macchina senza protezione, dispositivi di sicurezza disattivati, in avaria o mancanti. I pannelli devono essere mantenuti rigorosamente chiusi.

Está prohibido utilizar la máquina sin protección, con los dispositivos de seguridad desconectados, averiados o no presentes. Los paneles deben mantenerse rigorosamente cerrados.

**CAUTION: TO REDUCE THE RISK OF ELECTRIC SHOCK OR INJURY, USE INDICATORS ONLY. UNPLUG THE POWER SUPPLY CABLE BEFORE CARRYING OUT ANY MAINTENANCE OPERATIONS.**

**ATTENTION: POUR RÉDUIRE TOUT RISQUE D'ÉLECTROCUTION OU BLESSURES, UTILISER SEULEMENT DES ENVIRONNEMENTS D'INTERMÉDIATION AVANT D'EFFECTUER TOUTE OPÉRATION D'ENTRETIEN.**

**ATTENZIONE: PER RIDURRE IL RISCHIO DI SCOSSE ELETTRICHE O FERITE, UTILIZZARE SOLO IN AMBIENTI INTERNI. SCOLLEGARE IL CAVO DI ALIMENTAZIONE PRIMA DI EFFETTUARE QUALSIASI OPERAZIONE DI MANUTENZIONE.**

**ATENCIÓN: PARA REDUCIR EL RIESGO DE DESCARGAS ELÉCTRICAS O HERIDAS, UTILIZAR SOLO EN ESPACIOS INTERIORES. DESCONECTAR EL CABLE DE ALIMENTACIÓN ANTES DE EFECTUAR CUALQUIER OPERACIÓN DE MANTENIMIENTO.**

**corob** **CE**

COROB Italia P.A. - 10014 Montebelluna (TV) - Italy  
C/O World No. 10 and 11 A  
Montebelluna (TV) - Italy  
Montebelluna (TV) - Italy  
Montebelluna (TV) - Italy  
Montebelluna (TV) - Italy  
Montebelluna (TV) - Italy  
Montebelluna (TV) - Italy

**UK CA**

MODEL	FIRST1	5G
YEAR		
S/N		

**corob** **CE**

COROB Italia P.A. - 10014 Montebelluna (TV) - Italy  
C/O World No. 10 and 11 A  
Montebelluna (TV) - Italy  
Montebelluna (TV) - Italy  
Montebelluna (TV) - Italy  
Montebelluna (TV) - Italy  
Montebelluna (TV) - Italy

**UK CA**

MODEL	FIRST1	5G
YEAR		
S/N		

**3**

**+**  
**+**

### 3.5 Απαιτήσεις του χώρου εγκατάστασης

Απαιτήσεις του περιβάλλοντος όπου θα χρησιμοποιηθεί το μηχάνημα:

- Καθαρό και χωρίς σκόνη
- Με δάπεδο ίσιο και σταθερό.
- Εξοπλισμένος με πρίζα τροφοδοσίας με γείωση
- Ο φωτισμός του χώρου πρέπει να εξασφαλίζει καλή ορατότητα σε κάθε σημείο του μηχανήματος (τιμή φωτισμού όχι κάτω από 500 Lux).
- Ο αερισμός του χώρου πρέπει να είναι ο κατάλληλος ώστε να εμποδίζεται η συγκέντρωση των βλαπτικών ατμών.
- Θερμοκρασία από 10 °C έως 40 °C και σχετική υγρασία από 5% έως 85% μη συμπυκνωμένη.



#### ΠΡΟΕΙΔΟΠΟΙΗΣΗ

Οι περιβαλλοντικές συνθήκες λειτουργίας σχετίζονται στενά με την τυπολογία των χρωστικών που χρησιμοποιούνται (υποδείξεις που πρέπει να ζητηθούν από τον κατασκευαστή των προϊόντων). Οι απαιτήσεις που αναφέρονται ισχύουν αποκλειστικά για το μηχάνημα.

Μην τοποθετείτε το μηχάνημα κοντά σε πηγή θερμότητας ούτε να το εκθέτετε στο άμεσο ηλιακό φως. Να αποφεύγετε πιθανές πηγές υγρασίας. Χρησιμοποιήστε το μηχάνημα μόνο σε εσωτερικούς χώρους.

Περιβαλλοντικές συνθήκες πέρα από τις ενδεικτικές τιμές (κεφάλαιο 8.1) μπορούν να προκαλέσουν σοβαρές ζημιές στο μηχάνημα και ιδιαίτερα στις ηλεκτρονικές συσκευές.

### 3.5 Реквизиты места установки

Требования к помещению, где будет эксплуатироваться машина:

- Оно должно быть чистым, наличие пыли не допускается.
- Плоская устойчивая поверхность.
- Наличие заземленной розетки для подключения.
- Наличие достаточного освещения для обеспечения хорошей видимости в любой точке машины (величина освещенности не ниже 500 люкс).
- Наличие вентиляции для предотвращения концентрации вредных паров.
- Температура от 10 °C до 40 °C и относительная влажность от 5% до 85% без образования конденсата.



#### ΠΡΕΔΥΠΡΕΪΔΕΝΙΕ

Рабочие условия окружающей среды существенно зависят от типа используемых красителей (обратитесь за информацией к изготовителю красителей). Приведенные данные действительны только для данной машины.

Не размещайте машину вблизи источников тепла или под прямыми солнечными лучами. Следует избегать возможных источников влажности. Используйте машину только в помещениях.

Рабочие условия, выходящие за пределы приведенных значений (глава 8.1), могут привести к серьезным повреждениям машины, особенно электронного оборудования.

## 4 ΜΕΤΑΦΟΡΑ ΚΑΙ ΜΕΤΑΚΙΝΗΣΗ

### 4.1 Γενικές Προειδοποιήσεις

Είναι απαραίτητο οι αρμόδιοι γι'αυτές τις λειτουργίες να φοράνε τα ακόλουθα μέσα ατομικής προστασίας.



#### ΚΙΝΔΥΝΟΣ



Για να αποφύγετε τις ζημιές σε άτομα και πράγματα, προσέξτε πολύ κατά τη μετακίνηση του μηχανήματος και ακολουθήστε προσεκτικά τις οδηγίες που αναφέρονται σ'αυτό το κεφάλαιο.

#### ΠΡΟΕΙΔΟΠΟΙΗΣΗ

Η μετακίνηση της συσκευασίας πρέπει να γίνεται από εξειδικευμένο προσωπικό με τα κατάλληλα μέσα μετακίνησης. Απαγορεύεται να τοποθετείτε πακέτα επάνω στη συσκευασία.

 Στην περίπτωση στην οποία το μηχάνημα εγκατασταθεί κοντά σε τοίχο, κρατήστε το σε απόσταση τουλάχιστον 10 cm για να αποφύγετε τη σύνθλιψη των καλωδίων.

### 4.2 Αφαίρεση συσκευασίας και τοποθέτηση

		1x13-14 mm	Αφαίρεση βιδών στερέωσης στην παλέτα
--	---	------------	--------------------------------------

#### ΚΙΝΔΥΝΟΣ

Η ακόλουθη διαδικασία απαιτεί τουλάχιστον 2 άτομα.

Κρατήστε τα υλικά συσκευασίας για μελλοντική ανάγκη ή διαθέστε τα σύμφωνα με τις ισχύουσες διατάξεις. Σε κάθε περίπτωση σας συμβουλεύουμε να τα διατηρήσετε για όλη τη διάρκεια της εγγύησης του μηχανήματος.

**Ελέγξτε ώστε η συσκευασία να μην έχει υποστεί ζημιά ή φθορά κατά τη μεταφορά, διαφορετικά απευθυνθείτε στην εξουσιοδοτημένη υπηρεσία τεχνικής υποστήριξης ή στον πωλητή.**

1. Κόψτε τα δετικά που τυλίγουν τη συσκευασία.
2. Αφαιρέστε το κάλυμμα από την παλέτα. Αφαιρέστε την επένδυση που τυλίγει το μηχάνημα. Αφαιρέστε τυχόν εξαρτήματα και/ή υλικά που παρέχονται.

## 4 ΤΡΑΝΣΠΟΡΤΙΡΩΚΑ Ι ΠΕΡΕΜΕΧΕΙΝΕ

### 4.1 Οχιε μερρ προδορροχνηοτι

При выполнении этих операций работники должны пользоваться средствами индивидуальной защиты.



#### ΟΠΑΣΧΟΤΗ

Во избежание травм и повреждения имущества проявляйте максимальную осторожность во время перемещения установки и строго придерживайтесь инструкций, приведенных в данном разделе.

#### ΠΡΕΔΥΠΡΕΧΔΕΙΝΕ

Перемещение упакованной машины поручается квалифицированному персоналу, который выполняет это с помощью надлежащего оборудования. Не ставьте на упаковку сверху какие-либо предметы.

 Если машина устанавливается около стены, следует оставить между ними как минимум 10 см свободного пространства во избежание повреждения кабелей.

### 4.2 Ρασπακωκα ι ραζμεχενε

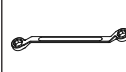
		1x13-14 mm	Удаление болтов крепления к поддону
---	--	------------	-------------------------------------

#### ΟΠΑΣΧΟΤΗ

Следующую процедуру должны выполнять не менее двух человек.

Сохраните упаковочный материал для повторной упаковки в будущем или утилизируйте его согласно действующим нормам. В любом случае рекомендуется сохранять упаковку на протяжении всего гарантийного срока.

**Убедитесь, что упаковка не была повреждена во время транспортировки; если повреждения имеются, обратитесь в сертифицированный центр техобслуживания или к продавцу.**

1. Срежьте обвязку упаковки.
2. Снимите наружную упаковку с поддона. Снимите упаковочный материал, в который обернута машина. Убирать комплектующие и/ли материалы в оснастке.

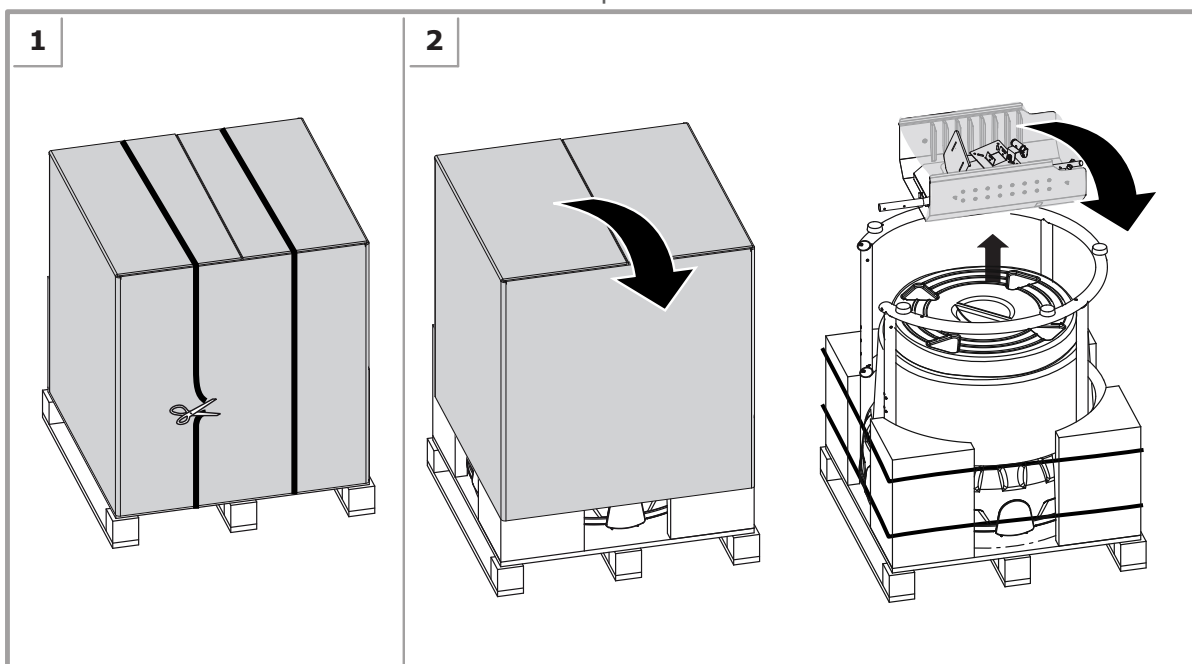



### ΚΙΝΔΥΝΟΣ

Αν το μηχάνημα φαίνεται να έχει καταστραφεί κατά τη μεταφορά, μην προσπαθήσετε να το θέσετε σε λειτουργία και απευθυνθείτε στην εξουσιοδοτημένη τεχνική βοήθεια ή στον πωλητή.



### ОПАСНОСТЬ

Если машина в процессе транспортировки была повреждена, не пытайтесь ее включить, а обратитесь в сертифицированный центр техобслуживания или к продавцу.

3. Αφαιρέστε τη σωληνοειδή βάση από τη συσκευασία.

3. Извлеките из упаковки трубчатую стойку.

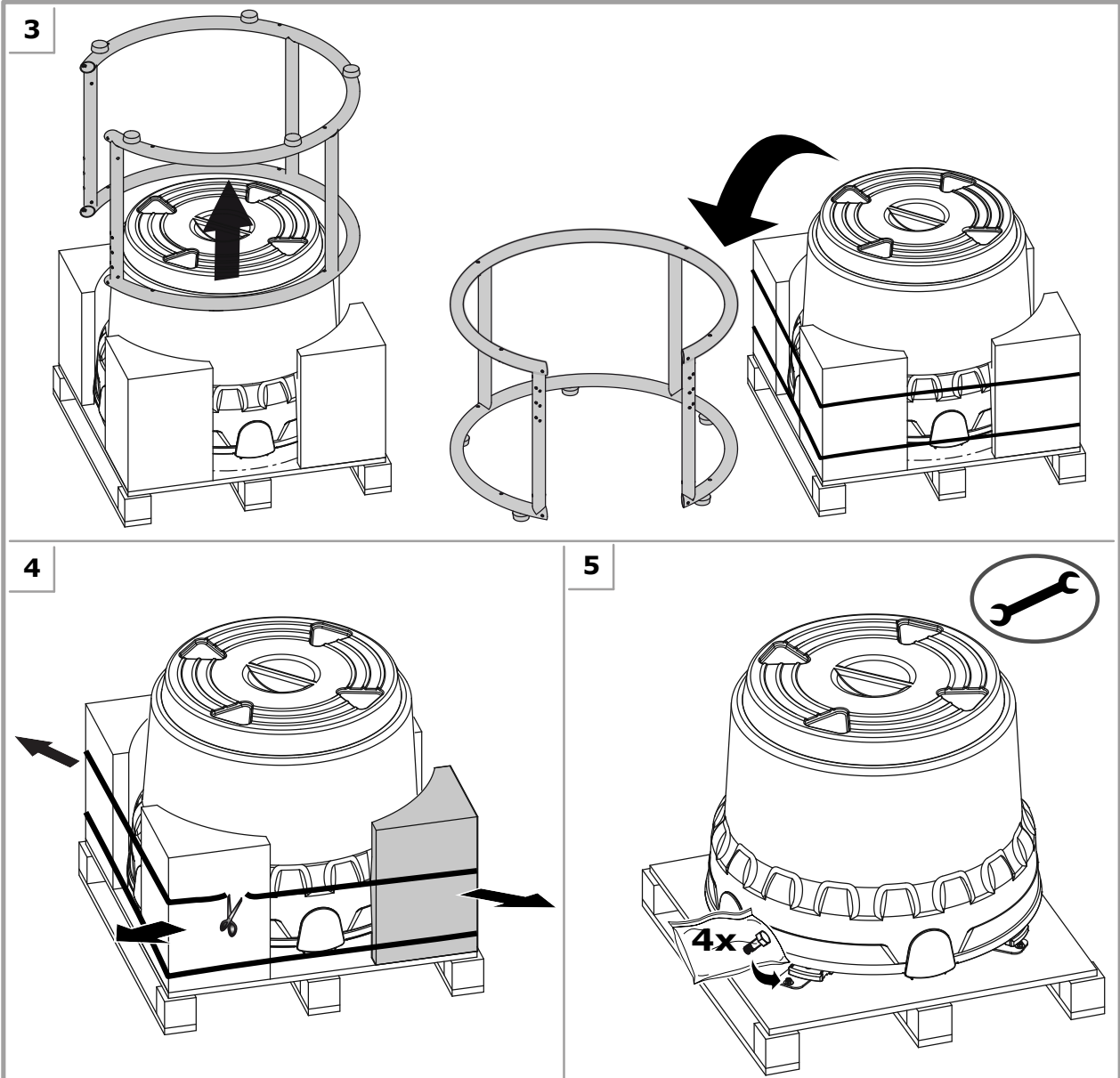

4. Κόψτε τους ιμάντες που τυλιγόνται γύρω από τη συσκευασία. Αφαιρέστε το υλικό συσκευασίας από την παλέτα.
5. Αφαιρέστε τις τέσσερις βίδες που συγκρατούν το μηχάνημα στη βάση της παλέτας.

4. Обрежьте обвязочные ленты. Снимите упаковочный материал с поддона.
5. Удалите четыре винта, которые крепят машину к основанию поддона.



### ΠΡΟΕΙΔΟΠΟΙΗΣΗ

Το μηχάνημα πρέπει να ανασηκωθεί πιάνοντας το από τα τέσσερα χερούλια.



### ПРЕДУПРЕЖДЕНИЕ

Μαшина следует поднимать, ухватившись за четыре специальные ручки.

6. Με δυο άτομα που βρίσκονται στις δυο αντίθετες πλευρές, ανασηκώστε το μηχάνημα κατακόρυφα από τα κατάλληλα χερούλια και τοποθετήστε το στη σωληνοειδή βάση στη θέση εργασίας με τις τέσσερις παρεχόμενες βίδες.
7. Στερεώστε τις λαμαρίνες στο διαμέρισμα του υποποδίου στο μηχάνημα.

6. При помощи второго оператора возьмите машину за рукоятки, расположенные с противоположных сторон, поднимите её, установите в рабочее положение на трубчатую стойку и закрепите четырьмя входящими в комплект винтами.
7. Установите полку на машину.

6

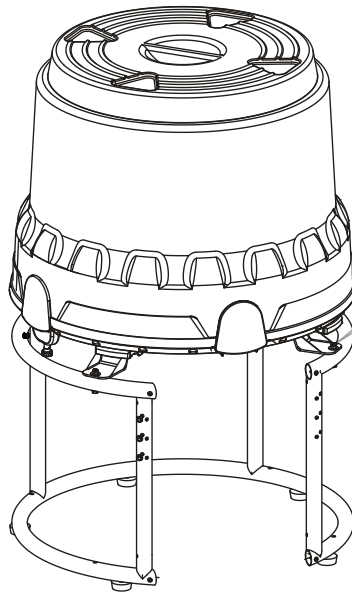
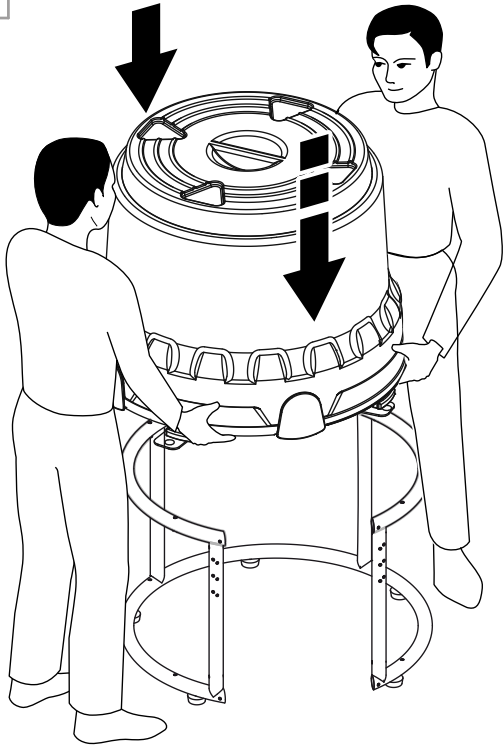

4x

7

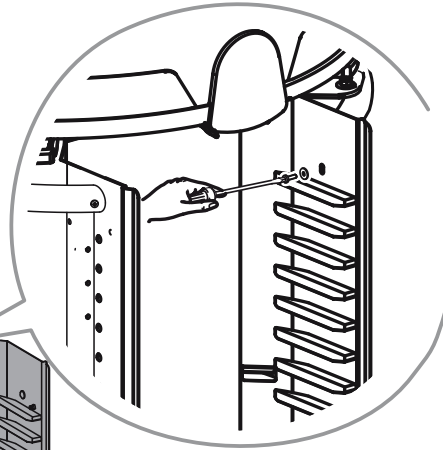
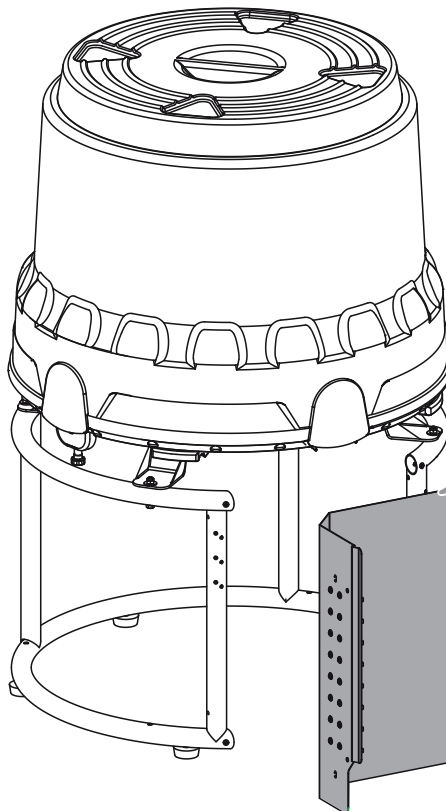

Αν είναι απαραίτητο συσκευάστε ξανά το μηχάνημα, επαναλάβετε την αντίστροφη διαδικασία για την αφαίρεση συσκευασίας. Κάθε φορά που το μηχάνημα πρέπει να μεταφερθεί ή να αποσταλεί, θα ήταν καλό να το ξανασυσκευάσετε χρησιμοποιώντας τις αρχικές συσκευασίες.

#### 4.2.1 Παρεχόμενο υλικό

Αφού αποσυσκευάσετε το μηχάνημα, ελέγξτε αν υπάρχουν τα ακόλουθα παρεχόμενα υλικά:

1. Καλώδιο ηλεκτρικής τροφοδοσίας
2. Καλώδιο USB.
3. CD με το παρεχόμενο λογισμικό
4. Ετικέτες.
5. Εγχειρίδιο χρήσης και τεκμηρίωσης προϊόντος.
6. Ανταλλακτικά.

Βάσει των όσων ορίζονται στην παραγγελία αγοράς, μπορείτε να βρείτε επίσης:

- Λογισμικό διαχείρισης.
- Τυχόν εξαρτήματα που θα εγκαταστήσετε στο μηχάνημα.

Ελέγξτε ώστε όσα αναφέρονται πιο πάνω να βρίσκονται στη συσκευασία, σε αντίθετη περίπτωση απευθυνθείτε στον κατασκευαστή.

#### 4.3 Αποθήκευση

Αν αποθηκευτεί, το μηχάνημα πρέπει να διατηρηθεί σε ένα ασφαλές και προστατευμένο περιβάλλον, με τον κατάλληλο βαθμό θερμοκρασίας, υγρασίας και προστασίας από τη σκόνη.

#### 4.4 Απόρριψη και ανακύκλωση

Αυτή η συσκευή δεν πρέπει να απορρίπτεται μαζί με τα οικιακά απορρίμματα. Συλλέξτε το ξεχωριστά.

Σύμφωνα με την Οδηγία WEEE, η συλλογή, η επεξεργασία, η ανάκτηση και η σωστή οικολογική απόρριψη των Ηλεκτρικών και Ηλεκτρονικών Αποβλήτων (WEEE) πρέπει να εκτελούνται με βάση τις εθνικές διατάξεις κάθε κράτους-μέλους της Ευρωπαϊκής Κοινότητας που υιοθέτησε την Οδηγία.

Προχωρήστε στη διαφοροποίηση των μερών που αποτελούν το μηχάνημα σύμφωνα με τους διάφορους τύπους υλικών κατασκευής (πλαστικό, σίδηρος κλπ.).

Στην περίπτωση που χρησιμοποιήθηκαν στο μηχάνημα προϊόντα που απαιτούν ειδικές διαδικασίες απόρριψης, τηρήστε τη σχετική ισχύουσα τοπική νομοθεσία, για τα κατάλοιπα χρωστικών στα ρεζερβουάρ και για τα εξαρτήματα του μηχανήματος που είναι περισσότερο λερωμένα με χρωστική ουσία.

Для повторной упаковки машины выполните инструкции по распаковке в обратном порядке. Каждый раз при необходимости перемещения или транспортировки машины рекомендуется повторно использовать оригинальную упаковку.

#### 4.2.1 Материалы, входящие в стандартный комплект поставки

После снятия упаковки с машины проверьте наличие следующих материалов, входящих в стандартный комплект поставки:

1. Кабель электропитания.
2. Кабель USB.
3. Компакт-диск с программным обеспечением.
4. Этикетки.
5. Инструкции по эксплуатации и обслуживанию машины.
6. Запасные части.

В зависимости от комплектации заказа на поставку могут также присутствовать:

- Управляющее программное обеспечение.
- Возможные дополнительные принадлежности для установки на машине.

Убедитесь в том, что в упаковке присутствуют все вышеперечисленные элементы; если это не так, обратитесь к изготовителю.

#### 4.3 Хранение

Если машина находится на хранении, она должна находиться в надежном и защищенном помещении, с соответствующей температурой, степенью влажности и быть защищенной от попадания пыли.

#### 4.4 Утилизация и повторная переработка

Данное оборудование запрещается утилизировать вместе с несортированным бытовым мусором. Его необходимо собирать отдельно.

Согласно директиве WEEE, сбор, обработка, восстановление и экологичная утилизация отходов электрического и электронного оборудования (WEEE) должны осуществляться в соответствии с национальными нормами каждого государства-члена ЕС, на которое распространяется Директива.

Произвести разделение машины на части, ее составляющие, в соответствии с различными типами материалов, из которых они изготовлены (пластмасса, железо, и т.п.).

К остающимся в бачках красителям, компонентам машины, наиболее загрязненным красителями, и любым другим использованным в машине продуктам, которые требуют особых процедур утилизации, применяются соответствующие местные нормы законодательства.

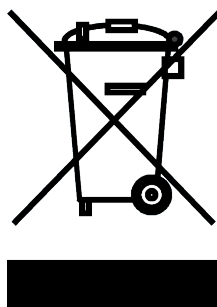



## 5 ΘΕΣΗ ΣΕ ΛΕΙΤΟΥΡΓΙΑ

### 5.1 Γενικές Προειδοποιήσεις

Είναι απαραίτητο οι αρμόδιοι γι'αυτές τις λειτουργίες να φοράνε τα ακόλουθα μέσα ατομικής προστασίας.



#### ΚΙΝΔΥΝΟΣ

**ΑΥΤΗ Η ΣΥΣΚΕΥΗ ΠΡΕΠΕΙ ΝΑ ΓΕΙΩΘΕΙ. Ελέγξτε τη σωστή γείωση της εγκατάστασης ηλεκτρικής τροφοδοσίας πριν συνδέσετε το μηχάνημα.**

Μη χρησιμοποιείτε προεκτάσεις καλωδίων για την τροφοδοσία του μηχανήματος.

Ο υπολογιστής και ενδεχόμενες άλλες συσκευές συνδεδεμένες στο μηχάνημα σειριακά ή συνδεδεμένες στον ίδιο τον υπολογιστή, θα πρέπει να τροφοδοτούνται από ένα ηλεκτρικό ισοδυναμικό δίκτυο.

Μη χρησιμοποιείτε πολύπριζα για τη σύνδεση άλλων συσκευών στην ίδια πρίζα από την οποία τροφοδοτείται το μηχάνημα.



#### ΠΡΟΕΙΔΟΠΟΙΗΣΗ

Μην προσπαθείτε να τροφοδοτήσετε το μηχάνημα από μια πηγή τροφοδοσίας με διαφορετικά χαρακτηριστικά από αυτά που δείχνει η ετικέτα αναγνώρισης.

Το μηχάνημα απομονώνεται από το δίκτυο ηλεκτρικής τροφοδοσίας αποσυνδέοντας το βύσμα από την πρίζα, γι'αυτό πρέπει να έχει εγκατασταθεί κοντά σε μια πρίζα ρεύματος στην οποία η πρόσβαση είναι εύκολη.

Η ηλεκτρική τροφοδοσία των συσκευών που συνδέονται στο μηχάνημα σειριακά όπως ο υπολογιστής, πρέπει να είναι ισοδυναμική (ότι έχει μοναδική αναφορά στη γείωση) καθώς διαφορές στην τάση προκαλούν διαταραχές και/ή ζημιές στις σειριακές θύρες.

### 5.2 Υπολογιστής διαχείρισης

Η διαχείριση του καταμετρητή γίνεται από έναν υπολογιστή που μπορεί να τοποθετηθεί σε ένα κιτ υποστήριξης προαιρετικό.

Η πλήρης εγκατάσταση του μηχανήματος, που περιλαμβάνει τη σύνδεση στον υπολογιστή, την εγκατάσταση του λογισμικού διαχείρισης και τη διαμόρφωση του συστήματος, πρέπει να πραγματοποιηθεί από έναν εξειδικευμένο συντηρητή.

### 5.3 Εντολές και συνδέσεις

#### Γενικός διακόπτης του μηχανήματος (1)

**Χώρος ασφαλειών (2)** - Η τιμή των ασφαλειών αναφέρεται στον πίνακα των τεχνικών στοιχείων (κεφάλαιο 8.1).

#### Βύσμα γενικής τροφοδοσίας (3)

**Σειριακή θύρα USB (4)** - Για τη σύνδεση με τον υπολογιστή διαχείρισης.

**Κουμπι off-line με ένδειξη ON (5)** - Για να διακόψετε τη λειτουργικότητα του μηχανήματος χωρίς να το σβήσετε.

## 5 ВВОД В ЭКСПЛУАТАЦИЮ

### 5.1 Общие меры предосторожности

При выполнении этих операций работники должны пользоваться средствами индивидуальной защиты.



#### ОПАСНОСТЬ

**ЭТО ОБОРУДОВАНИЕ ОБЯЗАТЕЛЬНО ДОЛЖНО БЫТЬ ЗАЗЕМЛЕНО. Перед подключением машины проверьте заземление системы электропитания.**

Запрещается использовать удлинители для подключения устройства.

Компьютер и другие устройства, подключенные к машине по последовательной линии или собственно к компьютеру, должны питаться от эквипотенциальной сети электропитания.

Не используйте тройники для подключения другого оборудования к розетке, от которой подается питание на машину.



#### ПРЕДУПРЕЖДЕНИЕ

Не подключайте машину к электрической сети с характеристиками, отличающимися от указанных на идентификационной табличке.

При отсоединении силового кабеля устройство изолируется от сети питания; поэтому его следует устанавливать неподалеку от легко доступной розетки.

Электропитание аппаратуры, соединенной серийно с машиной, как компьютер должен быть эквипотенциальным (иметь единственное соединение заземления), поскольку разница между мощностями создают помехи и/или повреждения портам с последовательным выводом данных.

### 5.2 Управляющий компьютер

Управление дозатором возложено на компьютер, который может быть установлен на дополнительном опциональном комплекте.

Полная установка машины, исключая соединение с компьютером, установка программного обеспечения по управлению и конфигурации системы, должна производиться специализированным специалистом по техобслуживанию.

### 5.3 Управляющие устройства и соединения

#### Главный выключатель машины (1)

**Блок предохранителей (2)** - Параметры предохранителей указаны в таблице технических характеристик (глава 8.1).

#### Главная штепсельная вилка (3)

**Последовательный порт USB (4)** - Для подключения к управляющему компьютеру.

**Кнопка «Отключено» с индикатором включения («ON») (5)** - Для прекращения работы машины без её выключения.

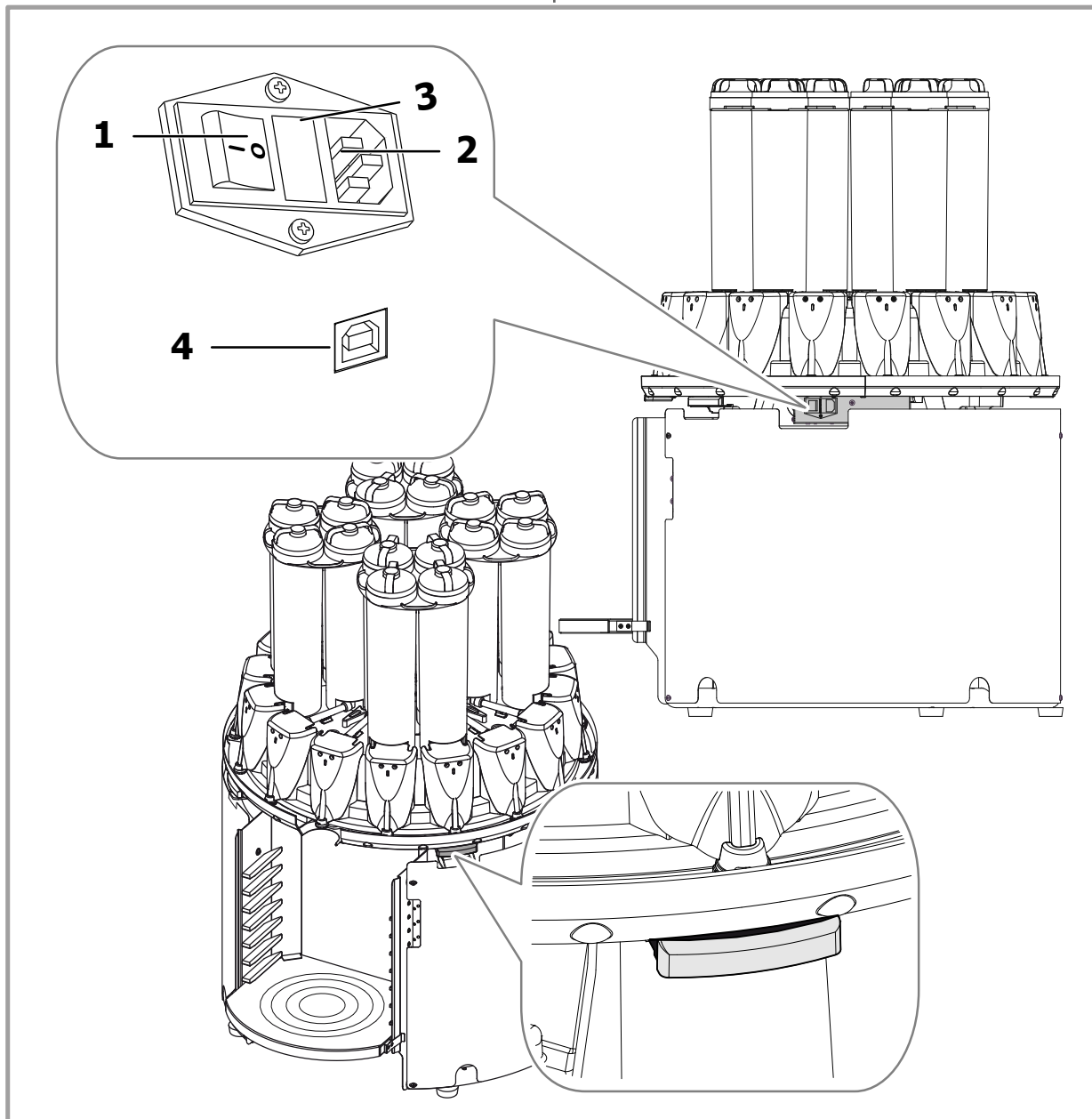

#### 5.4 Ηλεκτρική σύνδεση και άναμμα

Αφού ανοίξετε τον υπολογιστή, στην εκκίνηση του συστήματος ανάβει η ένδειξη ON.

 Κατά την εκκίνηση του λογισμικού προτείνονται στο χειριστή μια σειρά αιτημάτων για την εκτέλεση διαδικασιών μεταξύ των οποίων και η αρχικοποίηση (κεφάλαιο 5.5). Η διεργασία αυτή συνδέεται στενά με τον χρησιμοποιούμενο τύπο λογισμικού διαχείρισης.

#### 5.4 Подключение электричества и включение установки

После включения компьютера и запуска системы загорается индикатор «ON».

 При запуске компьютерной программы оператору предлагается выполнить ряд процедур, включая инициализацию (глава 5.5). Эта операция тесно связана с используемым типом программного обеспечения по управлению.



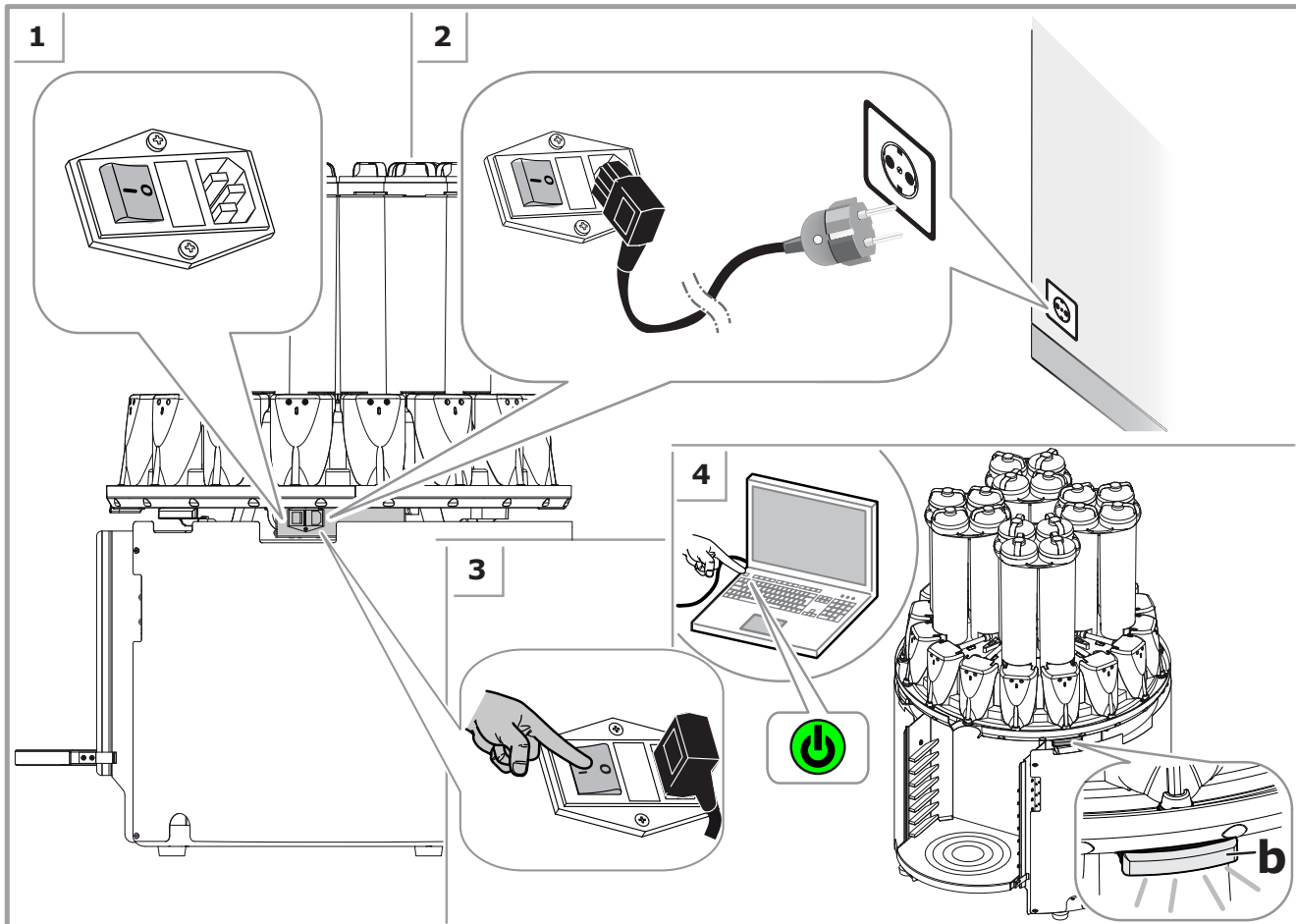

## 5.5 Αρχικοποίηση

Η **ΑΡΧΙΚΟΠΟΙΗΣΗ** είναι μια αρχική προετοιμασία που πρέπει να γίνει με το άναμμα του μηχανήματος.

Στην περίπτωση που, ακόμη και αν υπάρχει αίτημα εκκίνησης του λογισμικού, η αρχικοποίηση δεν εκτελεστεί, το μηχάνημα ετοιμάζεται αυτομάτως πριν εκτελέσει οποιαδήποτε εντολή.

Ακολουθώντας, ξεκινά η χρονισμένη ανάδευση των χρωστικών.



### ΚΙΝΔΥΝΟΣ

Με το άναμμα του μηχανήματος, η εντολή αρχικοποίησης θα μπορούσε να επιφέρει τη μετακίνηση του περιστρεφόμενου τραπεζιού, για να φέρει σε γνωστή θέση το πρώτο διαμορφωμένο κύκλωμα.

## 5.6 Χρήση του κουμπιού off-line

Χρησιμοποιώντας το κουμπί off-line επιτυγχάνεται η διακοπή κάθε λειτουργικότητας του μηχανήματος, η ένδειξη ON αναβοσβήνει γρήγορα για να δείξει ότι η μηχανή είναι αναμμένη αλλά με μπλοκαρισμένες τις λειτουργίες της. Σ'αυτές τις συνθήκες, οι εντολές που αποστέλλονται από τον υπολογιστή απορρίπτονται.

Αφού διακοπούν οι λειτουργίες του μηχανήματος είναι δυνατόν να γίνει η πλήρωση των δεξαμενών. Η κατάσταση της ένδειξης ON δείχνει την κατάσταση στην οποία βρίσκεται η μηχανή:

## 5.5 Инициализация

**ИНИЦИАЛИЗАЦИЯ** – это подготовительная фаза, которую необходимо выполнить при включении машины.

В случае, если инициализация не производится, даже если это требуется при запуске программного обеспечения, машина автоматически подготавливается перед выполнением любой команды.

Затем включается запрограммированный по времени процесс встряхивания красителей.



### ОПАСНОСТЬ

После включения машины, при инициализации, возможно перемещение вращающегося стола для установки в заданную позицию первого предусмотренного контура.

## 5.6 Использование кнопки выключения («off-line»)

Кнопка выключения («off-line») позволяет прервать выполнение всех функций машины; световой индикатор включения («ON») будет часто мигать, указывая, что машина включена, но все ее функции заблокированы; в данном состоянии команды, посылаемые компьютером, отклоняются. После блокировки машины можно наполнить емкости. Состояние светового индикатора включения («ON») указывает на состояние, в котором находится машина:

Κατάσταση της ένδειξης ON	Κατάσταση μηχανήματος	Σημασία
Σβηστό	Σβηστό	Το μηχάνημα είναι σβηστό.
Αναμμένο	On-line	Το μηχάνημα είναι αναμμένο και έτοιμο να δεχτεί τις εντολές από τον υπολογιστή.
Αναβοσβήνει γρήγορα	Off-line	Η λειτουργικότητα του μηχανήματος διακόπτεται και οι εντολές που αποστέλλονται από τον υπολογιστή θα απορριφθούν.



#### ΠΡΟΕΙΔΟΠΟΙΗΣΗ

Η πίεση του κουμπιού off-line κατά τη διάρκεια της κατανομής μιας φόρμουλας προκαλεί τη διακοπή της παροχής.

Η ανάκτηση της διακοπείσας φόρμουλας, δηλαδή η δυνατότητα συνέχισης της κατανομής των ποσοτήτων που λείπουν για την ολοκλήρωση της φόρμουλας, είναι εφικτή μόνο αν το πρόγραμμα κατανομής υποστηρίζει τη λειτουργία αυτή.

### 5.7 Απενεργοποίηση



#### ΠΡΟΕΙΔΟΠΟΙΗΣΗ

**ΣΑΣ ΣΥΜΒΟΥΛΕΥΟΥΜΕ ΝΑ ΜΗΝ ΣΒΗΝΕΤΕ ΠΟΤΕ ΤΗ ΜΗΧΑΝΗ** εκτός από τις ώρες παύσης των εργασιών, επειδή οι αυτόματες λειτουργίες βοηθούν στη διατήρηση της χρωστικής ουσίας στην καλύτερη κατάσταση και ομοιογένεια.

Στην περίπτωση που είναι απαραίτητο να σβήσετε το μηχάνημα αποφύγετε να το αφήσετε σβησμένο για μεγάλο χρονικό διάστημα. Όταν δεν χρησιμοποιείται το μηχάνημα, σβήστε το μόνο από τον υπολογιστή.



Η απορροφούμενη ισχύς από το αναμμένο μηχάνημα, κατά τη διάρκεια αδράνειας ή κατά τη διάρκεια του κύκλου ανάδευσης, είναι πολύ χαμηλή.

Состояние светового индикатора включения ("ON")	Состояние машины	Значение
Выключено	Выключено	Машина выключена.
Включено	Подключено ("On-line")	Машина включена и готова получать команды от компьютера.
Быстрое мигание	Отключено ("Off-line")	Работа машины прервана, команды, посылаемые компьютером, отклоняются.



#### ΠΡΕΔΥΠΡΕΞΗ

Нажатие на кнопку отключения ("off-line") во время процесса дозирования состава приводит к прерыванию подачи.

Восстановление прерванной формулы, то есть возможность продолжить дозирование недостающего количества для завершения формулы, возможно только в случае, если дозирующая программа поддерживает указанную функцию.

### 5.7 Завершение работы



#### ΠΡΕΔΥΠΡΕΞΗ

**РЕКОМЕНДУЕТСЯ НИКОГДА НЕ ВЫКЛЮЧАТЬ МАШИНУ**, даже на период остановки производства, так как автоматические функции, запрограммированные по времени, позволяют наилучшим образом поддерживать сохранность и однородность красителя.

Если необходимо выключить машину, избегайте ее отключения на длительный период. Когда машина не используется, следует выключать только компьютер.



В неактивном состоянии или в цикле перемешивания машина потребляет очень мало энергии.

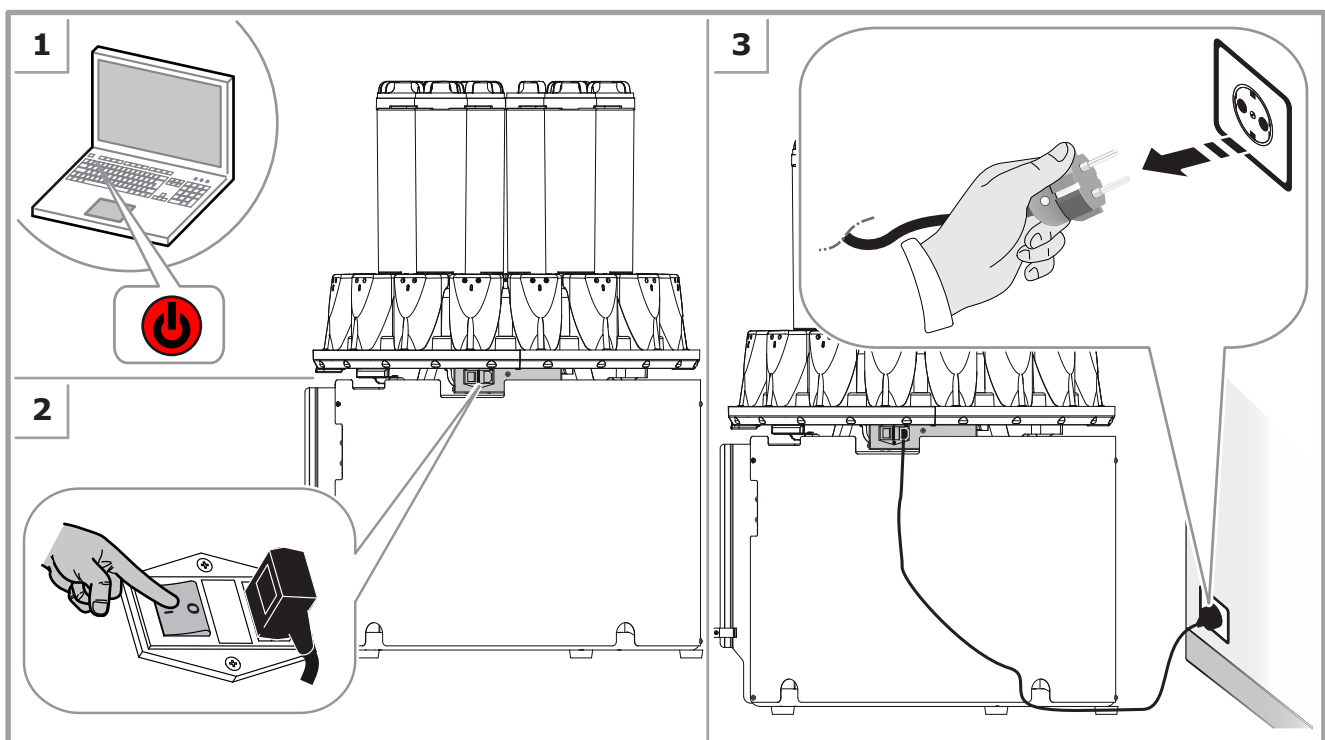

## 6 ΧΡΗΣΗ ΤΟΥ ΔΙΑΝΟΜΕΑ

### 6.1 Γενικές Προειδοποιήσεις

Είναι απαραίτητο οι αρμόδιοι γι'αυτές τις λειτουργίες να φοράνε τα ακόλουθα μέσα ατομικής προστασίας.



#### ΚΙΝΔΥΝΟΣ

Το μηχάνημα πρέπει να χρησιμοποιηθεί από μόνο ένα χειριστή. Απαγορεύεται η παρουσία άλλων αρμόδιων που θα μπορούσαν να προσεγγίσουν και να αγγίξουν μέρη του μηχανήματος κατά τη λειτουργία του.

Απαγορεύεται να χρησιμοποιείτε το μηχάνημα χωρίς προστατευτικά ή με τυχόν συσκευές ασφαλείας ανενεργές που υπάρχουν πάνω στο μηχάνημα, σε βλάβη ή που λείπει. Τα πάνελ πρέπει να διατηρούνται ερμητικά κλειστά.

Κατά τη διάρκεια της μετακίνησης των συσκευασιών, μην υπερβαίνετε τα όρια βάρους που ορίζονται από τους ισχύοντες κανόνες (20 kg για τις γυναίκες, 25 kg για τους άνδρες).

### 6.2 Χειρισμός

Ο χειριστής καθοδηγείται στο χειρισμό του μηχανήματος από το λογισμικό διαχείρισης που εμφανίζει τις οδηγίες που πρέπει να εκτελέσει και τις ενέργειες του μηχανήματος.

#### Φάσεις καθοδήγησης

Αναφ.

**Πραγματοποιήστε τις τυχόν επιλογές από το λογισμικό (επιλογή του προϊόντος, της φόρμουλας και της συσκευασίας).**

**Ρυθμίστε τη θέση της προσαρτημένης βάσης.** Κεφ. 6.2.1

**Τοποθετήστε τη συσκευασία πάνω στη βάση.** Κεφ. 6.2.2

**Δώστε εντολή για την κατανομή της φόρμουλας από το λογισμικό.** Κεφ. 6.2.3

**Για να γίνει η κατανομή, αφαιρέστε τη συσκευασία και προχωρήστε με την επακόλουθη κατανομή.**

#### 6.2.1 Ρύθμιση της βάσης

Εισάγετε τη βάση στο καλάθι σε μια από τις κατάλληλες θέσεις, ανάλογα με τη διάσταση της συσκευασίας που θα χρησιμοποιήσετε.

#### ΚΙΝΔΥΝΟΣ

Μην φορτώνετε πάνω στη βάση συσκευασίες βάρους άνω των 35 kg / 77 lb. Μην ανεβείτε και/ή κάθεστε στη βάση. Μην χρησιμοποιείτε το σκαμπό σαν σκάλα.

## 6 ИСПОЛЬЗОВАНИЕ ДОЗАТОРА

### 6.1 Общие меры предосторожности

При выполнении этих операций работники должны пользоваться средствами индивидуальной защиты.



#### ОПАСНОСТЬ

Машина должна использоваться только одним оператором; запрещается присутствие других работников помимо оператора, которые могут прикасаться к частям машины во время ее работы.

Запрещается пользоваться машиной без защитных ограждений или с отсутствующими, дезактивированными или в аварийном состоянии защитными устройствами, имеющимися на машине. Панели следует обязательно держать закрытыми.

Во время перемещения банок не превышайте пределы, определенные действующими нормами (20 кг для женщин, 25 кг для мужчин).

### 6.2 Управление машиной

Оператор управляет машиной при помощи управляющего программного обеспечения, которое отображает на экране инструкции к исполнению и действия, выполняемые машиной.

#### Стадии управления

Ссылка

**Выберите требуемые параметры в управляющей программе (продукт, формулу и размер емкости).**

**Отрегулируйте положение полки с ручным закреплением.** Гл. 6.2.1

**Поместите емкость на поверхность полки.** Гл. 6.2.2

**Введите в программном обеспечении команду дозирования состава.** Гл. 6.2.3

**По завершении дозирования уберите емкость и запустите следующий процесс дозирования.**

#### 6.2.1 Регулировка полки

Вставьте полку в один из специальных пазов в зависимости от используемой емкости.

#### ОПАСНОСТЬ

Не ставьте на полку емкости весом более 35 кг / 77 фунтов. Не подниматься и/или не садиться на полку. Не использовать табурет в качестве лестницы.

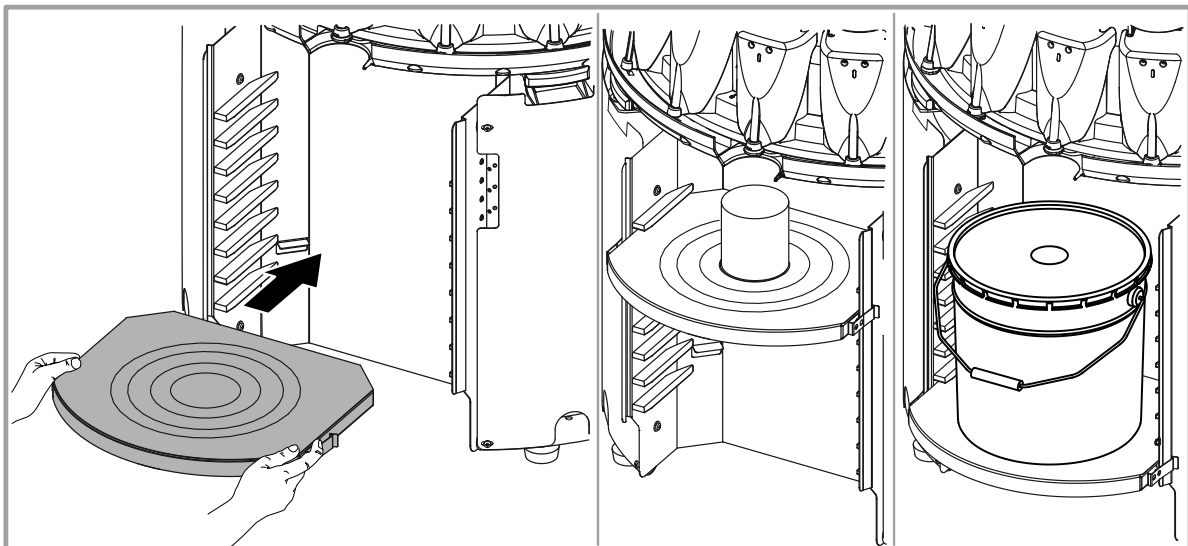

### 6.2.2 Φόρτωση της συσκευασίας

Τοποθετήστε τη συσκευασία πάνω στη βάση.

Τοποθετήστε τη συσκευασία με τέτοιο τρόπο ώστε το άνοιγμα στο καπάκι να είναι στο κέντρο όσον αφορά το στόμιο κατανομής.

(Αν υπάρχει το προαιρετικό φωτοκύτταρο) Τοποθετήστε τη συσκευασία έτσι ώστε να προκαλέσετε τη σκίαση στο φωτοκύτταρο.

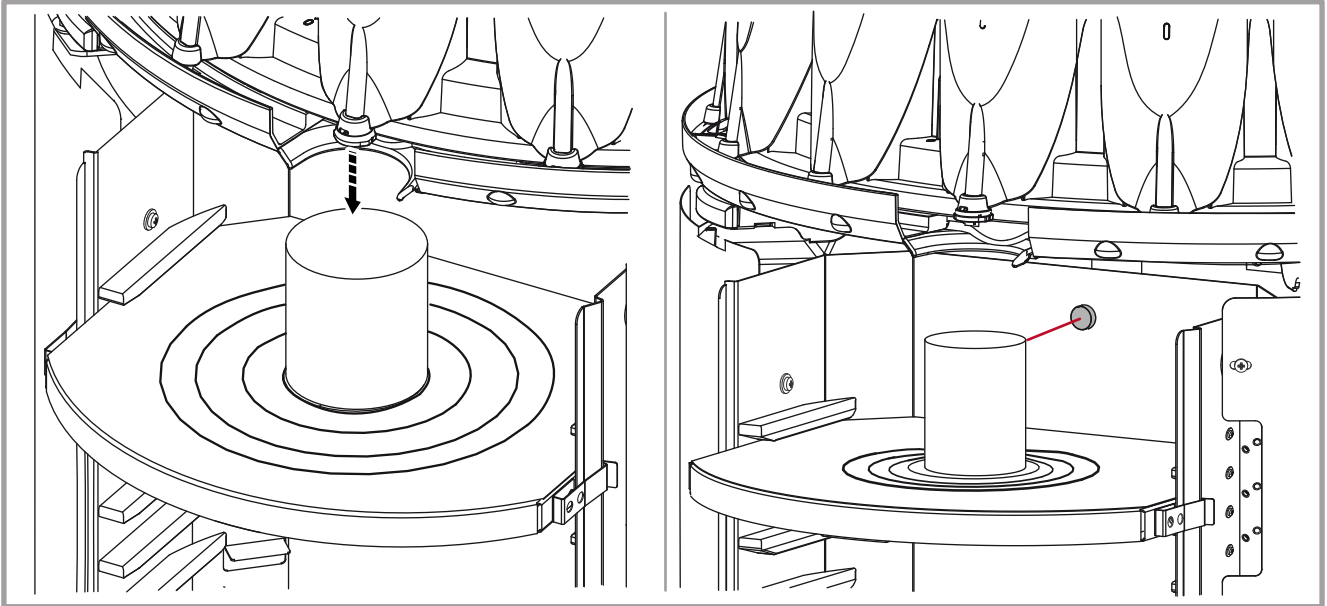

### 6.2.2 Загрузка емкостей

Поместите емкость на поверхность полки.

Расположите емкость таким образом, чтобы отверстие на крышке находилось напротив дозирующей форсунки.

(Если имеется дополнительный фотоэлемент) Разместить банку таким образом, чтобы не вызвать затемнение фотоэлемента.

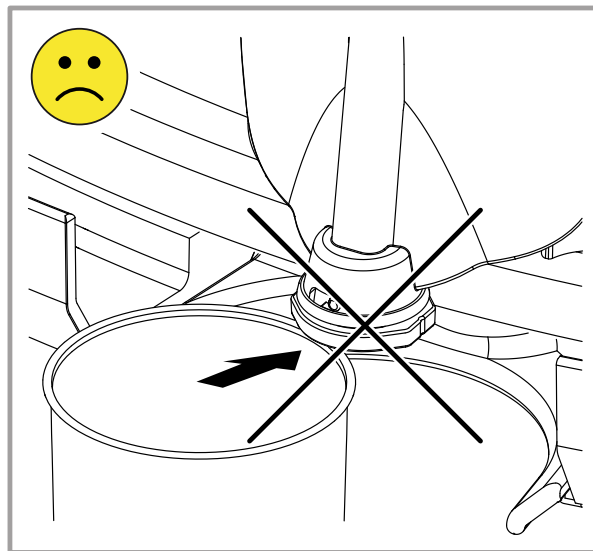

### 6.2.3 Κατανομή

Με την εντολή κατανομής, το περιστρεφόμενο τραπέζι ενεργεί αυτόματα για να τοποθετήσει, το ένα μετά το άλλο, τα εμπλεκόμενα κυκλώματα στην κατανομή στην εμπρόσθια θέση και να αντλήσει έτσι τα προϊόντα που προβλέπονται στη φόρμουλα στις ορισθείσες ποσότητες.

Η σπάτουλα καθαρισμού ενεργοποιείται έτσι ώστε να επιτρέπει την καθαριότητα των στομιών που, λόγω της περιστροφής του τραπεζιού, περνούν σε αντιστοιχία της ίδια της σπάτουλας.

### 6.3 Αυτόματες διαδικασίες

**Ηανάδευση των χρωστικών** είναι μια διαδικασία χρονομετρημένη που ενεργοποιείται αυτόματα για να διατηρήσει το προϊόν παρόν στις δεξαμενές στην καλύτερη κατάσταση συντήρησης και ομογενοποίησης μέσα από την κίνηση των αναδευτήρων που βρίσκονται στο εσωτερικό των δεξαμενών.

Η διάρκεια και το διάλειμμα μεταξύ ενός κύκλου ανάδευσης και του επόμενου πρέπει να εξατομικευτούν το λογισμικό διαμόρφωσης σε σχέση με τη φύση των προϊόντων που χρησιμοποιούνται στο μηχάνημα.

**FIRST1-TX [5G]**

### 6.2.3 Дозировка

По команде дозирования вращающийся стол автоматически поворачивается для последовательной установки контуров, задействованных в дозировании, во фронтальное положение и подачи необходимого количества материалов, предусмотренных формулой.

Щетка производит очистку форсунок, которые при вращении стола проходят через нее.

### 6.3 Автоматические режимы

**Процесс перемешивания красителей** запускается автоматически по расписанию для поддержания условий хранения продукта в емкостях и сохранения его в идеальном однородном состоянии для дозирования; перемешивание осуществляется движением мешалок внутри емкостей.

Продолжительность одного цикла перемешивания и интервал между циклами можно настроить с помощью конфигурационной программы, в зависимости от характера используемых в машине материалов.



## ΚΙΝΔΥΝΟΣ

Μην θέτετε χρόνο ανάδευσης άνω των 30 λεπτών και διάλειμμα μεταξύ μιας ανάδευσης και της επόμενης ίσο ή μεγαλύτερο με το χρόνο ανάδευσης.



*Συνιστάται να διατηρείτε τις δεξαμενές κλειστές με τα αντίστοιχα καπάκια και να αποφύγετε να βάλετε τα χέρια στο εσωτερικό της δεξαμενής ακόμη κι αν δεν υπάρχει χρωστική.*

Το μηχάνημα είναι μπορεί να εκτελέσει διαδικασίες **αυτόματου καθαρισμού των στομιών** όλων των κυκλωμάτων που θα ενεργοποιηθούν πριν ή μετά από μια κατανομή αν έληξε το χρονικό διάστημα που προβλέπεται:

- **Γρήγορος καθαρισμός:** το περιστρεφόμενο τραπέζι στρέφεται τελείως ενώ η σπάτουλα είναι ενεργή.
- **Επιμελής καθαρισμός:** ενεργοποιεί τη σπάτουλα και το περιστρεφόμενο τραπέζι έτσι ώστε να απελευθερώνει τα στόμια ενός κυκλώματος κάθε φορά πάνω στη σπάτουλα για ορισμένα δευτερόλεπτα.

### 6.4 Πλήρωση των δεξαμενών

1. Από το λογισμικό διαχείρισης του μηχανήματος (συμβουλευτείτε το εγχειρίδιο χρήσης του λογισμικού) χρησιμοποιήστε τη λειτουργία ενημέρωσης των επιπέδων χρωστικής μέσα στις δεξαμενές.
2. Πατήστε το κουμπί off-line (κεφάλαιο 5.6).
3. Τραβήξτε το καπάκι της δεξαμενής που θα γεμίσετε.



*Ανακινήστε με το χέρι το δοχείο χρωστικής που θα ρίξετε στις δεξαμενές. Μην χρησιμοποιείτε αυτόματους αναδευτήρες.*

4. Βεβαιωθείτε ότι το στραγγιστήρι φιαλών είναι σωστά τοποθετημένο, κι έπειτα χύστε την επιθυμητή χρωστική στο εσωτερικό της δεξαμενής απευθείας στο στραγγιστήρι φιαλών, έτσι ώστε να μη δημιουργηθούν πιτσιλιές ή γαλακτωματοποίηση αέρα μέσα στη χρωστική.



## ΠΡΟΕΙΔΟΠΟΙΗΣΗ

Για να αποφύγετε τη διαρροή της χρωστικής από τη ράβδο του συστήματος ανάδευσης, πρέπει να ΜΗΝ αφαιρέσετε το σύστημα στράγγισης φιαλών. Η στάθμη χρωστικής ΔΕΝ ΠΡΕΠΕΙ να υπερβαίνει τη μέγιστη στάθμη που βρίσκεται 5 cm από το άνω χείλος του δοχείου. Η διαρροή χρωστικής ουσίας προκαλεί το μπλοκάρισμα του συστήματος άντλησης του κυκλώματος.

5. Ξανακλείστε τη δεξαμενή με το αντίστοιχο καπάκι.
6. Φέρτε το μηχάνημα σε κατάσταση on-line χρησιμοποιώντας το κουμπί off-line (κεφάλαιο 5.6).
7. Επαναλάβετε τις λειτουργίες για να γεμίσετε άλλες δεξαμενές.



## ОПАСНОСТЬ

Не устанавливая время перемешивания, превышающее 30 минут и интервал между последующим перемешиванием меньше времени перемешивания.



*Рекомендуется держать емкости закрытыми соответствующими крышками и не вставлять в них руки даже тогда, когда в резервуаре нет красителя.*

Машина способна выполнять **автоматическую очистку сопел** всех контуров, которые запускаются до или после дозирования по истечении предусмотренного интервала времени:

- **Быстрая очистка:** при включенной щетке вращающийся стол делает полный оборот.
- **Тщательная очистка:** щетка включается, а вращающийся стол проворачивается таким образом, чтобы поместить на нее форсунки одного контура за раз на несколько секунд.

### 6.4 Наполнение емкостей

1. С помощью управляющего программного обеспечения машины (см. руководство по использованию программного обеспечения) задействуйте функцию обновления уровня красителя в резервуарах.
2. Нажмите кнопку отключения («off-line») (глава 5.6).
3. Снимите крышку резервуара, который требуется наполнить.



*Взболтайте вручную контейнер с красителем, который нужно залить в бачок. Не используйте автоматические мешалки.*

4. Убедитесь в том, что стекатель стоит на месте и расположен правильно, затем залейте нужное количество красителя внутрь резервуара, прямо на стекатель, чтобы не образовывались брызги и в краситель не подмешивался воздух.



## ПРЕДУПРЕЖДЕНИЕ

Во избежание отхода струи красителя от штока мешалки, НЕ СЛЕДУЕТ УБИРАТЬ стекатель при доливке. Уровень красителя НЕ ДОЛЖЕН превышать максимальный, расположенный не выше, чем в 5 см от верхнего края резервуара. Пролив красителя вызывает блокировку насосного узла.

5. Закройте резервуар соответствующей крышкой.
6. Переведите машину в режим «on-line» с помощью кнопки отключения («off-line») (глава 5.6).
7. Повторите вышеописанные шаги, заполняя другие резервуары.



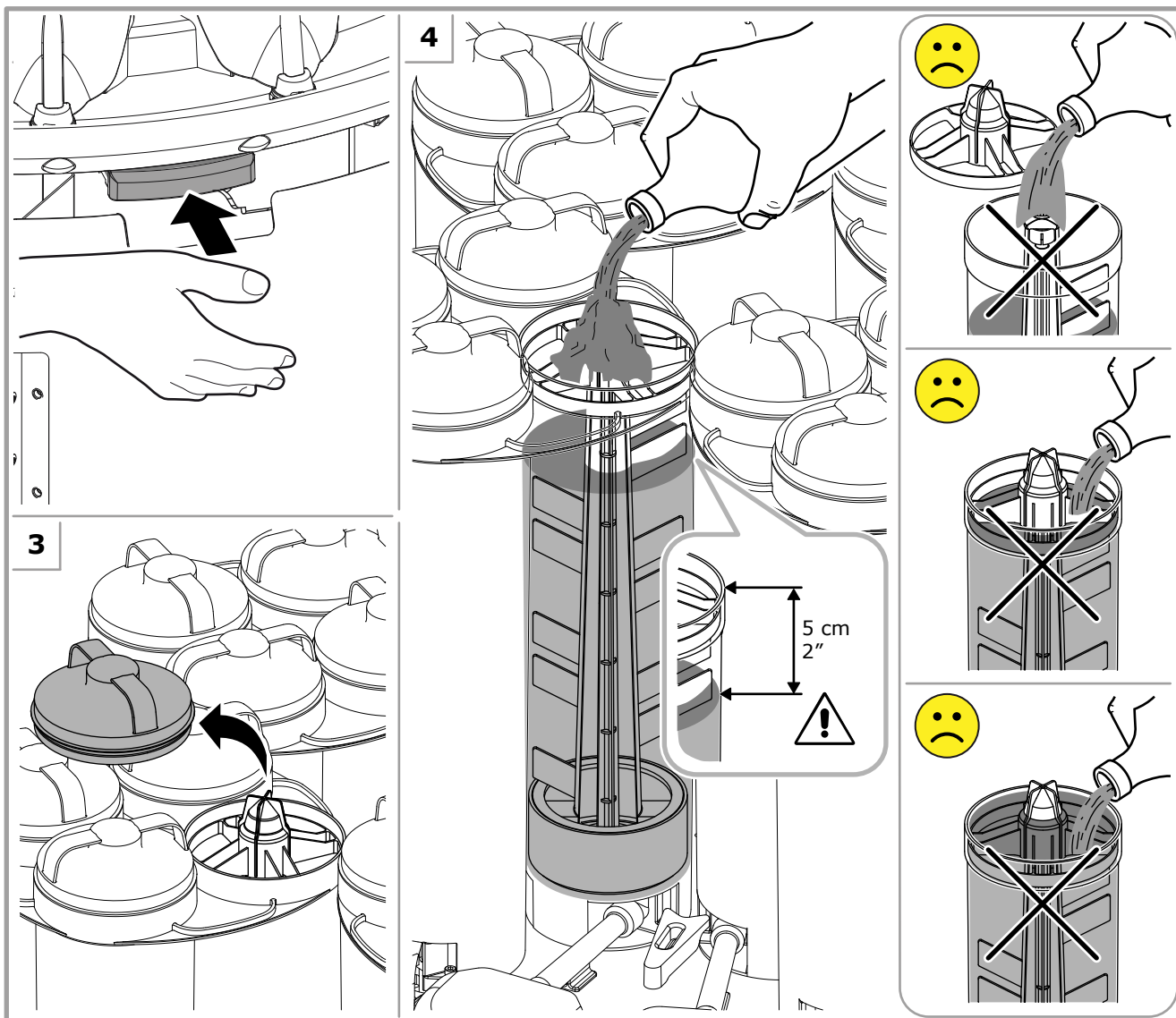

### ΠΡΟΕΙΔΟΠΟΙΗΣΗ

Στην περίπτωση που γίνει λανθασμένη λειτουργία προκαλώντας μια υπερβολική πλήρωση της δεξαμενής:

- Στην περίπτωση που το προϊόν διατηρείται στο εσωτερικό του μηχανήματος, μην προσπαθήσετε να το καθαρίσετε, σβήστε αμέσως το μηχάνημα και επικοινωνήστε με την τεχνική βοήθεια.
- Αν, αντιθέτως, το προϊόν χυθεί έξω από τη δεξαμενή, είναι απαραίτητο να σβήσετε αμέσως το μηχάνημα και να καθαρίσετε επιμελώς με ένα υγρό πανί. Όταν είναι εφικτό, αφήστε να στεγνώσει η χρωστική και αφαιρέστε την με τη σπάτουλα.
- Αν το προϊόν δεν ξεχειλίζει από τη δεξαμενή, αποφύγετε να κλείσετε τη δεξαμενή με το καπάκι της και προχωρήστε αμέσως στην κατανομή της πλεονάζουσας χρωστικής μέχρι να επιτευχθεί η σωστή στάθμη. Καθαρίστε καλά τα χείλη της δεξαμενής με χαρτί ή βρεγμένο πανί πριν την κλείσετε με το καπάκι της.

**ΜΗΝ ΧΡΗΣΙΜΟΠΟΙΗΣΕΤΕ ΠΟΤΕ ΝΕΡΟ Η ΠΡΟΙΟΝΤΑ ΜΕ ΒΑΣΗ ΔΙΑΛΥΤΗ ΓΙΑ ΝΑ ΚΑΘΑΡΙΣΕΤΕ ΤΟ ΜΗΧΑΝΗΜΑ.**

### ΠΡΟΕΙΔΟΠΟΙΗΣΗ

Η ελλιπής συμπλήρωση των σταθμών της χρωστικής στις δεξαμενές μπορεί να θέσει σε κίνδυνο την ακρίβεια της παραγόμενης βαφής ή, ακόμη χειρότερα, να προκαλέσει το άδειασμα των δεξαμενών και των κυκλωμάτων του μηχανήματος.

### ПРЕДУПРЕЖДЕНИЕ

В случае неправильных действий, вызвавших переполнение бачка:

- В случае если материал был пролит внутри машины, не пытайтесь произвести очистку; немедленно выключите машину и свяжитесь с центром техобслуживания.
- Если, напротив, был пролит вне резервуара, необходимо немедленно выключить машину и тщательно очистить бумагой или мокрой тряпкой. Если возможно, подождите, пока краситель подсохнет, после чего удалите его с помощью шпателя.
- Если продукт не пролился за края резервуара, не закрывайте его крышкой, а немедленно произведите дозировку избыточного красителя до достижения правильного уровня. Тщательно очистите края резервуара бумагой или мокрой тряпкой, перед тем как закрыть его крышкой.

**НИКОГДА НЕ ИСПΟΛΥΣΟΥΤΕ ΒΟΔΥ ΗΛΙ ΠΡΟΔΟΥΤΑ ΝΑ ΟΣΒΟΝΕ ΡΑΣΤΒΟΡΙΤΕΛΙΑ ΓΙΑ ΟΧΙΣΤΙΚΑ ΜΑΧΙΝΗΣ.**

### ПРЕДУПРЕЖДЕНИЕ

Сбой обновления уровня красителя в резервуарах может снизить точность выдаваемого оттенка или, еще хуже, привести к опорожнению резервуаров и контуров машины.

 Συνιστάται να διατηρείτε τις δεξαμενές πάντα γεμάτες κάνοντας συχνά γεμίσματα.

Ύστερα από ένα γέμισμα χρωστικής, σας συμβουλεύουμε να πραγματοποιήσετε ανάδευση, μέσω των κατάλληλων λειτουργιών στο λογισμικό διαχείρισης, για να εξαλείψετε τον αέρα που μπορεί να έχει εγκλωβιστεί στη χρωστική.

Ακολουθεί ένα σχήμα αναφοράς για το γέμισμα των δεξαμενών.

 Рекомендуется регулярно пополнять уровень красителя в резервуарах.

После заливки красителя рекомендуется выполнить процесс перемешивания с помощью функций управляющей программы для удаления воздуха, который может быть эмульгирован и введен в краситель.

Ниже приведена схема наполнения резервуаров.

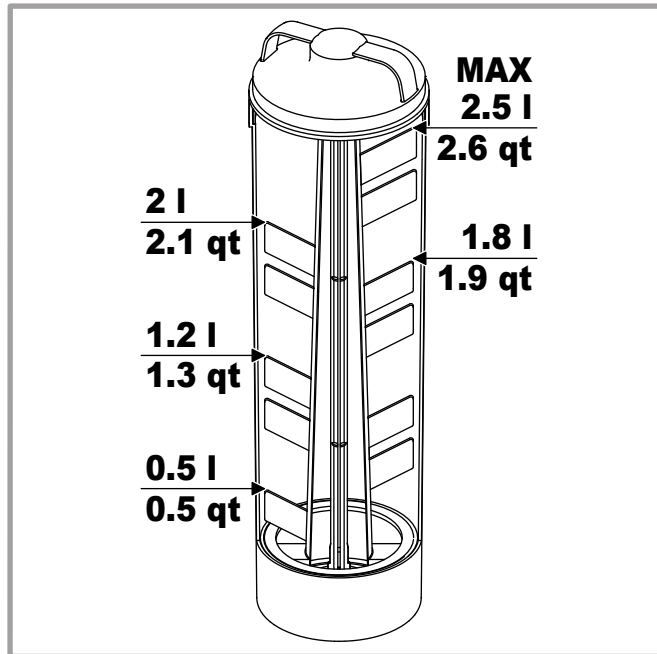

## 6.5 Ανωμαλίες

Πρόβλημα	Αιτία	Λύση
Το μηχάνημα δεν ανάβει.	Το μηχάνημα έχει αποσυνδεθεί από το ρεύμα.	Ελέγξτε τις συνδέσεις στο πίσω μέρος του μηχανήματος (κεφάλαιο 5.4).
	Γενικός διακόπτης στην απενεργοποιημένη θέση (O).	Βάλτε το γενικό διακόπτη στην ενεργοποιημένη θέση (I) (κεφάλαιο 5.4).
	Μια ή περισσότερες ασφάλειες μπορεί να έχουν καεί.	Αντικαταστήστε τις καμένες ασφάλειες στο εσωτερικό του χώρου τοποθέτησης ασφαλειών (κεφάλαιο 5.3).
	Ο τροφοδότης έχει τεθεί σε προστασία.	Περιμένετε μερικά λεπτά και ξαναδοκιμάστε να ανάψετε το μηχάνημα. Αν η ανωμαλία εξακολουθεί επικοινωνήστε με την εξουσιοδοτημένη Τεχνική Βοήθεια.
	Ελαττωματικές ηλεκτρικές συνδέσεις	Επικοινωνήστε με την εξουσιοδοτημένη Τεχνική Βοήθεια.
Το λογισμικό διαχείρισης δείχνει το σφάλμα στο πρωτόκολλο επικοινωνίας.	Μηχάνημα σβηστό.	Ανάψτε το μηχάνημα (κεφάλαιο 5.4) και επανεκκινήστε το λογισμικό διαχείρισης.
	Το μηχάνημα έχει αποσυνδεθεί από τον υπολογιστή.	Ελέγξτε τις συνδέσεις στο πίσω μέρος του μηχανήματος (κεφάλαιο 5.4).
	Σειριακή θύρα ή USB του υπολογιστή δεν είναι σωστά διαμορφωμένη ή ελαττωματική.	Επιβεβαιώστε τη σωστή διαμόρφωση της θύρας επικοινωνίας με το μηχάνημα μέσω του λογισμικού διαμόρφωσης και βαθμονόμησης.
		Προχωρήστε στην επισκευή της σειριακής θύρας ή του USB του υπολογιστή.
	Σειριακό καλώδια κατεστραμμένο.	Αντικαταστήστε το καλώδιο επικοινωνίας χρησιμοποιώντας τα αυθεντικά ανταλλακτικά του κατασκευαστή.
Ελαττωματική σύνδεση.	Επικοινωνήστε με την εξουσιοδοτημένη Τεχνική Βοήθεια.	
Η ένδειξη ON Ιανάβει γρήγορα και το μηχάνημα απορρίπτει τις εντολές.	Κουμπι off-line πατημένο.	Πατήστε το κουμπι off-line για να φέρετε το μηχάνημα σε κατάσταση on-line (κεφάλαιο 5.4).

## 6.5 Неисправности

Проблема	Причина	Решение
Μαшина не включается.	Μαшина отключена от электропитания.	Проверьте соединения с задней стороны машины (глава 5.4).
	Главный выключатель находится в выключенном положении (O).	Переключить главный выключатель во включенное положение (I) (глава 5.4).
	Перегорели один или несколько предохранителей.	Замените перегоревшие предохранители в отсеке предохранителей (глава 5.3).
	Включена защита блока питания.	Подождите несколько минут и попробуйте перезапустить машину. Если проблема не устраняется, обратитесь в сертифицированный центр техобслуживания.
	Повреждены электрические соединения.	Обратитесь в сертифицированный центр техобслуживания.
Управляющая программа отображает ошибку в протоколе соединения.	Μαшина выключена.	Включите машину (глава 5.4) и перезапустите управляющую программу.
	Μαшина отключена от компьютера.	Проверьте соединения с задней стороны машины (глава 5.4).
	Последовательный порт или порт USB компьютера настроен неправильно или неисправен.	С помощью программного обеспечения для конфигурирования и калибровки убедитесь в том, что используемый для связи с машиной коммуникационный порт настроен правильно.
		Отремонтируйте последовательный порт или порт USB компьютера.
	Последовательный кабель поврежден.	Замените коммуникационный кабель, используя оригинальные запасные части от изготовителя.
Соединение повреждено.	Обратитесь в сертифицированный центр техобслуживания.	
Световой индикатор включения ("ON") быстро мигает, а машина не принимает команды.	Кнопка "Отключено" ("Off-line") нажата.	Переведите машину в режим "on-line" с помощью кнопки отключения ("off-line") (глава 5.4).



## 7 ΤΑΚΤΙΚΗ ΣΥΝΤΗΡΗΣΗ

### 7.1 Γενικές Προειδοποιήσεις

Είναι απαραίτητο οι αρμόδιοι γι'αυτές τις λειτουργίες να φοράνε τα ακόλουθα μέσα ατομικής προστασίας.



#### ΚΙΝΔΥΝΟΣ

Πριν εκτελέσετε οποιαδήποτε παρέμβαση συντήρησης, σβήστε το μηχάνημα και αποσυνδέστε το καλώδιο τροφοδοσίας από την πρίζα ρεύματος.

Κατά τη διάρκεια των φάσεων συντήρησης της μηχανής, υπάρχει σοβαρός κίνδυνος επαφής με το χρωστικό προϊόν. Προσέξτε όσα υποδεικνύει το κεφάλαιο 3.2.

### 7.2 Πίνακας συντήρησης

#### ΠΡΟΕΙΔΟΠΟΙΗΣΗ

Οι συχνότητες των παρεμβάσεων είναι ενδεικτικές και εξαρτώνται από τη φύση των χρωστικών, από τις περιβαλλοντικές συνθήκες και από τη συχνότητα χρήσης του μηχανήματος.

Λειτουργίες	Συχνότητα	
	Έναρξη κύκλου	Όταν χρειάζεται
Αρχικοποίηση και καθαρισμός	✓	
Πλήρωση υγρού σπάτουλας καθαρισμού	✓	
Εξωτερικός καθαρισμός του κατανεμητή		✓
Καθαρισμός των καναλιών συγκράτησης σταγόνων		✓
Πλύσιμο ή αντικατάσταση στομιών		✓

### 7.3 Εξωτερική καθαριότητα

#### ΠΡΟΕΙΔΟΠΟΙΗΣΗ

**ΜΗΝ ΧΡΗΣΙΜΟΠΟΙΕΙΤΕ ΠΟΤΕ ΝΕΡΟ Η ΠΡΟΙΟΝΤΑ ΜΕ ΒΑΣΗ ΔΙΑΛΥΤΗ ΓΙΑ ΝΑ ΚΑΘΑΡΙΣΕΤΕ ΤΟ ΜΗΧΑΝΗΜΑ.**

Στην περίπτωση που το προϊόν χυθεί στο εσωτερικό του μηχανήματος, μην προσπαθήσετε να το καθαρίσετε, σβήστε αμέσως το μηχάνημα και επικοινωνήστε με την τεχνική βοήθεια.

Σε περίπτωση ανατροπής του προϊόντος, να επέμβετε αμέσως για να καθαρίσετε το μηχάνημα.

1. Αποσυνδέστε την τροφοδοσία (κεφάλαιο 5.7).
2. Καθαρίστε τις επενδύσεις, τα πάνελ και τα χειριστήρια του μηχανήματος για την απομάκρυνση της βρωμιάς, της σκόνης και τυχόν υπολειμμάτων χρωστικής χρησιμοποιώντας ένα μαλακό και στεγνό πανί ή ελαφρά βρεγμένο σε ήπιο διάλυμα απορρυπαντικού.
3. Ξανασυνδέστε και ανάψτε ξανά το μηχάνημα (κεφάλαιο 5.4).

Για τον καθαρισμό του υπολογιστή ανατρέξτε στο εγχειρίδιο του παραγωγού.

## 7 ТЕКУЩЕЕ ОБСЛУЖИВАНИЕ

### 7.1 Общие меры предосторожности

При выполнении этих операций работники должны пользоваться средствами индивидуальной защиты.



#### ОПАСНОСТЬ

До выполнения любой операции по плановому техобслуживанию следует выключить машину и извлечь кабель электропитания из розетки.

При проведении обслуживания машины велик риск контакта с красителями; строго придерживайтесь инструкций, изложенных в главе 3.2.

### 7.2 Таблица техобслуживания

#### ПРЕДУПРЕЖДЕНИЕ

Указанная периодичность техобслуживания является ориентировочной, так как она зависит от природы красителей, окружающих условий и частоты использования машины.

Операции	Частота	
	Начало смены	При необходимости
Инициализация и продувка	✓	
Заливка жидкости для щетки очистки.	✓	
Наружная очистка дозатора		✓
Очистка желобов дозатора.		✓
Мойка ил и замена насадок		✓

### 7.3 Наружная очистка

#### ПРЕДУПРЕЖДЕНИЕ

**НИКОГДА НЕ ИСПОЛЬЗУЙТЕ ВОДУ ИЛИ ПРОДУКТЫ НА ОСНОВЕ РАСТВОРИТЕЛЯ ДЛЯ ОЧИСТКИ МАШИНЫ.**

В случае если продукт был разлит внутри машины, не пытайтесь произвести очистку; немедленно выключите машину и свяжитесь с центром техобслуживания.

В случае опрокидывания краски немедленно очистите машину.

1. Отключите электропитание (глава 5.7).
2. Очистите крышки, панели и органы управления машины, чтобы удалить грязь, пыль и пятна от красителей. Для этого используйте мягкую сухую ткань или ткань, слегка смоченную в слабом очищающем растворе.
3. Подключите электропитание и включите машину (глава 5.4).

Инструкции по очистке компьютера см. в руководстве от его изготовителя.

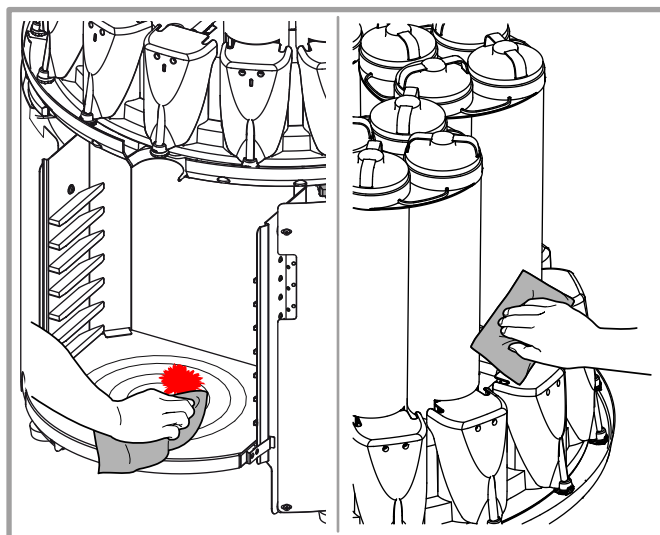

#### 7.4 Πλήρωση του υγρού της σπάτουλα καθαρισμού

Να ελέγχετε καθημερινά αν το δοχείο της σπάτουλας πλυσίματος (στο κανάλι συγκράτησης σταγόνων) έχει πάντα επαρκή ποσότητα υγρού.

Η ποσότητα του υγρού καθαρισμού που χρησιμοποιείται εξαρτάται από τη συχνότητα χρήσης του μηχανήματος και από τον τύπο του υγρού που χρησιμοποιήθηκε.



#### ΠΡΟΕΙΔΟΠΟΙΗΣΗ

Χρησιμοποιήστε αποκλειστικά υγρά καθαρισμού που προτείνει ο παραγωγός των χρωστικών.

Το δοχείο έχει μια οπή αποστράγγισης που εμποδίζει την πλήρωση πέραν της μέγιστης στάθμης.

#### 7.4 Заливка жидкости для щетки очистки.

Ежедневно проверяйте имеется ли в емкости щетки очистки (находится в желобе дозатора) достаточное количество жидкости.

Количество использованной жидкости для очистки зависит от частоты использования машины и типа применяемой жидкости.



#### ПРЕДУПРЕЖДЕНИЕ

Используйте только жидкости для очистки, рекомендованные производителем красителей.

В емкости имеется сливное отверстие, которое препятствует заливке сверх максимального уровня.

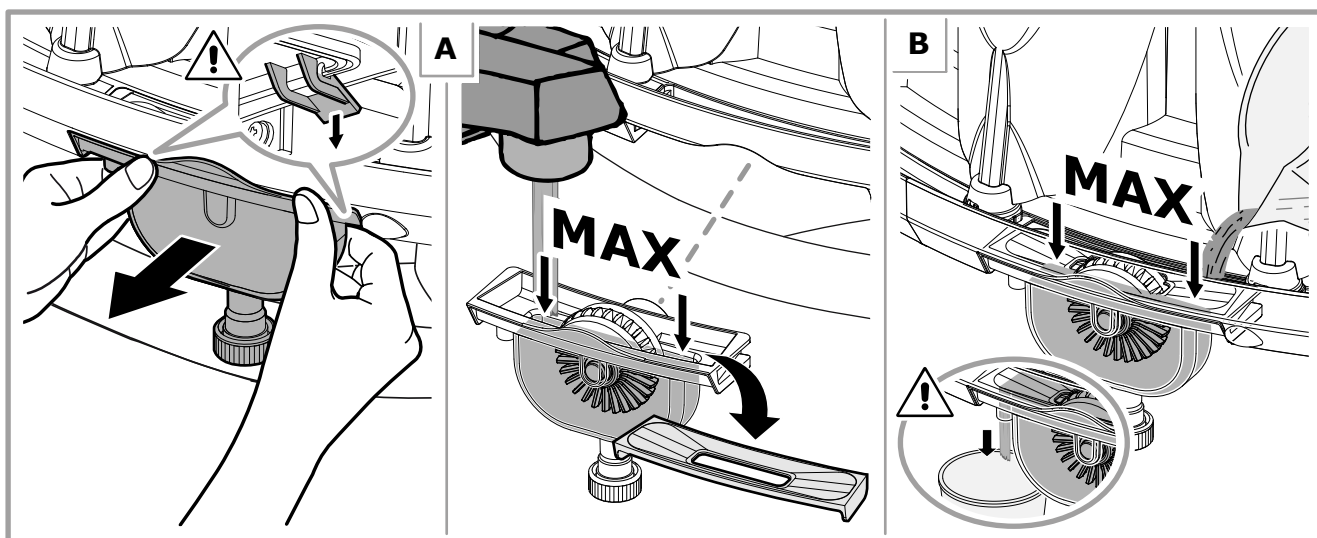

## 7.5 Καθαρισμός των καναλιών συγκράτησης σταγόνων

1. Αποσυνδέστε την τροφοδοσία (κεφάλαιο 5.7).
2. Χρησιμοποιώντας το παρεχόμενο σταυροκατσαβίδο, αφαιρέστε τις βίδες **A** στερέωσης των καναλιών (**B - C**) και ξεγκιστρώστε το από το περιστρεφόμενο τραπέζι.
3. Καθαρίστε τα από τυχόν υπολείμματα χρωστικής ή πλύντε τα καλά.
4. Ξαναμοντάρετε τα κανάλια στο περιστρεφόμενο τραπέζι και στερεώστε εκ νέου με τις βίδες **A**.
5. Ξανασυνδέστε και ανάψτε ξανά το μηχάνημα (κεφάλαιο 5.4).

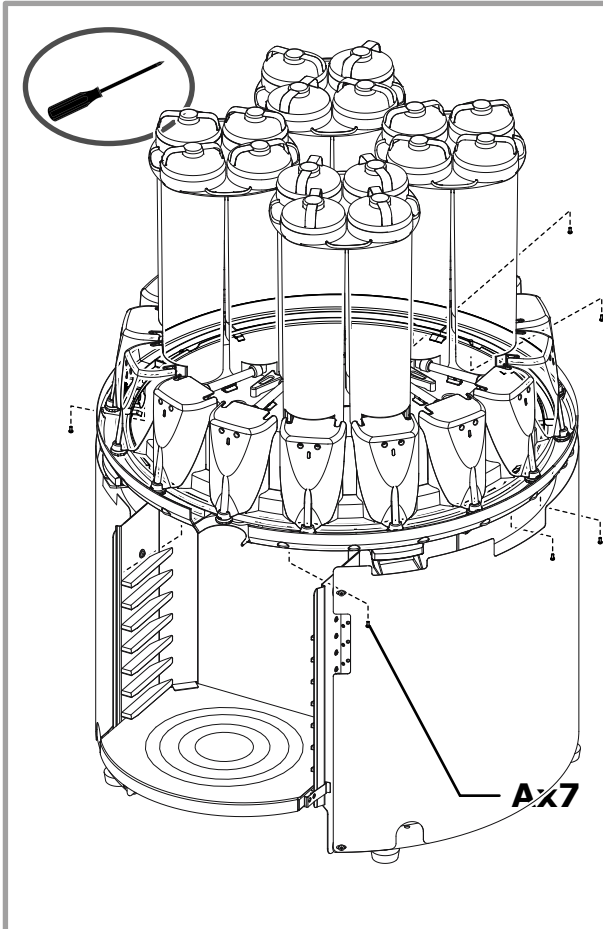

## 7.5 Очистка желобов дозатора.

1. Отключите электропитание (глава 5.7).
2. Снимите желоба (**B - C**) с вращающегося стола, открутив винты крепления **A** с помощью прилагаемой крестовой отвертки.
3. Очистите их от возможных пятен красителя или полностью промойте.
4. Установите желобы на вращающийся стол и закрепите их с помощью винтов **A**.
5. Подключите электропитание и включите машину (глава 5.4).

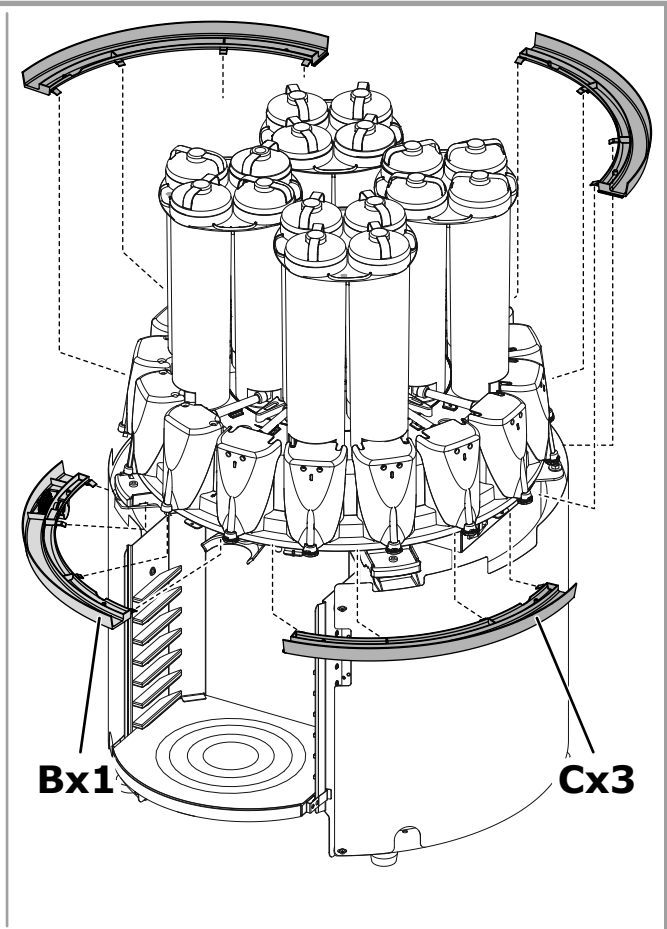

## 7.6 Πλύσιμο ή αντικατάσταση στομίων



### ΠΡΟΕΙΔΟΠΟΙΗΣΗ

Μην χρησιμοποιείτε εργαλεία για να προσπαθήσετε να καθαρίσετε τα στόμια.



### ПРЕДУПРЕЖДЕНИЕ

Не используйте инструменты для очистки форсунок.

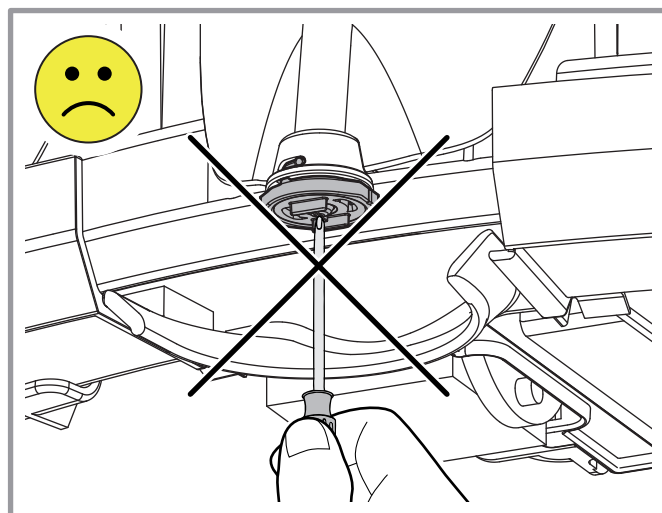

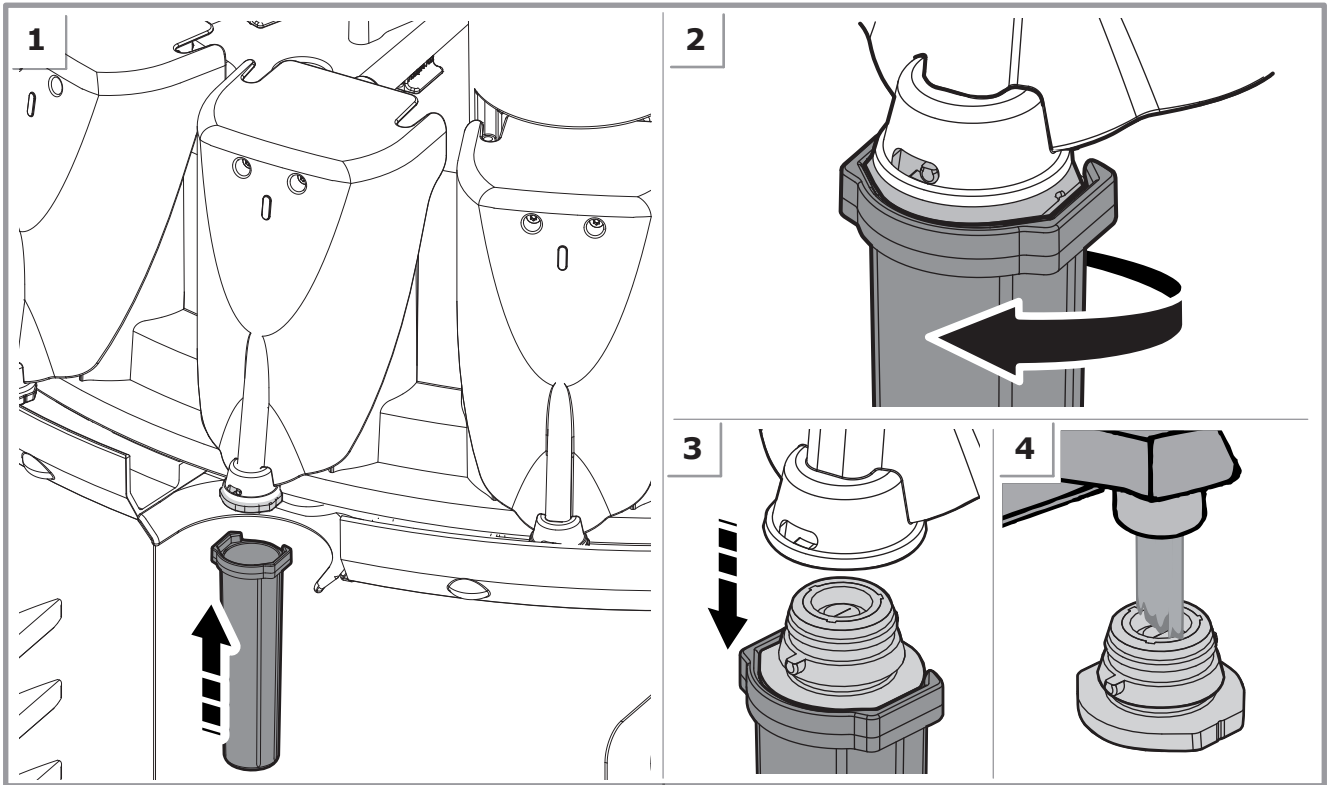

## 8 ΤΕΧΝΙΚΑ ΣΤΟΙΧΕΙΑ

### 8.1 Τεχνικά στοιχεία

Τάση	Μονοφασικό 100 - 240 V ~ ± 10%	
Συχνότητα	50/60 Hz	
Ασφάλειες <sup>(a)</sup>	T 2,5 A	
Μέγιστη απορροφημένη ισχύς <sup>(a)</sup>	60 W	
Θορυβότητα <sup>(b)</sup>	Επίπεδο ισοδύναμης ακουστικής πίεσης: < 70 dB (A)	
Περιβαλλοντικές συνθήκες λειτουργίας <sup>(c)</sup>	Θερμοκρασία: από 10°C έως 40°C Σχετικά υγρασία: από 5% έως 85% (μη συμπυκνωμένη)	
Δονήσεις	Η μηχανή δεν μεταδίδει δονήσεις στο έδαφος που μπορούν να θέσουν σε κίνδυνο τη σταθερότητα και την ακρίβεια άλλων συσκευών που βρίσκονται εκεί κοντά.	
Χωρητικότητα δεξαμενών	2,5 λίτρα (2.64 q)	
Αριθμός κυκλωμάτων	4 - 8 - 12 - 16	
Τεχνολογία κατανομής	Αντλία με φουσητήρα	
Χωρητικότητα κυκλώματος	0,2 λίτρα/μίν	
Σύστημα κατανομής	Διαδοχικό	
Τυπολογία βαλβίδας	Βαλβίδες με μεμβράνη	
Τυπολογία χρωστικών	με βάση το νερό - ενιαία	
 (d)	Μηχάνημα	75 kg
	Μηχάνημα συσκευασμένο	90 kg

(a) Τα δεδομένα ισχύος είναι ενδεικτικά και στενά συνδεδεμένα με τη διαμόρφωση του μηχανήματος.

(b) Τιμή μετρηθείσα στο εργαστήριο και τεκμηριωμένη από τη σχετική έκθεση δοκιμής, διαθέσιμη από τον κατασκευαστή. Συνθήκες λειτουργίας: κανονικός κύκλος εργασίας του μηχανήματος, σε συνθήκες προσομοιωμένου φορτίου.

(c) Οι περιβαλλοντικές συνθήκες λειτουργίας είναι εξαιρετικά συνδεδεμένες με την τυπολογία των χρωστικών που χρησιμοποιούνται (ενδείξεις που πρέπει να ζητηθούν από τον κατασκευαστή των προϊόντων). Τα δεδομένα που αναφέρονται ισχύουν αποκλειστικά για το μηχάνημα.

(d) Δεδομένα που αναφέρονται στο μηχάνημα με άδειες δεξαμενές και χωρίς αξεσουάρ.

### 8.2 Διαστάσεις

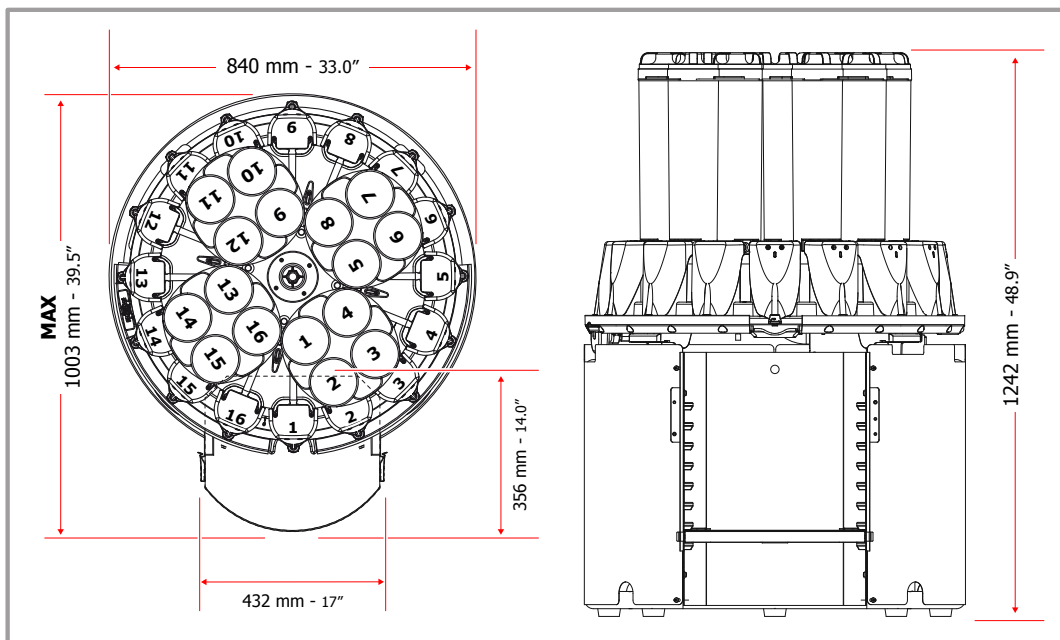

## 8 ΤΕΧΝΙΚΕΣ ΧΑΡΑΚΤΗΡΙΣΤΙΚΕΣ

### 8.1 Τεχνικές χαρακτηριστικές

Ναпряжение	Όμοφασμο νάπρσνηο 100 - 240 В ± 10%	
Частота	50/60 Гц	
Предохранители <sup>(a)</sup>	T 2,5 А	
Μακσимальная потребляемая мощность <sup>(a)</sup>	60 Вт	
Уровень шума <sup>(b)</sup>	Уровень эквивалентного акустического давления: < 70 дБ (А)	
Эксплуатационные условия окружающей среды <sup>(c)</sup>	Температура: от 10°C до 40°C Относительная влажность: от 5% до 85% (без конденсации)	
Вибрация	Μαшина не создает вибраций, которые при передаче через пол могут влиять на устойчивость и точность размещенного поблизости оборудования.	
Емкость резервуаров	2,5 литра (2.64 q)	
Количество контуров	4 - 8 - 12 - 16	
Технология дозирования	Нагнетательный насос	
Производительность контура	0,2 л/мин	
Система дозирования	Последовательная	
Тип клапанов	Μεμβρανные клапаны	
Тип красителей	на водной основе - универсальные	
 (d)	Μαшина	75 кг
	Упакованная машина	90 кг

(a) Данные мощности являются ориентировочными и непосредственно связаны с конфигурацией машины.

(b) Значение измерено в лаборатории и документально представлено в соответствующем отчете об испытании, который хранится у изготовителя. Условия работы: нормальный рабочий цикл машины, в условиях смоделированной нагрузки.

(c) Рабочие условия окружающей среды тесно связаны с типом используемых красителей (обратитесь за информацией к изготовителю красителей). Приведенные данные действительны только для данной машины.

(d) Данные относятся к машине с пустыми резервуарами и без аксессуаров.

### 8.2 Размеры

### 8.3 Δήλωση συμμόρφωσης

Βλέπε Προσάρτημα.

### 8.4 Εγγύηση

Για να είναι ενεργή η εγγύηση σας καλούμε να συμπληρώσετε όλα τα τμήματα του εντύπου που υπάρχει στη συσκευασία του μηχανήματος και να το στείλετε εκεί όπου υποδεικνύεται στο ίδιο το έντυπο.

 Στην περίπτωση αναγκαίων παρεμβάσεων υποστήριξης απευθυνθείτε αποκλειστικά στο εξουσιοδοτημένο και εξειδικευμένο προσωπικό μας. Για τους χειρισμούς συντήρησης ή αντικατάστασης χρησιμοποιείτε αποκλειστικά αυθεντικά ανταλλακτικά.

Η τροποποίηση ή απομάκρυνση των προστατευτικών και των συσκευών ασφαλείας που προβλέπονται στο μηχάνημα, εκτός από την άμεση απώλεια της εγγύησης, είναι επικίνδυνη και παράνομη.

Ο κατασκευαστής δεν θεωρείται υπαίτιος για τα τραύματα και τις ζημιές σε άτομα ή πράγματα που προκλήθηκαν από ακατάλληλη χρήση της συσκευής ή αφαίρεση των προστατευτικών και των συσκευών ασφαλείας τις οποίες έχει το μηχάνημα.

Αποτελούν **λόγους διακοπής της εγγύησης** που παρέχονται από τον κατασκευαστή:

- Η ακατάλληλη χρήση του μηχανήματος.
- Η μη τήρηση των κανόνων χρήσης και οι προβλεπόμενες συντηρήσεις στο εγχειρίδιο
- Η διενέργεια τροποποιήσεων και/ή επιδιορθώσεων του μηχανήματος από προσωπικό ξένο προς την εξουσιοδοτημένη βοηθητική οργάνωση του κατασκευαστή.

### 8.3 Декларация о соответствии

См. Приложение.

### 8.4 Гарантия

Чтобы гарантия была действительной, пожалуйста, заполните форму, входящую в комплект поставки машины, и отправьте по адресу, указанному на бланке.

 При возникновении необходимости в услугах и помощи просьба обращаться к нашим сертифицированным квалифицированным специалистам. При проведении любых работ по обслуживанию или замене используйте только оригинальные запасные части.

Удаление или изменение защитных приспособлений и устройств безопасности не только немедленно отменяет все гарантийные обязательства, но и является опасным и незаконным.

Производитель не несет ответственности за травмы или ущерб имуществу, вызванные неправильным обращением с машиной, умышленным повреждением или снятием предохранительных приспособлений и устройств безопасности, установленных на машине.

Следующие действия приводят к **прекращению гарантии изготовителя**:

- Неправильная эксплуатация машины.
- Несоблюдение инструкций и правил обслуживания, приведенных в руководстве.
- Внесение изменений в машину или выполнение ее ремонта персоналом вне авторизованной производителем сервисной организации и/или с использованием неоригинальных запасных частей.



## Dichiarazione CE di Conformità EC Declaration of Conformity

Versione linguistica originale in Italiano

*Translation of the original Italian version*

DESCRIZIONE - DESCRIPTION	<b>DISPENSATORE AUTOMATICO AUTOMATIC DISPENSER</b>
MODELLO - MODEL	MATRICOLA - SERIAL No.

**[MACHINE NAME]**

Fabbricante - Manufacturer

**COROB India Pvt. Ltd. - Mumbai - India**

**c/o Nandigram Factory: Shed No 1-B and 1-A, Nandigram Realtors, N H No 48, Near Nandigram Jain Temple,  
Umbergaon, Bhilad, Valsad, Gujarat, 396105**

Mandatario e persona autorizzata a costituire il fascicolo tecnico:

*Authorised representative and person authorised to compile the technical file:*

**COROB S.p.A. - Via Agricoltura, 103 - 41038 San Felice s/P (MO) - Italy**

Il fabbricante dichiara sotto la propria esclusiva responsabilità che la macchina alla quale questa dichiarazione si riferisce è conforme ai requisiti essenziali previsti dalle seguenti direttive:

*The manufacturer certifies, under its own responsibility, that the machine to which this statement refers to, complies with the essential requirements foreseen by the regulations:*

- Direttiva Macchine 2006/42/CE
- Direttiva Compatibilità Elettromagnetica 2014/30/EU
- Direttiva 2011/65/EU come modificata da 2015/863/EU
- Direttiva WEEE 2012/19/EU
- Direttiva 2014/53/EU

- Machinery Directive 2006/42/EC
- Electromagnetic Compatibility Directive 2014/30/EU
- Directive 2011/65/EU as amended by 2015/863/EU
- WEEE Directive 2012/19/EU
- Directive 2014/53/EU

Nasser Arivoli (Managing Director)  
COROB India Pvt. Ltd.  
Mumbai, 15/06/2023



FAC-SIMILE

<p><b>BG</b> - Производителят, който е лицето упълномощено за изготвяне на техническата документация, декларира на собствена изключителна отговорност, че машината, за която се отнася тази декларация, е в съответствие със съществените изисквания, предвидени от следните Директиви: Директива 2006/42/EC - Машини - Директива 2014/30/EU относно Електромагнитна съвместимост - Директива 2011/65/EU изменена с 2015/863/EU - Директива WEEE 2012/19/EU - Директива 2014/53/EU.</p>
<p><b>CS</b> - Vyrobcе a osoba pověřená sestavením technické dokumentace stvrzují na svou vlastní zodpovědnost, že zařízení, ke kterému se toto toto prohlášení vztahuje, je v souladu se základními požadavky stanovenými následujícími směrnici: Směrnice o strojních zařízeních 2006/42/EC - Směrnice o elektromagnetické kompatibilitě 2014/30/EU - Směrnice 2011/65/EU ve znění 2015/863/EU - Směrnice WEEE 2012/19/EU - Směrnice 2014/53/EU.</p>
<p><b>DA</b> - Fabrikanten og personen bemyndiget til at udarbejde den tekniske dokumentation erklærer på eget ansvar at maskinen, som denne erklæring henviser til, er i overensstemmelse med de væsentlige krav i de følgende direktiver: Maskindirektivet 2006/42/EC - Direktivet om elektromagnetisk kompatibilitet 2014/30/EU - Direktivet 2011/65/EU som ændret ved 2015/863/EU - Direktivet WEEE 2012/19/EU - Direktivet 2014/53/EU.</p>
<p><b>DE</b> - Der Hersteller und autorisierte Verfasser der technischen Dokumentation erklärt unter eigener exklusiver Verantwortung, dass die Maschine, auf die sich diese Erklärung bezieht, den Grundanforderungen entspricht, die von den folgenden Richtlinien vorgesehen werden: Maschinenrichtlinie 2006/42/EC - Richtlinie zur elektromagnetischen Verträglichkeit 2014/30/EU - Richtlinie 2011/65/EU geändert durch 2015/863/EU - Richtlinie WEEE 2012/19/EU - Richtlinie 2014/53/EU.</p>
<p><b>EL</b> - Ο κατασκευαστής, και ο εξουσιοδοτημένος συντάκτης του τεχνικού φακέλου, πιστοποιεί, ότι, με δική του υπαυότητα, το μηχάνημα στο οποίο αναφέρεται το παρόν, συμμορφώνεται με τις ουσιαστικές απαιτήσεις που προβλέπονται από τους κανονισμούς: Οδηγία Μηχανήματος 2006/42/EC - Οδηγία Ηλεκτρομαγνητικής Συμβατότητας 2014/30/EU - Οδηγία 2011/65/EU όπως τροποποιήθηκε από το 2015/863/EU - Οδηγία WEEE 2012/19/EU - Οδηγία 2014/53/EU.</p>
<p><b>ES</b> - El fabricante y la persona autorizada para componer el fascículo técnico declara, bajo su propia y exclusiva responsabilidad, que la máquina a la que hace referencia esta declaración guarda conformidad con los requisitos esenciales previstos por las directivas siguientes: Directiva de máquinas 2006/42/EC - Directiva de compatibilidad electromagnética 2014/30/EU - Directiva 2011/65/EU modificada por 2015/863/EU - Directiva WEEE 2012/19/EU - Directiva 2014/53/EU.</p>
<p><b>ET</b> - Tootja ja tehnilise toimiku koostajaks volitatud isik kinnitavad oma täielikul vastusel, et seade, millele käesolev avaldus viitab, vastab järgnevatel regulatsioonide põhinõudmistele: Masinadirektiiv 2006/42/EC - Elektromagnetilise ühilduvuse direktiiv 2014/30/EU - Direktiiv 2011/65/EU muudetud 2015/863/EU-ga - Direktiiv WEEE 2012/19/EU - Direktiiv 2014/53/EU.</p>
<p><b>FI</b> - Valmistaja ja henkilö, joka on valtuutettu laatimaan tekninen asiakirja-aineisto, vakuuttavat omalla vastuullaan, että kone, johon tämä lausunto viittaa, vastaa seuraavien direktiivien olennaisia vaatimuksia: Konedirektiivi 2006/42/EC - Sähkömagneettista yhteensopivuutta koskeva direktiivi (EMC) 2014/30/EU ja Direktiivi 2011/65/EU sellaisena kuin se on muutettuna direktiivillä 2015/863/EU - Direktiivi WEEE 2012/19/EU - Direktiivi 2014/53/EU.</p>
<p><b>FR</b> - Le fabricant, et toute personne autorisée à établir le dossier technique, déclare sous sa propre responsabilité que la machine à laquelle se rapporte cette déclaration est conforme aux exigences essentielles prévues par les directives suivantes : Directive Machines 2006/42/EC - Directive Compatibilité Électromagnétique 2014/30/EU - Directive 2011/65/EU telle que modifiée par 2015/863/EU - Directive WEEE 2012/19/EU - Directive 2014/53/EU.</p>
<p><b>GA</b> - Dearbhaíonn an deántóir, agus an duine atá údaraithe chun an comhad teicniúil a chur le chéile, ar a fhreagracht féin go bhfuil an gléas a mbaineann an ráiteas seo leis i gcomhréir leis na riachtanais atá leagtha amach sna treoraíochta seo a leanas: Treoir um Innealra 2006/42/EC - Treoir um Chomhoiriúnacht Leictreamaighnéadach 2014/30/EU - Treoir 2011/65/EU arna leasú le 2015/863/EU - Treoir WEEE 2012/19/EU - Treoir 2014/53/EU.</p>
<p><b>HR</b> - Proizvođač, i osoba ovlaštena za sastavljanje tehničke dokumentacije, izjavljuje pod svojom punom odgovornošću da je stroj na koji se odnosi ova izjava sukladan bitnim zahtjevima slijedećih direktiva: Direktive o strojevima 2006/42/EC - Direktive o elektromagnetskoj kompatibilnosti 2014/30/EU - Direktive 2011/65/EU izmijenjena i dopunjena 2015/863/EU - Direktive WEEE 2012/19/EU - Direktive 2014/53/EU.</p>
<p><b>HU</b> - A gyártó, valamint a műszaki füzet összeállítására felhatalmazott személy saját felelősségük tudatában kijelentik, hogy a jelen nyilatkozat tárgyát képező gép megfelel az alábbi irányelvek alapvető rendelkezéseinek: 2006/42/EC Gépek irányelv - 2014/30/EU Elektromágneses kompatibilitás irányelv - 2011/65/EU irányelv, módosítással módosított 2015/863/EU irányelv - WEEE 2012/19/EU irányelv - 2014/53/EU irányelv.</p>
<p><b>IS</b> - Framleiðandinn, og einstaklingurinn sem hefur heimild til að taka saman tækniskýlin, vottar, að eigin ábyrgð, að vélin sem vísað er til í þessari yfirlýsingu, sé í samræmi við þær grunnkröfur sem gert er ráð fyrir í eftirfarandi reglugerðum: Vélátalskipun 2006/42/EC - Tílskipun um rafsegulsvíðsamhæfi 2014/30/EU - Tílskipun 2011/65/EU eins og henni var breytt með 2015/863/EU - Tílskipun WEEE 2012/19/EU - Tílskipun 2014/53/EU.</p>
<p><b>LT</b> - Gamintojas ir asmuo įgaliotas sudaryti techninę dokumentaciją, savo atsakomybe pareiškia, kad staklės, kurioms skirta ši deklaracija, atitinka esminius šių direktyvų reikalavimus: Mašinų direktyva 2006/42/EC - Elektromagnetinio suderinamumo direktyva 2014/30/EU - Direktyva 2011/65/EU su pakeitimais, padarytais 2015/863/EU - Direktyva WEEE 2012/19/EU - Direktyva 2014/53/EU.</p>
<p><b>LV</b> - Ražotājs un persona, kas ir pilnvarota sastādīt tehnisko dokumentāciju, apliecina uz savu atbildību, ka mašīna, uz kuru šī deklarācija attiecas, atbilst šādu direktīvu: pamatprasībām Mašīnu Direktīva 2006/42/EC - Elektromagnētiskās saderības Direktīva 2014/30/EU - Direktīva 2011/65/EU grozīta ar 2015/863/EU pantu - Direktīva WEEE 2012/19/EU - Direktīva 2014/53/EU.</p>
<p><b>MT</b> - Il-manifattur, u l-persuna awtorizzata biex tikkompila l-fajl tekniku jiddikjaraw taht ir-responsabilita taghhom stess li l-magna li ghalha qed issir din id-dikjarazzjoni hija konformi ghar-rekwiziti essenzjali previsti mid direttivi li ghejin: Direttiva dwar il-Magni 2006/42/EC - Direttiva dwar il-Kompatibilita Elettromanjetika 2014/30/EU - Direttiva 2011/65/EU kif emendata b' 2015/863/EU - Direttiva WEEE 2012/19/EU - Direttiva 2014/53/EU.</p>
<p><b>NL</b> - De fabrikant en gemachtigde voor het samenstellen van het technisch dossier verklaart dat het betreffende toestel voldoet aan de toepasselijke fundamentele voorschriften van de volgende richtlijnen: Machinerichtlijn 2006/42/EC - EMC-richtlijn 2014/30/EU - Richtlijn 2011/65/EU zoals gewijzigd bij 2015/863/EU - Richtlijn WEEE 2012/19/EU - Richtlijn 2014/53/EU.</p>
<p><b>NO</b> - Produzenten og den personen som er autorisert til å utstede den tekniske dokumentasjonen, erklærer under eget ansvar, at den maskinen denne erklæringen viser til, er i samsvar med de grunnleggende kravene som fremsettes i følgende direktiv: Maskindirektivet 2006/42/EC - Direktivet om elektromagnetisk kompatibilitet 2014/30/EU - Direktiv 2011/65/EU som endret ved 2015/863/EU - Direktiv WEEE 2012/19/EU - Direktiv 2014/53/EU.</p>
<p><b>PL</b> - Producent oraz osoba upoważniona do sporządzenia dokumentacji technicznej zaświadcza na własną, wyłączną odpowiedzialność, że maszyna, której dotyczy niniejsza deklaracja, jest zgodna z zasadniczymi wymaganiami przewidzianymi w następujących dyrektywach: Dyrektywa Maszynowa 2006/42/EC - Dyrektywa Kompatybilności Elektromagnetycznej 2014/30/EU - Dyrektywa 2011/65/EU zmieniona przez 2015/863/EU - Dyrektywa WEEE 2012/19/EU - Dyrektywa 2014/53/EU.</p>
<p><b>PT</b> - O Fabricante e a pessoa autorizada a preencher o documento técnico declaram, à sua inteira e exclusiva responsabilidade, que a máquina a que se refere esta declaração está em conformidade com os requisitos essenciais estabelecidos pelas seguintes diretivas: Diretiva Máquinas 2006/42/EC - Diretiva Compatibilidade Eletromagnética 2014/30/EU - Diretiva 2011/65/EU alterada pela 2015/863/EU - Diretiva WEEE 2012/19/EU - Diretiva 2014/53/EU.</p>
<p><b>RO</b> - Fabricantul și persoana autorizată pentru realizarea dosarului tehnic declară pe propria răspundere că mașina la care se referă prezenta declarație se conformează cerințelor esențiale prevăzute de următoarele directive: Directiva 2006/42/EC Mașini - Directiva 2014/30/EU Compatibilitatea electromagnetică - Directiva 2011/65/EU astfel cum a fost modificat de 2015/863/EU - Directiva WEEE 2012/19/EU - Directiva 2014/53/EU.</p>
<p><b>SK</b> - Vyrobcа a osoba poverená vypracovaním technickej dokumentácie na vlastnú zodpovednosť prehlasujú, že stroj, na ktorý sa toto prehlásenie vzťahuje, je v súlade so základnými požiadavkami, ktoré vyžadujú nasledujúce smernice: Smernica o strojných zariadeniach 2006/42/EC - Smernica o elektromagnetickej kompatibiliti 2014/30/EU - Smernica 2011/65/EU zmenená a doplnená 2015/863/EU - Smernica WEEE 2012/19/EU - Smernica 2014/53/EU.</p>
<p><b>SL</b> - Proizvajalec in oseba, pooblašena za sestavo tehničnega dokumenta, s polno odgovornostjo izdaja potrdilo, da je stroj, predmet te izjave, izdelan v skladu z osnovnimi zahtevami, kot jih določajo predpisi: Direktiva o strojih 2006/42/EC - Direktiva o elektromagnetni združljivosti 2014/30/EU - Direktiva 2011/65/EU kakor je bila spremenjena z 2015/863/EU - Direktiva WEEE 2012/19/EU - Direktiva 2014/53/EU.</p>
<p><b>SV</b> - Tillverkaren och den person som har befogenhet att sammanställa den tekniska dokumentationen intygar, på eget ansvar, att maskinen denna försäkran hänvisar till överensstämmer med de väsentliga krav som ställs av följande direktiv: Maskindirektivet 2006/42/EC - Direktivet om elektromagnetisk kompatibilitet 2014/30/EU - Direktivet 2011/65/EU ändrat genom 2015/863/EU - Direktivet WEEE 2012/19/EU - Direktivet 2014/53/EU.</p>
<p><b>TR</b> - Üretici ve teknik dosyası oluşturmakla görevli kişi bu beyanını ilgili olduđu makinenin, ařađıdaki direktifler tarafından öngörölen temel gerekliliklere uygun olduđunu kendi sorumluluđu altında beyan eder: 2006/42/EC Makine Direktifi - 2014/30/EU Elektromanyetik Uyumluluk Direktifi - 2015/863/EU tarafından deđiřtirölen 2011/65/EU sayılı Direktif - WEEE 2012/19/EU Direktifi - 2014/53/EU Direktifi.</p>



## UK Declaration of Conformity

<b>Description</b>	AUTOMATIC DISPENSER
<b>Model</b>	<b>[MACHINE NAME]</b>
<b>Serial Number</b>	
<b>Manufacturer:</b>	<b>COROB India Pvt. Ltd. - Mumbai - India, c/o Nandigram Factory: Shed No 1-B and 1-A, Nandigram Realtors, N H No 48, Near Nandigram Jain Temple, Umbergaon, Bhilad, Valsad, Gujarat, 396105</b>

The manufacturer certifies, under its own responsibility, that the machine to which this statement refers to, complies with the relevant statutory requirements applicable to the specific machine:

- **The Supply of Machinery (Safety) Regulations 2008 (S.I. 2008:1957)**
- **The Electrical Equipment (Safety) Regulations 2016 (S.I. 2016:1101)**
- **The Electromagnetic Compatibility Regulations 2016 (S.I. 2016:1091)**
- **The Restriction of the Use of Certain Hazardous Substances in Electrical and Electronic Equipment Regulations 2012 (S.I. 2012 No. 3032)**
- **The Waste Electric and Electronic Equipment (WEEE) Regulations 2013**
- **The Radio Equipment Regulations 2017 (S.I. 2017:1206)**

*Nasser Arivoli*  
*(Managing Director)*  
*COROB India Pvt. Ltd.*  
*Mumbai, 15/06/2023*